

**СӘРСЕН АМАНЖОЛОВ АТЫНДАҒЫ
ШЫҒЫС ҚАЗАҚСТАН УНИВЕРСИТЕТІ**

**ВОСТОЧНО-КАЗАХСТАНСКИЙ УНИВЕРСИТЕТ
ИМЕНИ САРСЕНА АМАНЖОЛОВА**

**Сәтбаев оқулары: БІЛІМ-ҒЫЛЫМ-БИЗНЕС ИНТЕГРАЦИЯСЫ:
ӨЗЕКТІ МӘСЕЛЕЛЕРІ МЕН БОЛАШАҒЫ тақырыбында**

**студенттер, магистранттар, докторанттар және жас ғалымдардың
XII Республикалық ғылыми-тәжірибелік конференциясының
МАТЕРИАЛДАР ЖИНАҒЫ
*II бөлім***

СБОРНИК МАТЕРИАЛОВ

**XII Республиканской научно-практической конференции студентов,
магистрантов, докторантов и молодых ученых на тему**

**Сатпаевские чтения: ИНТЕГРАЦИЯ ОБРАЗОВАНИЯ-НАУКИ-БИЗНЕСА:
ПРОБЛЕМЫ И ПЕРСПЕКТИВЫ
*Часть II***

COLLECTION OF MATERIAL

**XII Republican scientific and practical conference of students,
undergraduates, doctoral students and young scientists on the topic**

**Satpaev reading: INTEGRATION OF EDUCATION-SCIENCE-BUSINESS,
PROBLEMS AND PROSPECTS
*Part II***

Бас редактор:
Төлеген Мұхтар Әділбекұлы,
**С. АМАНЖОЛОВ АТЫНДАҒЫ ШЫҒЫС ҚАЗАҚСТАН УНИВЕРСИТЕТІНІҢ
БАСҚАРМА ТӨРАҒАСЫ – РЕКТОР, ПРОФЕССОР, PhD**

Бас редактордың орынбасары:
Ровнякова Ирина Владимировна,
С. Аманжолов атындағы Шығыс Қазақстан университеті Басқарма төрағасының орынбасары – стратегиялық даму және халықаралық ынтымақтастық жөніндегі проректор, п.ғ.к.

Редакция алқасы:
Есенбек Жұмағали Бейсенбайұлы, С. Аманжолов атындағы Шығыс Қазақстан университетінің Басқарма мүшесі – ғылыми жұмыс жөніндегі проректор, PhD;
Алимбекова Нурлана Бауржановна, С. Аманжолов атындағы Шығыс Қазақстан университетінің Басқарма мүшесі – академиялық мәселелер жөніндегі проректор, PhD;
Мукажанов Еркат Бигалиевич, С. Аманжолов атындағы Шығыс Қазақстан университетінің Басқарма мүшесі – экономикалық мәселелер және цифрландыру бойынша проректор, ф.-м.ғ.к.;
Қалимолдина Жаннета Амангелдіқызы, С. Аманжолов атындағы Шығыс Қазақстан университетінің Басқарма мүшесі – тәрбие және әлеуметтік жұмыс жөніндегі проректор;
Шарапиева Гульнур Даулетхановна, С. Аманжолов атындағы Шығыс Қазақстан университетінің ғылым және ғылыми жобаларды коммерциализациялау бөлімі жетекшісі;
Адиқанова Салтанат, С. Аманжолов атындағы Шығыс Қазақстан университетінің IT және жаратылыстану ғылымдары жоғары мектебінің деканы, PhD;
Оразалин Слямбек Калибекович, С. Аманжолов атындағы Шығыс Қазақстан университетінің гуманитарлық ғылымдар жоғары мектебінің деканы, т.ғ.к.;
Куленова Гульнара Борисовна, С. Аманжолов атындағы Шығыс Қазақстан университетінің педагогика жоғары мектебінің деканы, мед.ғ.к.;
Апышева Асель Ануарбековна, С. Аманжолов атындағы Шығыс Қазақстан университетінің экономика және құқық жоғары мектебінің деканы, э.ғ.к.;
Ислямова Сара Аскаровна, С. Аманжолов атындағы Шығыс Қазақстан университетінің «Берел» баспасының директоры

С 22 «Сәтбаев оқулары: Білім-ғылым-бизнес интеграциясы: өзекті мәселелері мен болашағы» тақырыбында студенттер, магистранттар, докторанттар және жас ғалымдардың XII Респуб. ғыл.-тәжір. конф. матер. жинағ.= Сб. матер. XII Респуб. науч.-практ. конф. студентов, магистрантов, докторантов и молодых ученых на тему: «Сатпаевские чтения: Интеграция образования-науки-бизнеса: проблемы и перспективы». – Өскемен: С. Аманжолов атындағы ШҚУ «Берел» баспасы, 2025. – 414 б. – II бөлім.

ISBN 978-601-314-812-0

«Сәтбаев оқулары: Білім-ғылым-бизнес интеграциясы: өзекті мәселелері мен болашағы» тақырыбында студенттер, магистранттар, докторанттар және жас ғалымдардың XII Республикалық ғылыми-тәжірибелік конференциясының материалдары жинақталған. Мақалалар математика, физика және ақпараттық технологиялар саласындағы ғылыми және қолданбалы аспектілер; жаратылыстану ғылымдары және экология саласындағы зерттеулер; психология және педагогика саласындағы ғылыми және қолданбалы аспектілер, STE(A)M-білім беру; тарих, философия, саясаттану және халықаралық қатынастар саласындағы ғылыми және қолданбалы аспектілер; экономика, мемлекеттік басқару және құқық саласындағы ғылыми және қолданбалы аспектілер; филология, журналистика және музыка саласындағы инновациялар; ғылымның әртүрлі салаларындағы зерттеу қызметіндегі алғашқы қадамдар саласындағы зерттеулерге арналған.

В сборник включены материалы XII Республиканской научно-практической конференции студентов, магистрантов, докторантов и молодых ученых на тему «Сатпаевские чтения: Интеграция образования-науки-бизнеса: проблемы и перспективы». Статьи посвящены исследованиям научные и прикладные аспекты в области математики, физики и информационных технологий; исследования в области естественных наук и экологии; научные и прикладные аспекты в области психологии и педагогики, STE(A)M – образование; научные и прикладные аспекты в области истории, философии, политологии и международных отношений; научные и прикладные аспекты в области экономики, государственного управления и права; инновации в области филологии, журналистики и музыки; первые шаги в исследовательской деятельности в различных областях науки.

ӘОЖ 37+001+33
КБЖ 74+72+65

ISBN 978-601-314-812-0

© С. Аманжолов атындағы ШҚУ, 2025

№4 СЕКЦИЯ
«ТАРИХ, ФИЛОСОФИЯ, САЯСАТТАНУ ЖӘНЕ
ХАЛЫҚАРАЛЫҚ ҚАТЫНАСТАР САЛАСЫНДАҒЫ ҒЫЛЫМИ
ЖӘНЕ ҚОЛДАНБАЛЫ АСПЕКТІЛЕР»

«НАУЧНЫЕ И ПРИКЛАДНЫЕ АСПЕКТЫ В ОБЛАСТИ
ИСТОРИИ, ФИЛОСОФИИ, ПОЛИТОЛОГИИ И
МЕЖДУНАРОДНЫХ ОТНОШЕНИЙ»

ӘОЖ 821.512.122.09

М. ӘУЕЗОВ ЗЕРТТЕГЕН АБАЙДЫҢ ҒЫЛЫМИ ӨМІРБАЯНЫ

Жеңісова М.М.

«Қазақ тілі мен әдебиеті» мамандығының 2-курс магистранты

Ғылыми жетекші: Картаева А.М., профессор, филология

ғылымдарының докторы

Аманжолов университеті, Өскемен қ., Қазақстан

E-mail: zhenisova_2807@mail.ru

Саналы ғұмырын әдебиет пен ғылымға арнап, шығармашылықтың шыңына шыққан кемеңгер жазушы Мұхтар Әуезовтың әдебиет әлемі қамбасына әкелгені аз емес. Жазушының көркем шығармалары өзінше бір төбе де, оның қазақтың ұлы ақыны Абай өмірін тереңінен зерттеуі бір төбе.

20-30-жылдардағы абайтану саласында жазылған ірілі-ұсақты еңбектердің дені, негізінен, ақын шығармаларының әлеуметтік төркіні мен мұрагерлік жағына көп аялдады. Осымен қатар кейбір мақалаларда алғаш рет Абай өмірбаянын жаңа деректер негізіне сүйеніп, толықтырып қайтадан жазу талабы да көтеріледі. Бірақ ұлы ақын өмірбаянын бірден есілтіп жазып кетуге нақтылы деректерді қалмауы үлкен қол байлау болғанын М.Әуезов: «Биография - оның олқылықтары, Кәкітай (күнделік, хал, мемуарлардың болмауы, тіпті оның кезінде мерзімді баспасөздердің жоқтығы) ауызша естеліктер», - деп тезис ретінде атап өтуі жай нәрсе емес еді.

20-жылдардың басында Абай мұрасын зерттеу саласында талантты көркем шығармаларымен, әдебиет тарихын зерттеудегі еңбектерімен үздік таныла бастаған М.О. Әуезовтің, араласуы абайтануға үлкен зерттеушінің, келіп қосылғанын бірден аңғартты. Жас таланттың ерте қанаттанып, өз ортасында даралана бастаған қазақ әдебиеті тарихына байланысты зерттеушілік қадамын жете тани білген Семей губерниялық Атқару Комитетінің 1925 жылғы 20 маусымдағы Ленинград университетіне жолдаған ресми қатынасында «...М. Әуезов қазақ әдебиетіне қызығуы мен осы саладағы өз бетінше жүргізген зерттеулері арқылы техникумда қазақ әдебиетін оқытатын лектор ретінде бірден-бір кандидатура болып табылады», - деп көрсетуі шындық еді. 1924 - 1925 жылдар аралығында Семейдегі оқу орындарында Абай мұрасынан дәріс оқып, «Таң» журналында ақын шығармаларын жариялап, Абайдың өмірбаяны жайлы деректер

мен шығармаларын толықтыра түсу жолында тынымсыз әрекет етіп жүрген М. Әуезовті көреміз. Ол бұл кезде көлемді монографиялық еңбегін жазу үстінде болатын. Абайды көзі көрген ақын замандастарына естелік жаздырып, ел аузынан Абай өмірбаяны мен сол заман шындығы жайлы деректерді қағаз бетіне түсіріп қалуға асыға кірісті.

Ақын мұрасын зерттеу жолындағы алғашқы белсенді әрекеті Абайдың, ғылыми өмірбаянын жазу үшін жаңа деректер жинап, ақын шығармаларының тұңғыш толық жинағын құрастыру жолындағы күрделі де қиын жұмысқа бағытталды. Әдеби қауымға М.Әуезов сол кезде-ақ Абай өмірі мен шығармаларының, аса жетік білгірі ретінде танылып қалған еді. М. Әуезов 1922-1923 жылдары Ташкент оқу орындарында дәріс беріп жүріп те Абай өмірбаяны мен ақын шығармаларын таныту ісімен айналысады. Ол 1923 жылы күзде Ленинград университетінде оқуға түсіп, соңыра ұстаздық, творчестволық жұмыспен айналысқан кезінде де Абай мұрасын зерттеуден, өмірбаяны жайлы деректер жинастырудан қол үзбейді. М.Әуезовте басқа зерттеушілерге қарағанда Абай өмірбаянын жазуды 1924 жылдан бастап шындап қолға алған кезге дейін-ақ ақын өмірі жайлы тобықты ішіндегі арғы-бергі ел әңгімелері мен ірілі-ұсақты болып өткен оқиғалардан, ата-баба шежіресінен хабардар, олардың шет жағасын өзі де көріп, біліп, жастай санаға сіңіп өскен артықшылықтар болатын-ды. Абай шығармаларында үлкен суреткерлікпен бейнеленген өмір шындығының көрінісі, оған ақын үкімі айтылған әлеуметтік сарыны басым ойшыл, жаңашыл поэзияны терең танып білудің бір саласы Абай өмірбаянын білуге әкеп соғатын-ды. Осыны кімнен болса да ерте сезініп, Абай бастан кешкен ғұмырдың өзекті желілерін қайта тірілтіп, ғылыми тұрғыдан өз қалпына келтіру міндеті тұрғанын түсінді. М.Әуезов қазақ әдебиеті тарихында теңдесі жоқ тарихи орны бар ұлт ақынының ғылыми өмірбаянын жазуды алғаш рет қолға алғанда осы бір үлкен жауапкершілікті ұғына білді. Абай өмір сүрген орта мен қым-қуыт әлеуметтік оқиғаларға толы ақынның өмір жолын шама келгенше, асырмай да, жасырмай да шыншылдықпен көрсету үшін, зор даярлық жұмыстарын жүргізуге кірісіп те кетті. Қолға ілінген беймәлім деректердің ғылыми тұрғыдан сырын ашып, оларды Абай атқарған ақындық-қоғамдық қызметіне сәйкестендіріп беруге күш салды. Абай өмірбаянын сан рет өзгерте жазып, уақыт өткен сайын дәуір талабына сай толассыз іздену, соны деректер көзін еселеп табу арқылы оны жаңғыртып, өсіріп, тереңдетіп отырудан жалықпады. Азға қанағат етіп, орта жолда тоқтап қалуға көнбейтінін: «Өмірбаянды жазу - ғылыми еңбек, зерттеу болатын. Оны оп-оңай ала салып, тізе салған кісі жоқ. Сондықтан 1927 жылдан бері қарай қайта-қайта үстеліп, түзеліп келеді. Дұрысталып өсіп, тереңдеп келеді», - деп арнайы ескертуінде де көп мән болатын-ды. Яғни советтік дәуірдегі Абайдың бірегей биографы болған Мұхтар Әуезов ұзақ жылдар бойы Абай өмірбаяны жөнінде деректерді жинау, сұрыптау жолында «Абай жолына» аса қажетті көл-көсір тарихи деректер көзінің іргесі де қаланып жатты [1, 330 б.].

Абайтанудың алғашқы негізі де М.Әуезов жазған Абайдың ғылыми өмірбаянында жатқаны мәлім нәрсе. Абай өмірбаянын ғылыми негізде жаза отырып М.Әуезов абайтану саласындағы бірнеше күрделі мәселелерді тұтастай қарастыруды бірден қолға алды. Бұлай етпейінше Абай өмірбаянын жазуға

кірісудің өзі қиынға соғары мәлім еді. Себебі, Абайдың жаңа типтегі ақын, қоғам қайраткері боп қалыптасу процесін көрсету үшін, сол дәуірдің тарихи шындығын, яғни жасаған әлеуметтік ортасы мен араласқан адамдарын, руларын, билік атаулары мен жер аттарын, ақын шығармалары нәр алған бұлақтарын, Абай мұрасындағы жаңа бағытты соны көзқарасты тудырған әлеуметтік мотивтерді, әсіресе, Абай өлеңдерінің жазылу себептерін т. б. көптеген қосалқы мәселелерді қамту қажет еді. Бұларды тұтас қамту, дұрыс шешімін, бағыт-бағдарын табу - биографтан зор даярлықты, қуатты творчестволық ізденісті талап етті. Абай өмірбаянын қалпына келтірудегі басты әдіс - ауызша сұрау, тірі архив иелерінің естеліктерін жинау, жариялау. Ең бастысы Абай өлеңдеріндегі негізгі әлеуметтік сарындарға сүйену арқылы биограф көп шындықтың сырын ашады. Осы арқылы М.Әуезов Абай мұрасының зерттелу жолына зор үлес қосты. Абай өмірбаянын қалпына келтірудегі басты әдіс - ауызша сұрау, тірі архив иелерінің естеліктерін жинау, жариялау. Ең бастысы Абай өлеңдеріндегі негізгі әлеуметтік сарындарға сүйену арқылы биограф көп шындықтың сырын ашады. Осы арқылы М.Әуезов Абай мұрасының зерттелу жолына зор үлес қосты. Абайдың ғылыми өмірбаянын ойдағыдай жазып шығуы арқылы М.Әуезов келешекте абайтану саласында зор көлемде жүргізер зерттеу жұмыстары үшін табан тірер ғылыми негіздегі ірге тасын жасап алды. 1924 жылдың өзінде-ақ М. Әуезов Абай шығармаларының тұңғыш толық жинағын құрастырып, Абайдың қазақ әдебиеті тарихындағы алар орнын анықтап алуға ұмтылды. «Абай», «Шолпан» журналындағы ақын жайлы пікірлері мен Орыс Географиялық Қоғамы Семей бөлімінің Абайға арналған салтанатты кешіндегі «Қазақ әдебиетіндегі Абайдың орны» деген баяндамасы - осы әрекеттің айғағы [1, 235 б.].

Абай мұрасын зерттеушілердің ішінде алғаш рет ұлы ақын шығармаларымен толық танысып, өмірі жайлы деректерді тікелей сол ортаның ішінде жүріп, тірі архив иелерінен алып қалған М.Әуезовке абайтанудың негізін салу сияқты аса абыройлы тұғырға көтерілу тағдыры да бұйырды. М. Әуезовтің Абай өмірбаяны мен заманы жайлы деректерді жию, оларды тарихшы ретінде мұқият талдап, дұрыс қорытынды шығару, оларды соңыра эпопеяға тарихи негіз ретінде пайдалану проблемалары абайтану мен мұхтартану саласында жазылған көптеген еңбектерге жеңілдіктер де туғызып отыр. Жалпы қазақ әдебиеті тарихында Абайдай алып тұлғалы ақынның артында архив қазынасы, түрлі жазба деректері қалмаса да, негізінен, тірі архив иесі болған ақын замандастары естелігіне сүйеніп, әуелі, Абайдың ғылыми өмірбаянын қалпына келтіру, соңыра осы ізденістерінің негізінде дүниежүзілік мәні бар зор көлемдегі керкем туынды жазу - әдебиет әлеміндегі қайталанбас бірегей құбылыс.

М.Әуезов Абайдың тұңғыш толық шығармалар жинағын құрастырып, текстологиялық жұмыстар атқаруы мен Абай өмірбаянын жазу арқылы абайтану саласында болашақ зор көлемдегі ғылыми зерттеулер жүргізуге айтарлықтай қор жасап алды. Бұған нақтылы, айғақты дәлел - көп жылғы ғылыми зерттеулерінің қорытындысы ретіндегі Абай мұрасы жайлы монографиясы мен «Абай жолы» эпопеясы арасында іштей байланысып жатқан сабақтастықты еске алсақ та жетіп

жатыр. Осы тұрғыдан карағанда, төрт рет қайта жазылған Абай өмірбаянының барлық нұсқалары мен «Абай жолы» эпопеясындағы өзекті творчестволық ішкі байланыстардың сырын ашу үшін арнайы кең көлемдегі ғылыми зерттеу жұмысын жүргізуді талап етеді. Біз бұл арада алға қойған мақсатымызға сай екі аралықтағы сабақтастықтардың кейбір жақтарын ғана қысқаша сөз етумен шектелеміз. Биограф бірінші кезекте Абай дәуірінде қазақ елінің тұрмысына түскен ірі тарихи өзгерістердің негізі мен ақын шығармаларындағы басты әлеуметтік сарындарды тудырып отырған замана шындығына баса көңіл бөлген.

Жазушы 1924 жылдан бастап Абайдың өмірі мен шығармашылығына қатысты деректерді зерттеп, жинастыруды қолға алған еді. Осы тұста алғаш рет Абайдың толық басылымының тұңғыш нұсқасын жасауға кірісіп, ақын шығармаларының толық жинағын жариялауды тиісті ресми орындар алдына қоюы мен Абайдың тарихи орнын анықтауға ұмтылуы-абайтану негізінің 20-жылдар басында-ақ қаланғанын көрсетті. Әсіресе осы жылдардан бастап ақын жайлы деректерді ел аузынан жинастырғанда алдымен Абай өмірін зерттеуді тарихшы ретінде бастағанын ескертеді де [2, 54 б.]. Жас ғалымның мәселені әуелі тікелей тарихшы ретінде Абайдың өмірбаянын зерттеуден бастауы да жай нәрсе емес-ті. Өйткені тұңғыш рет жазылған Абай өмірбаяны - абайтану мен «Абай жолы» эпопеясының да тарихи желісінің ірге тасына айналғаны жұртшылыққа танымал нәрсе.

Абай өмірбаянын жазып, тұңғыш толық жинағын даярлаумен қатар М.Әуезовтің монографиялық еңбегі автордың көрсетуінше, 1925 жылы Ленинградта аяқталған. Осы еңбектен М.Әуезов жалпы қазақ ақындары өмірін жете білмей тұрып, бұл ақындар шығармаларының табиғатын толық танып білу ісі қиынға түсетінін өз тәжірибесінде мықтап ұғынған, осы себептен де: «...ақындардың өмір тарихын білсек, соның әр қайсысы өмір сүрген заманның тірі пішінді белгісін тауып алғандай боламыз», - деп ескертеді [3, 47 б.]. Яғни зерттеуші әрбір ақын өмірін терең білу-сол ақын шығармасын талдауда ол өмір сүрген кезеңнің әлеуметтік болмысын танудың өзекті желісін, кілтін тапқандай пікір білдіреді. Демек, Абайға дейінгі қазақ ақындарының өмірбаянын зерттеу ісін қолға алғанда, оны қай тұрғыдан зерттеу мәселесі жайлы өзіндік ой тұжырымы мен дербес пікірін біраз қалыптастырып қалған қалпын танытады. Бұл болашақ ғұлама ғалымның бойындағы ғылыми зерттеу ісіне даярлықтың сол тұста-ақ биік деңгейде болғандығын аңғартады да.

Әдебиеттер тізімі

1. Мырзахметов М. Абайтану (Библиографиялық көрсеткіш). – Алматы: Ғылым, 1988. - 8 бет.
2. Ісімақова А. Алаш әдебиеттануы. – Алматы: Мектеп, 2009. - 101-127 бет.
3. Қазақ әдебиетінің тарихы. – Алматы: Қаз. Ақпарат, 2006. – Б. 173-174.

ҚАЗІРГІ ҚАЗАҚ РОМАНДАРЫНДАҒЫ ӘЙЕЛ-АНА ОБРАЗДАРЫ

Жумақанова Ж.Б.

Қазақ тілі мен әдебиеті мамандығының 2-курс магистранты

Ғылыми жетекші: Картаева А.М., профессор, филология

ғылымдарының докторы

Аманжолов университеті, Өскемен қ., Қазақстан

E-mail: Zhanat.29.88@mail.ru

XX ғасырдың 60-80 жылдарындағы әдебиетте өз ізін қалдырып, біздің сөз өнеріміздің өрісін кеңейткен толқын, атап айтсақ, І.Есенберлин, Ә.Әлімжанов, Ә.Кекілбаев, Қ.Жұмаділов, С.Жүнісов, З.Ақышев сынды қазақ романшылары «алыптар тобының» ізденіс сипаттарын, көркемдік-Эстетикалық дәстүрін одан әрі дамытып, өзіндік шеберлік амал-тәсілдерімен ұлттық прозаға мол үлес қосты, әйел-ана, ару образдарын қазақ тарихи романдарында көркем сомдады. Тарихи романдарында сұлулықтың, тазалықтың, адалдықтың символы - Ақтоқты, Ұрқия, Қадиша, Назгүл, Самал, Майсара, Бибілермен қатар үлгілі ана образдары да бар. Атап айтсақ, І.Есенберлиннің «Көшпенділер» романындағы Күнімжан, Ә.Кекілбаевтың «Елең-алаң» романындағы ханның ақылшы серігі - Бопай ханым, Қ.Жұмаділовтің «Тағдырындағы» «бір ауылдың анасындай болған» Ажар, адуынды кісі -Айтолқын, «Дарабоздағы» «Ұлын ұяға, қызын қияға қондырған» - Ханбibi, Ә.Әлімжановтың «Ұстаздың оралуындағы» Әл-Фарабидің сүйіктісі - Бәнү, «Махамбеттің жебесіндегі» Фатима тоташ, «Ақан серідегі» - Дәмелі, Ырысты, біреуге зекіп сөйлемейтін, байсалды ана - Жаңыл, «Соңғы көштегі» сабырлы да ибалы ана - Балжан, еркек бітімдес, зор денелі - Қатша ұтымды шыққан бейнелер.

Егер қандай шығарма болса да, оның құндылық сапа-қасиеттері көркемдік-эстетикалық өре-деңгейімен өлшенетіндігін ескерсек, біз қарастырып отырған тарихи туындылардағы қаламгерлердің көркемдік ізденістері әдеби-эстетикалық категория - стильге тәуелді екені және мәлім. Яғни стиль ұғымын айналып өту мүмкін емес. Ғалым Қ.Жұмалиев: «Стиль ұғымына жазушының тілі, сөйлем құрылысы, мәнері, шығармаларының композициясы, оқиға дамыту әдістері, тақырып таңдаулары, жанрлық ерекшеліктері, тағы басқа да компоненттері кіреді. Ең алдымен, орталық мәселе - идеялық мазмұн» [1,13 б.] - деген тұжырым жасаса, академик

Р.Нұрғали: «...әдеби ұғымдағы стиль, ең алдымен, эстетикалық категория. ...Стиль жазушының авторлық мұратымен, эстетикалық идеалымен жанды түрде байланысып жатыр. Өйткені, көркемдік процесте механикалық сипат жоқ» [2,19 б.] - деген жүйелі ой жасайды.

Қаламгер Қ.Жұмаділов стиліне тән сипаттар: ұлттық болмысқа негізделген ұлттық бояу реңктерінің айшықталуы және қарапайымдылық десек, Ә.Кекілбаевтың суреткерлік даралығына ой ағынына, көпүнділікке жиі ден қоятынын жатқызар едік. Публицистік стильге тән элементтер Ә.Әлімжанов шығармашылығына тән болса, С.Жүнісов стиліне көркемдік тәсілдер ішінен

психологиялық талдауға көбірек жүгіну басты сипат екенін айтар едік. Ә.Әбішев беймезгіл заманда ғұмыр кешіп, әлеуметтік теңсіздікке қарсы білек күші мен өнерін қатар жұмсаған Мәди Бапиұлының адами болмысын ашуда өз қаһарманының найзағайдай іс-әрекетін көрсетуге көбірек көңіл бөлсе, З.Ақышев характерлі, этнографиялық суреттер басым баяндау тәсілін қолайлы көреді. Ал, І.Есенберлин стиліне баяндау, хроникалық сипат, панорамалық қасиет тән екені мәлім.

Ғалым З.Жұмағали: «Рухани Ұстазы Әуезов те ақ жаулықты аналар тағдырына үлкен жанашырлықпен, қамқорлықпен қараған. ...қоғам іргесінің берік, қабырғасының биік, білім, мәдинетінің жоғары сатыға бет түзеуі апа-қарындастардың белсенділігіне тікелей байланысты екенін айтып та, жазып та жүрген. Ол Кебек, Сырым, Абай, Дәрмендердің образын бүкіл болмысымен бауырына басып, емірене қалай сомдаса, Еңлік, Тоғжан, Әйгерім, Мағрипалардың образын да сондай қалтқысыз, ыстық сезіммен мейірлене сомдап, мәңгілік тұғырға көтерді» [3, 65 б.] - деген ойын салмақтай келе, «Абай жолында» Ұлжан бойындағы қонақжай, кеңпейіл қасиеттері ел мен елді достастырып, ағайын арасын біріктіре отырып, дәулет пен билік, әмір иесі - Құнанбай беделін өсіріп отыратын. Тарихи шығармаларда қолы ашық, дастарқаны мол аналар Кенесары, Керімбай, Демежан, Қанағат сынды ел ағаларының қатал мінезінен ығысқан жұртты маңайына қайта жинап отыратын. Ерінің артық кем кеткен жерін білдірмей, ағайын арасын біріктіріп, ерінің беделін қашанда арттырып отыратын қазақ әйелінің болмыс бітімі, рухани әлемі шығармаларға арқау болуымен бірге оған соны идеялық желі дарытты.

Эпопеяда қос ана ата қамын ойлағандықтан, өздерін айыпты сезініп, ағайын арасын біріктіру үшін бүкіл Ырғызбай атынан Бөжей асында тік тұрып, қызмет жасағанын білеміз. Мейірімді әже қашанда Абайға жақын ағайын Бөжейді сыйлап тұруын, үлкендер арасында болатын кикілжіңді жүрекке сақтамауын үйретіп, санасына жасынан құйып отырған ана тәрбиесі бір шаңырақтың қамын күйттегендіктен емес, бүтін бір рудың сыйластығын, ауыз бірлігін ойлаған ананың терең психологиясын автор шебер жеткізген. Тарихи романдарда ананың қамқорлығы шаңыраққа тіреу, отбасына береке екені суреттеле келе, ана мен бала арасындағы сыйластық Жаған бике-Қасым, Аққозы-Мұхамед-Шаибани, Махмұд-Сұлтан, Ажар-Демежан, Майсара-Әлі, Жаңыл-Ақан, Дәмелі-Ақтоқты, Балжан-Естай, Сақыпжамал-Дүрия желілері арқылы көркем де кестелі бейнеленген. Ана баласы үшін отқа да, суға түседі.

Бұның екінші жағында өмірдегі, табиғаттағы, адам бойындағы әсемдікті, пәктікті, сұлулықты қадірлегендік жатқан жоқ па? Баптап қырын құс ұстауы, желмен жарысқан алғыр тазы жүгіртуі, үкілеп бәйгеге сәйгүлік атын қосуы, шүйгінді жерлер мен мөлдір сулы бұлақ бойын, шалқар өзендер мен көлдер бойын жағалай көшіп-қонуы тегін емес еді. Бұл да табиғатқа деген іңкәрлік сезіммен астасып жатыр. «Ақын да арадай бағбан. Ол гүлдің қанатын сындырмайды, аялайды, арадай ұшып жүріп ән салып, гүл жырын, әсемдік жырын жырлайды. Менің гүлім сендерсіңдер - балауса қыздар!» [4, 76 б.], -деген Ақан махаббатты, өнердегі пәк тазалықты, сұлулықты жырлайды. Романда ел ұғымындағы әсемдікті білдіретін табиғи заттарға қыз сұлулығын теңеу сипатталған, атап айтсақ, жазушы

қыздарды «таңшолпанға», «тотыға», «аққуға», «раушанға» теңейді. Аққу, гүл сұлулық, әсемдік туралы эстетикалық әсер тудырады. Ақан, Мәди, Мұса сұлулықты жырға арқау етті. Олар сұлудың сипатын, қылықты қылығын, назды күлкісін жырлады.

Ғалым Ж.Дәдебаевтың пікірінше, «Қазіргі қазақ романында шығармашылық өнер өкілдерінің өмірі мен қызметін суреттеуде олардың әдеби мұраларын басты дерек көзі ретінде пайдалану елеулі көркемдік-эстетикалық табыстарға қол жеткізді. Творчество адамының басты шығармаларының туу процесін, оның ойлауының кезең-кезеңдері мен әсерлі, бейнелі сипатын суреттеу барысындағы суреткерлік ізденістерінің маңызы мен мәні бүгінгі қазақ романы үшін аса жоғары» [5, 279 б.]. «Абай жолының» алғашқы кітабында Тоғжан бейнесі - жас ақынның саналы өмірі мен шығармашылығына үлкен мән-мағына беріп, соған арқау болған сұлу. Сүйіндік аулында Абай «аппақ жүзді, қырлы мұрын қара көз, жіп-жінішке қасы айдай боп қиылған» [6, 109 б.] Тоғжанмен кездеседі. Майбасардай ағаның қалыңдық жайында айтқан қалжыңынан қатты қысылып жүретін Абайдың әйел затына көз тоқтатып қарай бастағанын алғаш осы Сүйіндік аулында байқаймыз. Сезіміне әсер еткен Тоғжанға деген «Ақ етің аппақ екен атқан таңдай», «Ғашықтық тілі - тілсіз тіл» деген өлең оралымдары осы сәттен бастау алған. Абай сезімі - құр желік емес, үлкен махаббатқа толы кіршіксіз, ақындық сезім.

Адамның рухани дүниесі мен сыртқы дененің үндестігі, іштей үйлесімі іс-әрекеттегі, адам өміріндегі, тұтас бір денедегі детальдың поэтикасын құрайды. Кейіпкердің ішкі сана-сезімінің сәулесінен туындап жататын сыртқы сұлбасын, түр-тұлғасын, іс-әрекетін, қимыл-қозғалысын, ишара-емеурінін т.б. денедегі детальдарды дәріптеу арқылы суреткер адамзатқа тән табиғи психологиялық, эмоционалдық сезімдік құбылыстарды тап басып тереңнен танытады. Сұлу тәнде орналасып, содан нәр алған адамның өзі де, табиғаты да сұлу келетіні секілді сұлулыққа іңкәр суреткерлердің Тоғжанға, Ақтоқтыға деген көңілі ерекше. Ақан нәзік, сезімтал, «қыздардың ортасында мойнын иіп тастап балдыр сүзген ерке сұлу, аққудың көгілдіршедей» [7, 50 б.] Ақтоқтыны Тастан байдың үйінде шілдеханада алғаш рет көруі, Ақтоқтының портреттік суреттемесі ішкі рухани әлемімен астасып, ақынның ғашықтық сезімін оятады. Абайды, Ақанды табындырып, сүйіспеншілік сезімін оятқан Тоғжан, Ақтоқты портреті - суреткер талғамының лирикалық ырғақпен жасалған жанды суреттері. Қаламгер С.Жүнісов Ақан сері мен Ақтоқты арасын, сондай-ақ олардың сүйіспеншілігінің мұндай ерекше сипатын таныту үшін, жазушы ақын-композитор, әнші кейіпкерінің махаббат тақырыбына жазылған шығармаларының ішінде аса үздігін, мазмұны, мәні жағынан да, көркемдік қуаты жағынан да жоғары деңгейлілерін іріктеп алады. Ақан сері шығармашылығының ішінде «Қалқа бала», «Сырымбет» өлеңдерін таңдауында осындай себептер бар болса керек.

Академик Р.Нұрғали: «Сүйіспеншілік адамға қанат бітіріп, кеудесіне нұр құятын қасиетті, ардақты сезім, ол, әсіресе, жас адамды қайта тәрбиелеп, ішіне үңілдірмек, асылы мен жасығын екшетпек. Оның небір иірім толқын шағы бар» [8, 29 б.] - дейді. Абай-Тоғжан, Ақан-Ақтоқты, Мәди-Самал арасындағы шынайы сезім, адал махаббат шығарманың өн бойына шырай, көрік беріп тұр.

Ғашықтардың ынтық сезімі - жай күр желік емес, лаулап жанған жалын, ыстық сезім.

Романда шынайы да шымыр сезім сезім әлемінің асқақ қиялы -барынша нанымды, шынайы. Жазушылыр махаббатқа шексіз берілген кейіпкерлердің жан толқыны, жүрек лүпілі арқылы жалпыадамзатқа тән сезім күшінің бұлқынысын суреттеп отыр. Автор ойының айқындығы, дәлдігі, сезім сұлулығы, нәзіктік, оқиға желісінің суреттілігі Кенесары-Күнімжан, Ақан-Ақтоқты, Абай-Тоғжан, Мәди-Нәзгүл, Мәди-Самал арасындағы диалогтар мен автор, кейіпкер монологтарында, шағын эпизодтарда бой көрсеткен. Романшылар философиялық түйін, қоғамдық-әлеуметтік тартысты бейнелеудегі көркемдік шешім, өз дәуірінің шындығын дәл бере білу үлгісін көрсеткен. Айшықты сөз, тіл нәрлілігі Абай, Ақан, Мәди дәуіріндегі ғашықтар табиғатына сай болып келеді.

Даланың өзіне ғана тән қатаң заңы бойынша еріксіз атастырылып қойған жерлері бар оң жақта отырған қыздарға көз салубабалар салты бойынша - әдепсіздік, арсыздық. Бірақ ғашықтар сол бір дала заңын бұзып, әдепсіздік көрсетуді мақсат тұтқан жоқ, олардың сезімі - ырықсыз сезім.

Ғ.Мүсіреповтің: «Дүниеде адам баласының ұлы қасиеті екеу-ақ: ой ұлылығы, сұлулық ұлылығы. Көркем айтылған ой - ұлы, ойландыра алған сұлулық - ұлы» [9, 9 б.] - деген пікіріне сүйенсек, бойжетіп, бұла болып өсіп келе жатқан қыздардың қылығы мен әдебі, сұлулығы мен нәзік жаны жігіт назарын еріксіз аударып, ғашықтық, ынтықтық сезімін оятты. Екі жас арасындағы ғашықтық сезімді бейнелеуде пішіндеме, детальдардың алатын орны ерекше. Тоғжанның аппақ жүзі, қырлы мұрыны, сыртқы сұлу сымбаты, Ақтоқты, Самал, Гауьар, Бәтималардың қылықты қылықтары мен сұлу, көркем жүздері ең алдымен жігіт көзіне түскен. Қаламгер С.Жүнісов, оқиғаларды дамыту, қаһармандардың тағдырын таразылау, адам характерін ашу мақсатында пейзажды, портретті, монолог пен диалогты, детальды, символды шебер пайдаланған.

Сылдыр, сылдыр, сылдыр,

Қанымды қайнатты құрғыр,- деп Мағжан ақын жырлаған шолпы - символдық деталь. Жан әлемінің ерекше құпия тазалығын өмірде жоқ аруды сол шолпы сылдыры арқылы ақын ғасырлар қойнауынан тауып отырса, М.Әуезов пен С.Жүнісов романдарында сұлу қыздың шолпысының сылдыры зарыға күткен жігітке оның «келері мен кетерін паш етіп» тұратын құпия кілт іспеттес.

М.Әуезов Тоғжанның портретін бейнелегенде, оның шолпысының сылдырын жас Абайдың жүрегін толқытқан сиқырлы күші бардай етіп үлкен мән беріп, ерекше суреттейді. Шолпының әдемі сылдыры жас қыздың қимыл-қозғалысының, жүрісінің бір ажырамас белгісіндей көрініп, Абай мен Тоғжанның алғашқы кездескен сәттері суреттелгенде-ақ біздің көңілімізге берік ұялайды. Шолпының дыбыстық әсері жас қыздың қимыл-қозғалысының айрықша келісті сәнділігін көзге елестетеді. Мәселен, мына мысалдарды негізге алсақ, сол тылсым күштің құпиясына үңіле түсеміз.

Әдебиеттер тізімі

1. Жұмалиев Қ. Стиль - өнер ерекшелігі. -Алматы: 1966. -384 б.
2. Нұрғалиев Р. Телағыс. Әдеби дәстүр мен әдеби даму. -Алматы: Жазушы, 1986.-440 б.

3. Жұмағали З. Уақыт және әдебиет. -Қарағанды: Қарағанды университеті, 1999. -336 б.
4. Жүнісов С. Төрт томдық шығармалар жинағы. Т. 1. Роман, повесть. - Алматы: Жазушы, 1994. - 544 б.
5. Дәдебаев Ж. Жазушы еңбегі. - Алматы: Қазақ университеті, 2001. - 304 б.
6. Әуезов М. Абай жолы: Роман-эпопея. Бірінші кітап. - Алматы: Жазушы, 1990.-608 б.
7. Ә.Әбішев Найзағай. Роман. -Алматы,
8. Нұрғали Р. Әуезов және Алаш. Әдебиеттегі ұлттық рух. - Алматы: Санат, 1997.-432 б.
9. Мүсірепов Ғ. Күнделік. -Алматы: Ана тілі, 1997.-288 б.

ӘОЖ 821.512.122.09

МЕДЕУ СӘРСЕКЕ – ДЕРЕКТІ ПРОЗА ЖАНРЫНЫҢ ШЕБЕРІ

Исайн М.С.

«Қазақ тілі мен әдебиеті» мамандығының 2 курс магистранты

Ғылыми жетекші: Картаева А.М., профессор, филология

ғылымдарының докторы

Аманжолов университеті, Өскемен қ., Қазақстан

e-mail: isainmeiramgul@mail.ru

Медеу Сәрсекке қазақ әдебиетінде ғылыми-қиял жанрының өрістеуіне айрықша үлес қосқан қаламгер. 1959-65 жж. «Ғажайып сәуле», «Көрінбестің көлеңкесі» «От және атом» және «Жетінші толқын» аталған ғылыми-фантастикалық хикаяттары жарық көріп, жазушының соңғы шығармасы 1964 жылдан беріде мол таралыммен бірнеше мәрте басылып, 100 мың дана таралыммен орыс тілінде жарияланып, күллі Одаққа мәлім болды. БСЭ-нің 11-томында (М., «Қазақ әдебиеті», 167-б, 1973): «М. Сәрсекке – ғылыми-фантастикалық туындыларымен Қазақ кеңес әдебиетіне ғылыми-қиял жанрының бастаушы пионері аталды...» – делінген.

Инженер қаламгер төл әдебиетте өндіріс тақырыбының жаңа белеске көтерілуіне де айрықша үлес қосты. Жарылыс» («Взрыв») және «Көмбе» («Клад») романдары өткен ғасырдың 1980-90 жж. жазылып, іле-шала орыс тіліне аударылған (тәржімалаушы мәскеулік қаламгер Н. Родичев). «Молодая гвардия» журналы және «Литературная газета» «Жаңа есім» деген айдармен «Жарылыс» романынан үзінді жариялады. Екеуі де 1983, 1989 жылдарда «Советский писатель» баспасынан жарық көрді. «Жарылыс» романының орысша нұсқасы «Жазушы» баспасынан мол таралыммен екінші рет жарияланды. Романға желі болған оқиға, өндірістік жарылыстың өрби келе әлеуметтік қақтығысқа айналуы автордың «Жарылыс» драмасын жазуына негіз болған. Драманың қазақшасын Семейдегі қазақ драма театры сәтті қойса (режиссері Е. Обаев), орысша нұсқасын (тәржімалаушы – Ю. Егоров) М. Лермонтов атындағы академиялық орыс театры сахналап (қоюшы мәскеулік режиссер В. Иванов), екі спектакль де бірнеше жыл

бойы кассалық табыспен жүрді. Ескертер гәп: осы романның ана тіліндегі нұсқасының «Жарылыс» атауы цензордың талабымен «Жаңғырық» болып өзгеруі, шығарма мәтінінің 150 бетке қысқаруы, өндірістік жарылыстың әлеуметтік дүмпуге айналған тарауларының қырқылуы – сол күндегі идеологиялық қасаң қысымның салдары (сөйтуге белгілі сыншылар Х. Әдібаев пен С. Әшімбаевтың осы романды үкімет саясатына қарсы және ұлы орыс халқының рухани көшбасшылық болмысын әжуалау деген сыны әсер еткен). Алайда, роман орысшаға аударылғанда кесілген беттердің бәрі де қайтадан қосылып, Мәскеудегі басылым 1983 жылы 28 б.т. болып «қампайып» әрі «Жарылыс» атымен шыққан. Ең ғажабы, осы туындысымен Медеу Сәрсекке Одақ аренасына танылды. «Литгазета», «Дружба народов» журналы ол туралы жатымды рецензиялар жариялап, Одақ әдебиетінде өндіріс тақырыбын НТР заманына лайық өрістетуші қаламгерлер санатына қосылды деген баға берілді. «Молодая гвардия» журналы романды 1982 жылы жариялады. Жазушының осы тақырыптағы романы «Көмбе» «Советский писатель» баспасына бөгеусіз қабылданып, 1989 жылы жарық көрді.

М. Сәрсекке драма жанрымен де шұғылданған. Оның ұшқыр қаламынан 1968 ж. беріде 7 драма туған. Солардың төртеуі Семейдің, Арқалықтың, Жетісай, Талдықорған мен Алматы театрларында көп жылдар бойы кассалық табыспен жүрді, ал арнайы тапсырыспен жазылған «Уақыт төрелігі» драмасы телеспектакль түрінде Қазақ телестудиясынан 1989 ж. Қ. И. Сәтбаевтың туғанына 90 жылдық мерейтойы қарсаңында экраннан бірнеше мәрте көрсетілді (қоюшы режиссер Елжас Қасиманов).

Жазушының бұл жанрдағы көпшілікке танымал шығармалары – «Шыңғыс хикаясы», «Жарылыс», «Занды неке» және «Тендерге түскен әйел» драмалары. «Занды неке» комедиясы Семей театрында 1983-2006 жж. аралығында 600 рет қойылған (Сол оқиға турасында «Егемен Қазақстан» газеті кезінде «Нашар спектакль 600 рет қойылмайды» деген тақырыппен рецензия жариялаған. Ал, «Тендерге түскен әйел» драмасы 2010 жылдан беріде М. Әуезов атындағы академиялық театр сахнасында және бірнеше облыстық театрларда сәтті қойылып келеді. Рас, осы жанрда драматургтің өкініші де бар. «1989 ж. қаламым көп қиналумен туғызған «52 жыл» деп атаған, қазақ зиялыларының ең таңдаулы тобы басынан кешкен қуғындау бейнеленген (Әуезов, ерлі-зайыпты Сәтбаевтар, Бекмаханов, Натай Кенесарин, Шаяхметов, Омаров, жиыны 16 кейіпкер) саяси трагедиям, әбден шиырыққан заманауи қақтығысты көрсететін драмам осы күнге дейін сахна көрген жоқ. Басты себеп – аса көрнекті тарихи тұлғаларды бейнелейтін актерлердің бір ұжымда болмауы, екінші – 16 кейіпкерді киіндірудің машақаты... Әлбетте басты кедергі бұлар емес – әлеуметтік, саяси әрі аса өткір ұлттық мәселелерді бейнелеген тарихи драманың, сол күндегі ел басшыларының пасық әрекеттерін бүкпесіз әшкерелеуде...» – дейді Медеу ақсақал бізбен әңгіме үстінде. М. Сәрсекке – Мәскеу телестудиясының «Культура» арнасының тапсырысымен жазған «Феномен Сатпаева» телефильмінің де авторы (қоюшы режиссер – Болат Шәріп, фильмді жасаушы – Алматыдағы «ALD CAPITAL GROUP» компаниясы. М. Сәрсекенің жеті драмасы да «Фолиант» баспасынан ШҚО қаржысымен жарық көрген «Ертіс-Алтай» кітапханасынан 2013 ж. жарық көрген бір томдық драма еңбектерінде жарияланған...

Семейде тұратын қаламгерді күллі Одаққа танытқан басты шығармасы – тегінде «Сәтбаев». Жас қаламгердің Қ. И. Сәтбаев» ғұмырнамасымен шұғылдануы да себепсіз емес, әдебиетке әуесқой инженерді академик Ә. Х. Марғұлан 1963 жылы Алматыға шақырып, осы тақырыппен түбегейлі айналысуына ой салған. Тоқетерін айтқанда, М. Сәрсекен 12 жыл ізденіс жасап, академик Сәтбаевтың өмір соқпақтарын ерінбей кезіп, Баянауыл, Ұлытау-Жезқазған, Қарағанды, Қызылорда, Ташкент, Том, Мәскеу, Ленинград (Санкт-Петербург) және Алматы мұрағаттарын ақтарып, біртуар ғалым істес болған адамдардың (ұзыны саны төрт жүзден астам) естеліктерін жазып алып, тыңғылықты ізденіс жасап, ақырында «Қаныш Сәтбаев» аталған ғұмырнама еңбегін «Жазушы» баспасының тыңнан шығармақ «Жайсаң жандар» топтамасына 1974 жылы ұсынған. Ғылыми, әдеби сыннан сүрінбей өткен тұңғыш ғұмырнаманың терімі Қазақстан КП ОК-нің секретариатының нұсқауымен келесі жылы баспаханада тоқтатылған. Айтылған желеу: «Академик Сәтбаевтың геологиялық, ғылыми және мемлекеттік еңбегі шектен тыс мадақталып, КПСС ОК-і кеңестік идеологияға жат құбылыс деп жариялаған «Жеке адамның еңбегін шексіз мадақтау құлты» Қазақстанда қайталанған-мыс...». Автор сол қиянатпен екі жыл күресіп, ештеңе өнбейтінін білген соң қолжазбасын орыс тіліне қотаруға кіріседі. Сол еңбегін М. Сәрсекен «Молодая гвардия» баспасының әлемге әйгілі «ЖЗЛ» топтамасынан 100 мың дана таралыммен 1980 ж. жарыққа шығарды. «Қазақ халқы ХХ ғасырда туған ұлы перзентін ардақ тұтушылар үшін бұл кітап мерекемен парапар қуаныш болып, Қазақстан үлесіне түскен шағын кітапты оқырман қауым жаяу базардан 40-50 сомға сатып алып, бұл болса о күнде бір қойдың құны, соны да өздеріне үлкен олжа санады...» – деген-ді 2001 жылы белгілі публицист Камал Смайылов «Қазақ әдебиеті» газетінде осы туынды туралы жариялаған «300 мың дана көлемде таралған шығарманы осал деуге бола ма?» – деп атаған рецензиясында. Амал не, осы кітапқа оқырман қауымның соншама ынтызарлығы Орталық комитеттегі тоңмойын әкімдерге шыбын шаққан құрлы әсер еткен жоқ. Содан кейін де сегіз жыл бойы М. Сәрсекенің деректі кітабы Қазақстанда жарияланбады. «Сәтбаев» ғұмырнамасына даңғыл жол республика басшылығы өзгерген соң ашылды: 1988 жылдан бері жазушының «Сәтбаев», «Қазақтың Қанышы», «Қаныш елі» (орысшасы «Родина Сатпаева»), «Планета Сатпаева», «Дара дарын», «Фенемон», «Құлыпталған ғұмырнама», «Через тернии к Сатпаеву» деген атаулармен жарияланған, қазақ тілінде және орысша, екінші рет Мәскеуден, «ЖЗЛ» топтамасынан 2003 жылы қайыра басылуы, 2006 және 2015 жж. шыққан шығармалар жинағына енуін қосқанда М. Сәрсекенің ғұмырнамасы 15 рет жарияланып, жалпы таралымы 340 мың дана болыпты. «Атамұра» баспасының осы туындының қосымша тыстығына жазған аңдатпа сөзінде Халық жазушысы Әзілхан Нұршайықов: «Ұлтымыздың ұлы перзентін ұлықтаудың тамаша үлгісі осындай-ақ болар...» – дегені Медеу ақсақалдың елу жылдан астам уақыт Қаныш Сәтбаев тұлғасын әспеттеуіне айтылған айтылған әділ бағалау дейміз...

Әдеби қауым М. Сәрсекенің Сәтбаев туралы ғұмырнама туындыларымен алғаш танысқанда-ақ оны деректі жанрдың шебері деп таныған-ды. Жазушы осы бағаны халқымыздың көрнекті ғалым перзенттері Е. А. Бөкетов және Е. Б.

Бекмаханов туралы деректі кітаптар жазумен ақтады («Біртуар Бөкетов» және «Ноқталанған тарихшы»). Екі ғұмырнама да 2005-2010 жж. «Қазақстан», «Фолиант» баспаларынан қазақша және орыс тілдерінде жарияланып, 2007, 2010 жж. Мәскеудің «ЖЗЛ» топтамасынан жарық көрді. Әлемге әйгілі осы серияда қазақ тұлғаларынан XX-XXI ғасырларда небәрі 10 тұлға жарық көрсе, соның үшеуінің иесі – Медеу Сәрсекке. Демек, жазушының жүрдек қаламы – ҚР ғана емес, Ресей федерациясында лайықты түрде бағаланған. Жә, қаламгердің осы саладағы зор еңбегі ҚР үкіметі мен Жазушылар одағы басшылары тарапынан лайықты бағаланды ма? Жоқ. Мысалы, 2000 жылы жазушының «Қазақтың Қанышы» романы Мемлекеттік сыйлыққа ұсынылғанда сол іске төрелік жасауға тиіс комиссия Абай атындағы бір сыйлықты бес жазушыға бөліп берді де, «әлемнің 112 елінің кітапханаларына сатып алынған Медеу Сәрсекенің «Сәтбаевы» содан нәумез қалды» (Сыйлық комитетінің төралқа мүшелері, академик З. Қабдолов пен белгілі әдебиетші, сенатор И. Щеголихин ресми мәлімдеме жасап, әділетті аяқасты еткен комиссияға бұдан әрі қатысудан бас тартып, мәжілістен шығып кеткен). Ең ғажабы, ҚР Президентінің кеңсесіне осы әділетсіздікке наразылық білдіріп, Қазақстанның 14 қаласынан 113 хат түсіпті, кейбіріне ондаған адамдар қол қойған. Солардың дені университеттер ұстаздары мен ғалым-академиктер. Мысалы, Халық Қаһарманы Ш. Шөкин, Еңбек Ері Ә. Сағынов, Ғ. Қ. Сәтбаева, Халық жазушылары Д. Әбілев, Ә. Нұршайықов, жалпы жиыны 3-4 жүздей адам... Сол хаттар себеп болып, еңбекқор жазушының еңбегі ҚР үкіметі тарапынан бағаланып, Қазақстан тәуелсіздігінің он жылдығында ол «Құрмет» орденімен марапатталды. М. Сәрсекенің 2005-2015 жылдар аралығында жарық көрген екі ғұмырнамасы – «Біртуар Бөкетов» пен «Ноқталанған тарихшы» («Бекмаханов») кітаптарының әрбірі қазақ және орыс тілдерінде 6 реттен қайыра басылды. Осыдан-ақ бүгінгі оқырман қауымның қандай кітаптарды іздеп оқитынын, рухани сұранысын аңдауға болады. Мемлекеттік тапсырыс та соған орай туатыны және түсінікті: жазушының «Шығармалар жинағы» 2006 жылы алты том болып, 2014-2015 жылы екінші рет сегіз том болып қайыра жарық көрді. Соңғы басылымның беташар бетіне: ҚР Мәдениет министрлігі «Әдебиеттің әлеуметтік маңызды түрлерін басып шығару» бағдарламасы бойынша жарық көрді...» делінген анықтама берілген. Қысқа да нұсқалы әрі түсінікті бағалау: әлеуметтік сұранысқа орай дейміз...

Әдебиеттер тізімі

1. Қазақстан жазушылары. Анықтамалық. Құрастырған Қамшыгер Саят, Жұмашева Қ. Алматы: Арыс, 2009.
2. Қазақ әдебиеті. Энциклопедиялық анықтамалық. Алматы: Аруна, ЖШС, 2010.
3. Сәрсекеев М. «Қаныш Сәтбаев» роман-эссе. Алматы: Жалын, 1988.-528 б.
4. Негимов С. Есімі еліне мәшһүр қаламгер // <https://adebiportal.kz/kz/authors/view/1962>

ТАРИХ САБАҒЫНДА КӨШБАСШЫЛЫҚ ҚАСИЕТТЕРДІ ДАМУҒА ЫҚПАЛ ЕТЕТІН ӘДІС-ТӘСІЛДЕР

Рахимжанова М.О.

Қазақстан тарихы және әлеуметтік-гуманитарлық
пәндер кафедрасының магистранты

Ғылыми жетекшісі: Шуршитбай Б., т.ғ.к., Қазақстан тарихы және әлеуметтік-
гуманитарлық пәндер кафедрасының қауымдастырылған профессоры
С. Аманжолов атындағы ШҚУ, Өскемен қ., Қазақстан

Аннотация: Қазіргі білім беру жүйесі оқушылардың тек академиялық білімін ғана емес, сонымен қатар олардың тұлғалық қабілеттерін дамытуға бағытталуы тиіс. Тарих сабақтарында көшбасшылық қасиеттерді қалыптастыру маңызды рөл атқарады, себебі бұл пән оқушыларды тарихи кейіпкерлердің шешімдері мен әрекеттерін талдауға ынталандырады. Тарих сабақтарында көшбасшылық дағдыларын дамыту үшін жобалық оқыту әдісі тиімді болып табылады. Бұл әдіс оқушылардың белсенді зерттеу жұмысына қатысуына, өз бетімен шешім қабылдауына, шығармашылық ойлауына, топты ұйымдастыруға және жауапкершілік алуға мүмкіндік береді.

Кілт сөздер: білім беру, көшбасшылық, тарих сабағы, жобалық оқыту, тұлғалық даму, шешім қабылдау, топтық жұмыс, жауапкершілік.

Қазіргі білім беру жүйесі оқушылардың тек академиялық білімін ғана емес, сонымен қатар олардың тұлғалық қабілеттерін дамытуға бағытталуы тиіс. Соның ішінде көшбасшылық қасиеттерді қалыптастыру маңызды орын алады. Көшбасшылық – бұл шешім қабылдау, бастамашылық таныту, топты ұйымдастыру және жауапкершілік алу дағдыларын қамтитын кешенді қабілет. Тарих сабақтарында көшбасшылық қасиеттерді дамытуға ерекше жағдай жасалған, себебі тарих пәні оқушыларды тарихи кейіпкерлердің өмірімен, олардың шешімдері мен әрекеттерімен таныстырады, тарихи оқиғаларды талдау арқылы оқушылардың өзіндік көзқарасын қалыптастыруға мүмкіндік береді.

Тарих сабақтарында көшбасшылық қасиеттерді дамыту үшін келесі әдіс-тәсілдерді қолдануға болады:

Жобалық оқыту әдісі – оқушыларды белсенді зерттеу жұмысына тарту арқылы олардың өз бетімен шешім қабылдау және шығармашылық ойлау қабілеттерін дамытуға бағытталған әдіс. Бұл әдіс көшбасшылық қасиеттерді дамытуда тиімді, себебі оқушылар өздерінің мықты жақтарын көрсетіп, топты ұйымдастырып, жауапкершілік алуды үйренеді.

Қолдану мысалдары: «Ұлы тұлғалар көшбасшылығы» жобасы: Оқушылар тарихи көшбасшылардың өмірі мен қызметін зерттеп, олардың басшылық стилі мен шешім қабылдау дағдыларын талдайды.

«Мен – жас тарихшы» зерттеу жобасы: Оқушылар өз аймағының тарихи тұлғалары туралы зерттеу жүргізіп, оларды көшбасшы ретінде сипаттайды.

Көшбасшылыққа ықпалы:

Оқушылар жауапкершілік алады және дербес шешім қабылдауға үйренеді.
Топтық жұмыстарда ұйымдастырушылық қабілеттері артады.
Зерттеу дағдылары мен аналитикалық ойлау дамиды.

Дебат және пікірталас технологиялары:

Дебат және пікірталас – оқушылардың сыни ойлауын, көпшілік алдында сөйлеу дағдыларын және сенімділігін дамытуға бағытталған әдістер. Бұл тәсіл көшбасшылық дағдыларды дамытуда өте тиімді, себебі оқушылар өз көзқарасын қорғауды, аргументтер келтіруді және қарсыластарының пікірін жоққа шығаруды үйренеді.

Қолдану мысалдары: «Кенесары хан – ұлттық батыр ма, жоқ па?» тақырыбында пікірталас. Оқушылар екі топқа бөлініп, тарихи деректер негізінде өз ұстанымдарын қорғайды.

«Ежелгі өркениеттердің жетістіктері бүгінгі күнге қалай әсер етті?» тақырыбында дебат. Әр топ өз өркениетінің маңыздылығын дәлелдеуге тырысады.

Көшбасшылыққа ықпалы:

Оқушылардың көпшілік алдында сөйлеу қабілеті дамиды.

Өз ойын нақты және дәлелді жеткізу дағдысы қалыптасады.

Қарсы пікірлерге сабырлы жауап беруге және өз ұстанымын қорғауға үйренеді.

Тарихи рөлдік ойындар – оқушыларды белгілі бір тарихи оқиғаларға қатысты шешімдер қабылдау үдерісіне тарту арқылы көшбасшылық дағдыларды дамытуға бағытталған әдіс. Бұл әдіс оқушыларға тарихи тұлғалардың рөлін сомдап, олардың шешімдерін қабылдау логикасын түсінуге мүмкіндік береді.

Қолдану мысалдары: «Абылай хан кеңесі» ойыны: Оқушылар Абылай ханның замандастарының рөлін ойнап, мемлекет басқарудағы маңызды шешімдерді талқылайды.

«Париж конференциясы» симуляциясы: Бір топ оқушы Ұлыбритания, Франция, АҚШ делегаттарының рөлін, ал екінші топ Германия өкілдерінің рөлін ойнайды, бейбіт келісімдер жасауға тырысады.

Көшбасшылыққа ықпалы:

Оқушылар шешім қабылдау дағдыларын дамытады.

Топтық жұмыс кезінде ұйымдастырушылық қабілеттерін арттырады.

Тарихи оқиғаларды тереңірек түсінуге мүмкіндік береді.

Проблемалық оқыту әдісі – оқушыларды тарихи деректерді өз бетінше талдауға, шешім қабылдауға және қорытынды жасауға итермелейтін әдіс.

Қолдану мысалдары: «Қазақ хандығы неге әлсіреді?» сұрағы бойынша талдау. Оқушылар әртүрлі дереккөздерді зерттеп, өз болжамдарын ұсынады.

«1917 жылғы революция: Қазақстан үшін оң немесе теріс әсер ме?» тақырыбында пікірталас.

Көшбасшылыққа ықпалы:

Оқушылар сыни ойлауды дамытады.

Деректер негізінде шешім қабылдауды үйренеді.

Өзіндік көзқарасын дәлелдей білуге машықтанады.

Тарих сабақтарында көшбасшылық қасиеттерді дамыту оқушылардың белсенділігін, жауапкершілігін және сыни ойлау қабілетін арттырады. Жобалық

оқыту, пікірталастар, рөлдік ойындар және проблемалық оқыту сияқты әдістерді қолдану арқылы оқушылардың көшбасшылық әлеуетін дамытуға болады. Бұл әдістер болашақта белсенді азаматтық ұстанымы бар, өз көзқарасын қорғай алатын, көшбасшылық қабілеттері қалыптасқан тұлғаларды тәрбиелеуге ықпал етеді.

ПАЙДАЛАНЫЛҒАН ӘДЕБИЕТ

1. Абульханова-Славская К.А. Тұлға психологиясы және санасы / К.А. Абульханова-Славская - М.: «Модэк», 1999. – 224 бет.
2. Гуков В.В. Тарих. 5-11 сынып: заманауи сабақ технологиясы / В.В. Гукова. – Волгоград: Мұғалім, 2009. - 207 б.
3. Ерохина, М.С. Тарихи тұлға: заманауи әдіснамалық зерттеулер / М.С. Ерохин // Мектепте тарихты оқыту. - М.: ПИШ, 1996. - № 6. 50-52 б.
4. Мұханбетжанова Ә. Педагогиканы оқыту әдістемесі. Оқулық – Алматы: «Дәуір», 2011ж. – 368 бет.

УДК 159.954.4

ВЛИЯНИЕ РЕПРОДУКТИВНОГО МЕТОДА НА ЗАПОМИНАНИЕ КЛЮЧЕВЫХ СОБЫТИЙ И ФАКТОВ, НА РАЗВИТИЕ АНАЛИТИЧЕСКИХ СПОСОБНОСТЕЙ

Сизикова Ю.С.

Высшая школа гуманитарных наук, магистрант кафедры истории Казахстана и социально-гуманитарных дисциплин

Научный руководитель: Сарсембаева Г.А., кандидат исторических наук, ассоциированный профессор кафедры истории Казахстана и социально-гуманитарных дисциплин

ВКУ имени С. Аманжолова, г. Усть-Каменогорск, Казахстан

Аннотация: В статье рассматривается влияние репродуктивного метода обучения на познавательные процессы учащихся. Анализируются его преимущества в формировании базы знаний, а также ограничения, связанные с развитием аналитических навыков. Особое внимание уделяется эффективности данного метода в запоминании исторических дат, событий и причинно-следственных связей. Рассматриваются возможности интеграции репродуктивного подхода с другими методами для повышения качества обучения.

Ключевые слова: репродуктивный метод, запоминание, долговременная память, причинно-следственные связи, аналитические способности, историческое образование.

Репродуктивный метод обучения, основанный на воспроизведении учебного материала, традиционно используется в преподавании истории и других дисциплин. Его главная цель – обеспечить запоминание фактов, дат, событий и терминов. Однако возникает вопрос: способствует ли этот метод не только

усвоению информации, но и развитию аналитических способностей? В данной статье рассматривается влияние репродуктивного метода на познавательные процессы учащихся.

Одним из ключевых преимуществ репродуктивного метода является его эффективность в формировании прочной базы знаний. Этот подход способствует:

Закреплению информации в долговременной памяти – регулярное повторение материала помогает формировать устойчивые ассоциации. Когда учащиеся многократно воспроизводят информацию, она переходит из кратковременной памяти в долговременную. Это особенно важно в изучении истории, где требуется запоминание хронологии событий, дат, имен и значимых фактов. Повторение с разными интервалами позволяет избежать эффекта "забывания" и закрепить знания на более продолжительный срок.

Формированию системного понимания предмета – учащиеся могут легче ориентироваться в последовательности событий и причинно-следственных связях. Когда исторические события изучаются в логической последовательности, ученики начинают видеть связи между различными периодами и процессами. Например, запоминая даты и основные события Великой Французской революции, учащиеся смогут лучше понять её предпосылки и последствия, что создаёт структурированное представление о предмете.

Развитию механической памяти – запоминание фактов повышает способность к быстрому извлечению информации при необходимости. Автоматизированное воспроизведение информации позволяет учащимся быстрее находить нужные данные в ответственных ситуациях, например, при написании тестов или экзаменов. Развитие механической памяти также помогает в подготовке к олимпиадам и конкурсным испытаниям, где требуется точное знание исторических фактов.

Несмотря на эти преимущества, механическое запоминание без глубинного анализа может привести к поверхностному пониманию исторических процессов.

Репродуктивный метод обучения, основанный на запоминании и воспроизведении информации, действительно эффективен для усвоения базовых знаний, но его ограниченность проявляется в отсутствии развития критического мышления и самостоятельного анализа. Рассмотрим подробнее основные недостатки.

1. Пассивное восприятие информации

Когда учащиеся получают знания в готовом виде и просто запоминают их, они привыкают к усвоению материала без его критического осмысления. Это ведет к тому, что:

Студенты воспринимают учебную информацию механически, без глубокого понимания.

Не развиваются навыки поиска, отбора и оценки информации из разных источников.

В дальнейшем может возникнуть сложность с адаптацией к новым, нестандартным задачам, так как привычка анализировать и применять знания самостоятельно не формируется.

2. Отсутствие навыков интерпретации данных

Хотя репродуктивный метод способствует накоплению большого объема фактических знаний, он не учит их анализировать, сопоставлять и объяснять. Это проявляется в следующем:

Ученики могут запомнить даты, термины, законы, но не всегда понимают их значение в более широком контексте.

Возникают трудности при необходимости объяснить причины и последствия исторических событий, научных явлений или социальных процессов.

При столкновении с новыми ситуациями, которые требуют применения знаний, учащиеся могут испытывать затруднения, так как ранее полученная информация не была подвергнута осмыслению и переработке.

3. Слабость аргументации

Заучивание материала без его обсуждения и осмысления не формирует умение строить логические рассуждения и аргументированно выразить свою точку зрения. В результате:

Учащиеся могут пересказать текст, но им сложно объяснить, почему он важен или как его можно применить в реальной жизни.

Формируется зависимость от авторитетного мнения (учителя, учебника), без стремления самостоятельно оценить и интерпретировать информацию.

В дальнейшем возможны трудности в профессиональной и социальной сфере, где необходимо уметь дискутировать, отстаивать свое мнение и принимать решения на основе анализа данных.

Хотя репродуктивный метод имеет свое место в образовании, его использование без дополнительных активных методов (дискуссий, проблемного обучения, исследования данных) ограничивает развитие у учащихся критического мышления, аналитических способностей и коммуникативных навыков. Чтобы повысить эффективность обучения, важно сочетать воспроизведение информации с ее осмыслением, интерпретацией и обсуждением.

Чтобы минимизировать недостатки репродуктивного метода и развить аналитическое мышление, рекомендуется интегрировать активные методы обучения. Они позволяют учащимся не только запоминать информацию, но и применять ее в различных контекстах, формируя навыки анализа, аргументации и самостоятельного мышления.

1. Методы проблемного обучения

Проблемное обучение формирует у учащихся способность анализировать ситуацию, находить нестандартные решения и строить логические цепочки. Это достигается за счет постановки вопросов, на которые нет однозначного ответа.

Примеры:

История: «Что могло бы произойти, если бы Наполеон выиграл битву при Ватерлоо?»

Математика: «Какие альтернативные способы решения этой задачи можно предложить?»

География: «Как изменилась бы экономика страны, если бы её природные ресурсы распределялись иначе?»

Такой подход способствует развитию критического мышления, стимулирует самостоятельный поиск информации и учит анализировать возможные последствия событий.

2. Работа с историческими источниками

Анализ первоисточников позволяет учащимся самостоятельно извлекать знания, сравнивать факты и делать выводы. Это формирует навыки критического осмысления информации и выявления тенденций.

Примеры:

Исторические документы: изучение манифестов, дневников, писем, свидетельств очевидцев.

Сравнение источников: поиск расхождений и сходств в воспоминаниях людей разных эпох и социальных групп.

Контекстуальный анализ: рассмотрение источников с учетом времени, политической ситуации и целей их создания.

Такой подход помогает понять, что факты можно интерпретировать по-разному, учит анализировать источники и искать объективные данные.

3. Дискуссии и дебаты

Аргументированное обсуждение вопросов позволяет учащимся не только запоминать факты, но и осмысливать их значение, развивая навыки логики, риторики и формулирования собственной позиции.

Форматы:

Исторические дебаты: защита различных точек зрения на спорные вопросы (например, «Была ли индустриализация в СССР необходимым шагом?»).

Математические обсуждения: выбор наилучшего метода решения задачи и его обоснование.

Этические дискуссии: обсуждение моральных аспектов исторических событий, научных открытий или технологических инноваций.

Дискуссии позволяют учащимся развить способность формулировать аргументы, анализировать контраргументы и находить наиболее убедительные доводы.

4. Проектная деятельность

Проектный метод помогает учащимся применять знания на практике, формирует исследовательские навыки и развивает умение работать с информацией.

Примеры:

Создание исторических реконструкций: воссоздание жизни определенной эпохи на основе изученных данных.

Подготовка презентаций: исследование исторического события, его анализ и представление результатов.

Научные мини-исследования: изучение определенного вопроса с использованием данных, статистики и первоисточников.

Проектная деятельность учит работать в команде, искать и анализировать информацию, формулировать выводы и представлять результаты своей работы.

Сочетание репродуктивного метода с активными подходами делает процесс обучения более глубоким и осмысленным. Оно позволяет не только запоминать

информацию, но и развивать аналитическое мышление, критическую оценку данных и умение аргументировать свою позицию.

Репродуктивный метод играет важную роль в обучении, позволяя эффективно запоминать ключевые исторические события и факты. Однако его недостатком является слабое развитие аналитических способностей. Оптимальный подход – комбинирование репродуктивного метода с интерактивными и исследовательскими техниками, что позволит не только усваивать информацию, но и критически её осмысливать. Такой баланс способствует формированию всесторонне развитых учащихся, способных не только запоминать историю, но и анализировать её процессы.

ИСПОЛЬЗОВАННАЯ ЛИТЕРАТУРА

1. Тұрлығұл Т.Т. Теория и методика преподавания истории Казахстана в школе. – Алматы: Мектеп, 1984.
2. Тұрлығұл Т.Т. Пути совершенствования уроков истории. – Алматы: Мектеп, 1984.
3. Р.Қ. Қарсыбаева. Особенности технологии критического чтения и письма. «45-Минут», №1, 2009 г.
4. С. Мирсентова. Обучение как исследование и исследование как обучение. Караганда, 2011 г.
5. К. Сарбасова. Инновационные педагогические технологии, 2006 г.

ӘОЖ 37.02: 94 (574)

МЕКТЕП ОҚУШЫЛАРЫНА ТАРИХИ ТҮЛҒАЛАРДЫ ОҚЫТУДЫҢ ЕРЕКШЕЛІКТЕРІ

Тамырбаева Г.М.

Қазақстан тарихы және әлеуметтік-гуманитарлық
пәндер кафедрасының магистранты

Ғылыми жетекшісі: Сарсембаева Г.А., т.ғ.к., Қазақстан тарихы және
әлеуметтік-гуманитарлық пәндер кафедрасының қауымдастырылған профессоры
С. Аманжолов атындағы ШҚУ, Өскемен қ., Қазақстан

Аннотация: Бұл мақалада мектеп оқушыларына тарихи тұлғаларды оқытудың ерекшеліктері қарастырылады. Тарихи білім беру тек өмірбаяндық мәліметтермен шектелмей, оқушылардың сыни ойлауын дамытуға және тарихи құбылыстарды терең түсінуге бағытталуы қажет. Дәстүрлі және инновациялық оқыту әдістерін үйлестіру арқылы оқушылардың тарихи ойлау қабілетін арттыруға мүмкіндік беріледі. Әңгімелеу, түсіндірмелі-иллюстративті әдістер және заманауи тәсілдер арқылы тарихи тұлғалардың әрекеттері мен қоғамға әсерін талдау жолдары ұсынылады.

Кілт сөздер: тарихи тұлғалар, мектепте тарих оқыту, дәстүрлі әдістер, инновациялық әдістер, сыни ойлау, тарихи ойлау, білім беру әдістемесі.

Мектеп оқушыларына тарихи тұлғаларды оқытудың өзіндік ерекшеліктері бар. Бұл үрдіс тек өмірбаяндық мәліметтерді берумен шектелмей, оқушылардың сыни ойлауын дамытуға, тарихи құбылыстарды терең түсінуге және тұлғалардың қоғам дамуына ықпалын бағалай білуіне бағытталуы қажет.

Тарихи тұлғаларды мектепте оқыту барысында дәстүрлі және инновациялық әдістерді үйлестіру маңызды. Бұл оқушылардың тарихи ойлау қабілетін дамытып, тұлғаның әрекеттерін тек деректер арқылы ғана емес, сол дәуірдің контекстінде бағалауға мүмкіндік береді.

Дәстүрлі оқыту әдістеріне тоқталсақ, бұл әдістер тарихи білім берудің негізі болып табылады және ақпаратты жүйелі түрде меңгеруге көмектеседі.

Әңгімелеу әдісі – мұғалімнің тұлғаның өмірі мен қызметі туралы баяндауы (тарихи оқиғалармен байланыстыру маңызды). Түсіндірмелі-иллюстративті әдіс – оқушыларға карталар, суреттер, құжаттар арқылы ақпарат жеткізу.

Баяндау мен сипаттау – тұлғаның өмірін оқиғалар тізбегі ретінде емес, себеп-салдарлық байланыстар арқылы түсіндіру.

Дәріс және сұхбат – жоғары сынып оқушылары үшін ғылыми негізделген лекциялар немесе пікірталас түріндегі сабақтар өткізу.

Артықшылығы: жүйелі, тарихи фактілерге негізделген, уақытты үнемдейді. Кемшілігі: оқушылардың қызығушылығын төмендетуі мүмкін, пассив қабылдауға итермелейді.

Интерактивті оқыту әдістерін қарастырсақ:

Проблемалық оқыту – оқушыларға тарихи тұлғаның әрекеттерін талдауға мүмкіндік беру (мысалы, "Әлихан Бөкейхан неге Алаш партиясын құрды?" деген сұрақ қою).

Салыстырмалы талдау – екі тұлғаның ұқсастықтары мен айырмашылықтарын зерттеу (мысалы, Абылай хан мен Тәуке ханның басқару әдістері).

Ой қозғау (Brainstorming) – тарихи тұлғаның шешімін әртүрлі көзқарастар бойынша талдау.

Дебаттар мен пікірталастар – оқушылар тарихи оқиғалар мен тұлғалардың әрекеттеріне баға береді.

Рөлдік ойындар – белгілі бір тарихи кезеңдегі тұлға рөлін ойнап, оның шешімдерін түсіну (мысалы, "Сіз Қасым хансыз, елді қалай басқарушы едіңіз?"). "Тарихи сот" әдісі – тарихи тұлғаның әрекетін жақтау немесе айыптау арқылы сыни ойлау дағдыларын дамыту.

Жобалық жұмыс – оқушылар тұлғалар туралы презентациялар, видео, инфографика немесе эссе дайындайды.

Артықшылығы: оқушылардың қызығушылығын арттырады, белсенді ойлау және зерттеу дағдыларын дамытады.

Кемшілігі: уақыт көп қажет етеді, кейде мұғалімнің қадағалауын қажет етеді.

Дереккөздермен жұмыс:

Карталар, хронологиялық кестелерді пайдалану – тұлғаның әрекеттерін тарихи оқиғалармен байланыстыру.

Мемуарлар, хаттар, құжаттар оқу – тұлғаның өз ойларын, көзқарастарын түпнұсқа деректер арқылы түсіну.

Цифрлық мұрағаттар, тарихи дереккөздермен жұмыс – оқушылардың зерттеушілік дағдыларын дамыту.

Артықшылығы: оқушылар деректерді өз бетінше зерттеуге үйренеді, тарихи шындыққа жақын көзқарас қалыптастырады.

Кемшілігі: деректерді талдау күрделі болуы мүмкін, уақыт қажет.

Цифрлық және мультимедиялық технологияларды қолдану:

Интерактивті карталар мен таймлайндар – тұлғаның әрекеттерін визуалды көрсету.

Бейнематериалдар мен анимациялар – оқушыларға тарихи контексті түсінуге көмектеседі.

Виртуалды экскурсиялар – мұражайлар мен тарихи орындарға онлайн саяхат жасау.

Кейстік әдіс – оқушыларға "егер сіз сол тұлғаның орнында болсаңыз, не істер едіңіз?" деген сұрақ арқылы шешім қабылдату.

Артықшылығы: оқушылардың қызығушылығын оятады, материалды визуалды түрде есте сақтауға көмектеседі.

Кемшілігі: технологияға тәуелділік, кейде интернет немесе құрылғылар қажет.

Эмоциялық-құндылықтық әдістер:

Эмпатиялық оқу – тарихи тұлғаның өмірлік қиындықтарын оқушылар сезінуі үшін мәтіндерді эмоциялық қабылдау арқылы оқу. Шығармашылық тапсырмалар – эссе жазу, көркем суреттер салу, тарихи оқиғаларды сахналау.

Өзіндік баға беру – "Сіз сол тұлғаның орнында болсаңыз, қандай шешім қабылдай едіңіз?" деген сұрақтар арқылы тарихи ойлауды дамыту.

Артықшылығы: тұлғаның өмірі мен әрекеттерін оқушылар жеке қабылдап, оларды тереңірек түсінеді.

Кемшілігі: субъективтілікке ұрындыруы мүмкін, тарихи фактілердің дәлдігіне назар аудару қажет.

Ескере кететін жағдай - тарихи тұлғаларды оқыту тек деректерді жаттатумен шектелмеуі керек. Әр тұлғаның іс-әрекеттерін сол дәуір контекстінде талдау маңызды. Интерактивті әдістер, цифрлық ресурстар және дереккөздермен жұмыс арқылы оқушылардың тарихи санасын қалыптастыруға болады.

Тарихи тұлғалар мектеп оқушыларына танымдық, тәрбиелік және мотивациялық тұрғыдан үлкен ықпал етеді. Олар тек өткеннің кейіпкерлері ғана емес, оқушылар үшін рухани-адамгершілік, ұлттық сана, көшбасшылық және азаматтық белсенділік үлгісі бола алады.

Құндылықтық-адамгершілік әсерін қарастырсақ, тарихи тұлғалар оқушыларға адамгершілік пен моральдық қағидаларды түсінуге көмектеседі.

Әділеттілік пен адалдық – мысалы, Төле би, Қазыбек би, Әйтеке би – әділ биліктің үлгісі.

Ерлік пен қайсарлық – Бауыржан Момышұлы, Қабанбай батыр – батырлық пен патриотизм үлгісі.

Білімге ұмтылу – Абай Құнанбаев, Шоқан Уәлиханов – ғылым мен өнерге ұмтылудың жарқын үлгілері.

Еңбекқорлық пен табандылық – Әл-Фараби, Ыбырай Алтынсарин – ағарту мен ғылымдағы қажырлы еңбектің бейнесі.

Нәтиже: оқушылар өз өмірлерінде осындай қасиеттерді дамытуға талпынады.

Ұлттық сана мен патриотизмді қалыптастыру барысында тарихи тұлғалардың өмір жолы мен ерліктері оқушылардың ұлттық рухын оятып, ел тарихына деген құрметін арттырады.

Ұлт тағдыры үшін күрескен тұлғалар – Әлихан Бөкейхан, Мұстафа Шоқай, Кенесары хан.

Мәдени мұраны сақтаушылар – Ахмет Байтұрсынұлы, Құрманғазы, Шәкәрім Құдайбердіұлы, Тәуелсіздікке үлес қосқандар – Нұрсұлтан Назарбаев, Желтоқсан көтерілісінің қаһармандары.

Нәтиже: оқушылар өз елінің тарихын мақтан тұтады, азаматтық жауапкершілік қалыптасады.

Жеке тұлғалық даму мен көшбасшылық қабілеттерін дамытуда тарихтағы ұлы тұлғалардың өмірін зерттеу оқушылардың өз қабілеттерін ашуға және көшбасшылық дағдыларын дамытуға көмектеседі.

Стратегиялық ойлау – Абылай ханның саясаткерлігі, Тәуке ханның заң жүйесі. Көшбасшылық және шешім қабылдау – Елбасы, билеушілер, реформаторлар. Шығармашылық пен жаңашылдық – Ыбырай Алтынсариннің ағартушылық қызметі, Әл-Фарабидің ғылымдағы жаңалықтары.

Нәтиже: оқушылар өз мақсаттарын айқындап, өмірде белсенді болуға ұмтылады.

Сыни ойлау мен тарихи сананы қалыптастыру барысында тұлғалардың қызметін талдау оқушылардың оқиғаларға сыни көзқараспен қарауын үйретеді.

Төмендегідей сұрақтарды қою арқылы, оқушыларды талдау үрдісіне тартуға болады.

Олардың шешімдері қандай болды?

Қандай баламалы жолдар болуы мүмкін еді?

Олардың әрекеттерінің бүгінгі қоғамға ықпалы қандай?

Нәтиже: оқушылар деректерді талдап, өз пікірін дәлелдей алады.

Мотивациялық әсер және үлгі тұту - оқушылар тарихи тұлғалардан шабыт алады және оларды өмірлік мақсаттарына жетуде үлгі етеді. Мысалы: Ғылымға қызығатын оқушы – Шоқан Уәлихановтың зерттеулерінен шабыт алады. Өнерге құмар оқушы – Құрманғазы мен Абайдың шығармаларын үлгі етеді. Спортқа жақын оқушы – Қажымұқан Мұңайтпасовтың ерліктерінен мотивация алады.

Нәтиже: оқушылар өз армандарына жету үшін талпынады.

Тарихи тұлғалар оқушыларға құндылықтық, патриоттық, көшбасшылық, сыни ойлау және мотивациялық тұрғыда ықпал етеді. Олар оқушылардың тұлғалық дамуына әсер етіп, өмірлік ұстанымдарын қалыптастыруға көмектеседі. Сабақ барысында тұлғалардың өмір жолын тек оқып қана қоймай, олардың идеялары мен әрекеттерін терең талдау маңызды.

Интерактивті әдістер оқушыларды сабаққа белсенді қатысуға ынталандырып, тарихи ойлау қабілеттерін дамытады. Бұл әдістер тұлғалардың

әрекеттерін, шешімдерін және олардың заманына тигізген әсерін терең түсінуге көмектеседі.

Интерактивті әдістер түрлеріне тоқталайық:

Рөлдік ойындар

Мақсаты: оқушылар тарихи тұлғалардың орнына өзін қойып, олардың шешімдерін түсінуге тырысады.

Қалай өткізуге болады?

Оқушыларға тарихи жағдай беріледі (мысалы, Абылай ханның Қытай және Ресеймен қарым-қатынасы).

Әр оқушыға белгілі бір рөл бөлінеді (хан, би, елші, сарбаз және т.б.).

Олар өз рөлдеріне сай пікір білдіріп, шешім қабылдайды. Нәтиже: оқушылар тарихи оқиғалар мен тұлғалардың іс-әрекеттерін терең түсінеді. Мысалы: "Кенесары ханның кеңесі" – оқушылар Кенесарының ордасында болып, патша үкіметінің қысымына қалай жауап беру керектігін талқылайды.

"Тарихи сот" әдісі

Мақсаты: тарихи тұлғалардың әрекеттерін бағалау арқылы оқушылардың сыни ойлауын дамыту.

Қалай өткізуге болады?

Бір оқушы – "сот", кейбір оқушылар – "айыптаушы жақ", ал басқалары – "қорғаушы жақ".

Мысалы, "Абылай ханның Ресеймен қарым-қатынасы дұрыс болды ма?" деген сұрақ қарастырылады.

Әр тарап өз дәлелдерін келтіріп, пікірталас жүргізеді.

Нәтиже: оқушылар тарихи оқиғаларға біржақты емес, жан-жақты баға беруді үйренеді. Мысалы: "Әлихан Бөкейханның саяси шешімдері" – Алаш қозғалысының қызметі заңды ма, әлде даулы ма?

Квест-сабақтар

Мақсаты: тарихи тұлғаларға байланысты деректерді табу арқылы оқушылардың белсенділігін арттыру. Қалай өткізуге болады?

Оқушыларға әртүрлі тапсырмалар беріледі (жасырын деректерді табу, картадан орын анықтау, құжаттарды сәйкестендіру).

Тұлға туралы негізгі ақпаратты кезең-кезеңімен ашады. Нәтиже: оқушылар ойын арқылы тарихи білімдерін бекітеді. Мысалы: "Абай Құнанбаевтың өмір жолын зерттеу" – оқушылар картамен жұмыс істеп, Абайдың өмірінің маңызды кезеңдерін анықтайды.

Интерактивті әдістер оқушыларды сабаққа тартып, тарихи тұлғаларды түсінуді жеңілдетеді. Бұл тәсілдер сыни ойлау, зерттеу дағдыларын дамытуға, тарихи оқиғаларды терең түсінуге және тұлғалардың шешімдерін талдауға мүмкіндік береді. Әр сабақта дәстүрлі оқыту мен интерактивті әдістерді үйлестіру маңызды.

ПАЙДАЛАНЫЛҒАН ӘДЕБИЕТ

1. Әбдіғазизұлы Б. «Қазақстан тарихы: деректер мен зерттеулер». – Алматы: Қазақ университеті, 2018.

2. Қозыбаев М.Қ. «Тарих және тұлға». – Алматы: Ғылым, 2002.

3. Салқынбай А. «Тарихи тұлғаларды оқытудың әдіснамалық негіздері» // Педагогика және тарих журналы. – 2021. – №2. – Б. 25-32.
4. Әлпейісов Ә. «Ұлы тұлғалар және ұлттық сана». – Астана: Фолиант, 2017.
5. Мұхамедов М. «Қазақ хандары мен билері». – Алматы: Мектеп, 2019.

ӘОЖ 94 (574) : 37.013

БІЛІМ МАЗМҰНЫН ЖАҢАРТУ ШЕҢБЕРІНДЕ ҚАЗАҚСТАН ТАРИХЫ САБАҚТАРЫНДА ИНТЕРАКТИВТІ ОҚЫТУ ӘДІСТЕРІН ҚОЛДАНУ

Шәріпхан Рапила

Қазақстан тарихы және әлеуметтік-гуманитарлық
пәндер кафедрасының магистранты

Ғылыми жетекшісі: Шуршитбай Бейбитгул, т.ғ.к., Қазақстан тарихы және әлеуметтік-гуманитарлық пәндер кафедрасының қауымдастырылған профессоры
С. Аманжолов атындағы ШҚУ, Өскемен қ., Қазақстан

Аннотация: Бұл мақалада Қазақстан тарихын оқытуда интерактивті әдістерді қолданудың маңыздылығы қарастырылады. Интерактивті оқыту технологиялары оқушылардың тарихи оқиғаларды саналы түрде түсінуіне, деректермен жұмыс істеуіне және өзіндік тұжырымдар жасауына ықпал етеді. Сонымен қатар, мақалада интерактивті оқытудың негізгі ерекшеліктері, оның сыни ойлау қабілетін дамытудағы рөлі және білім мазмұнын жаңарту аясындағы орны талқыланады.

Кілт сөздер: интерактивті оқыту, Қазақстан тарихы, білім мазмұнын жаңарту, тарихи білім беру, сыни ойлау, оқушы белсенділігі, педагогикалық технологиялар.

Қазіргі заманғы білім беру жүйесінде оқушылардың белсенділігі мен танымдық қабілеттерін арттыру үшін дәстүрлі оқыту әдістерімен қатар, интерактивті оқыту технологияларын қолдану маңызды орын алады. Қазақстан тарихын оқыту үдерісінде интерактивті әдістерді пайдалану оқушылардың тарихи оқиғаларды саналы түрде түсінуіне, деректермен жұмыс жасауына және өзіндік тұжырымдар жасауына ықпал етеді. Білім мазмұнын жаңарту шеңберінде тарихи білім беруге қойылатын жаңа талаптар, әсіресе, оқушының жеке тұлғалық дамуына, шығармашылық қабілетін арттыруға және алған білімін өмірде қолдана білуіне бағытталған.

Интерактивті оқыту әдістерінің мәні мен ерекшеліктеріне тоқталайық:

Интерактивті оқыту – мұғалім мен оқушылар арасындағы өзара әрекеттестікке негізделген, білім алушылардың оқу үдерісіне белсенді қатысуын қамтамасыз ететін оқыту тәсілі. Бұл әдіс оқушылардың сыни ойлау қабілетін дамытып, оқу материалын терең меңгеруге көмектеседі. Интерактивті оқытудың негізгі ерекшеліктері:

Оқушының оқу үдерісіне белсенді қатысуын қамтамасыз ету;

Топтық, жұптық жұмыстар арқылы ынтымақтастық ортасын құру;
Проблемалық жағдайларды шешу арқылы оқушылардың зерттеу дағдыларын дамыту;

Деректермен, тарихи құжаттармен және карталармен жұмыс істеуге бағыттау;

Өз көзқарасын дәлелдей білу және сыни тұрғыдан ойлау қабілетін қалыптастыру.

Қазақстан тарихы сабақтарында қолданылатын интерактивті оқыту әдістері
Жаңартылған білім мазмұны аясында Қазақстан тарихы сабақтарында қолданылатын интерактивті әдістер оқушылардың пәнге деген қызығушылығын арттырып қана қоймай, олардың тарихи танымын тереңдетуге мүмкіндік береді. Олардың ішінде кең тарағандары төмендегідей:

Диалогтық оқыту және пікірталас әдістері

Диалогтық оқыту әдісі оқушылардың тарихи оқиғаларға байланысты өз ойларын ортаға салып, пікір алмасуын қамтамасыз етеді. Мұғалім сабақ барысында оқушыларға бағыттаушы сұрақтар қойып, олардың тарихи құбылыстарды тереңірек талқылауына ықпал етеді.

"Миға шабуыл" әдісі – белгілі бір тарихи оқиға туралы оқушылардың ойларын жинақтауға көмектеседі.

"Дебат" әдісі – тарихи оқиғаларға әртүрлі көзқарастар тұрғысынан баға беру арқылы оқушылардың сыни ойлау қабілетін дамытады.

"Сократтық сұхбат" әдісі – оқушыларға жетекші сұрақтар қою арқылы олардың өз бетінше қорытынды жасауына ықпал етеді.

Проблемалық оқыту әдісі

Проблемалық оқыту әдісі оқушыларға нақты тарихи жағдайлар бойынша мәселелер қойып, оларды шешу жолдарын іздестіруге бағыттайды. Бұл әдіс тарихи материалды механикалық жаттаудан гөрі, оны түсініп, қолдануға мүмкіндік береді.

"Тарихи тергеу" әдісі – оқушыларға белгілі бір тарихи оқиғаға қатысты құжаттар мен деректер ұсынылып, оларды талдау арқылы оқиғаның мәнін анықтауға мүмкіндік беріледі.

"Оқиғаны зерттеу" әдісі – оқушылар шағын топтарға бөлініп, тарихи оқиғаларға байланысты зерттеу жүргізіп, өз қорытындыларын сынып алдында қорғайды.

Рөлдік ойындар және симуляция әдістері

Тарихты оқытуда рөлдік ойындар оқушыларға өткен дәуірдегі адамдардың өмірін, көзқарастарын және тарихи шешімдердің маңызын тереңірек түсінуге көмектеседі.

"Тарихи кейіпкерге айналу" әдісі – оқушылар белгілі бір тарихи тұлғаның рөлін ойнап, оның шешімдерін негіздеуі қажет.

"Дөңгелек үстел" әдісі – оқушылар әртүрлі тарихи тұлғалардың рөлін ойнап, олардың көзқарастары мен шешімдерін қорғайды.

"Сценарий құру" әдісі – белгілі бір тарихи оқиға бойынша қойылым әзірлеу арқылы оқушылардың тарихи материалды меңгеруі тереңдей түседі.

Геймификация (ойын әдістері)

Тарихты оқытуда ойын элементтерін пайдалану оқушылардың қызығушылығын арттырып, білімді меңгеруді жеңілдетеді.

"Тарихи викторина" – оқушылар командаларға бөлініп, тарихи сұрақтарға жауап береді.

"Тарихи пазл" – тарихи карталар мен суреттерді құрастыру арқылы оқушылардың визуалды ойлау қабілеті дамиды.

"Квест-сабақтар" – оқушылар белгілі бір тарихи оқиғаны зерттеу үшін тапсырмаларды орындайды.

Интерактивті әдістерді қолданудың артықшылықтары келсек, Қазақстан тарихы сабақтарында интерактивті оқыту әдістерін қолдану оқушылардың оқу үдерісіне белсенді қатысуын қамтамасыз етіп, тарихи білімді терең әрі саналы түрде меңгеруіне мүмкіндік береді. Интерактивті оқыту әдістері дәстүрлі сабақтармен салыстырғанда, білім алушыларды тек тыңдаушы ғана емес, оқу материалының зерттеушісі және тікелей қатысушысы болуға итермелейді. Бұл әдістердің оқушыларға беретін негізгі артықшылықтарын толығырақ қарастырайық.

Оқушылардың тарихи оқиғаларға қызығушылығын арттырады, интерактивті оқыту әдістерінің ең маңызды артықшылықтарының бірі – оқушылардың пәнге деген қызығушылығын арттыру. Дәстүрлі оқыту әдістерінде оқушылар көбінесе пассивті тыңдаушы рөлінде қалып, тарихты жаттап алу қажеттілігі туындайды. Ал интерактивті әдістер, әсіресе рөлдік ойындар, пікірталастар, дебаттар мен симуляциялар, оқушылардың тарихи оқиғаларға эмоционалды тұрғыдан енуіне мүмкіндік береді.

Мысалы, "Тарихи сот" әдісін қолдану кезінде оқушылар тарихи тұлғалардың әрекеттерін талқылап, олардың шешімдерін бағалайды. Бұл процесс тарихты жаттап қана қоймай, оқиғаларды терең түсінуге және тарихи кейіпкерлердің шешімдеріне сыни тұрғыдан қарауға мүмкіндік береді. Сонымен қатар, тарихи квесттер, ойындар, виртуалды экскурсиялар сияқты әдістер оқушылардың сабаққа деген ынтасын арттырады.

Тарихи деректерді талдау қабілетін дамытады, Қазақстан тарихы – тек оқиғалар мен даталар жиынтығы емес, ол тарихи деректерді талдауға негізделген ғылым. Интерактивті әдістер арқылы оқушылар тарихи құжаттармен, карталармен, статистикалық мәліметтермен жұмыс істей отырып, өз бетімен қорытынды жасауға үйренеді.

Мысалы, "Деректерді талдау" әдісінде оқушылар тарихи хаттар, архивтік құжаттар, газет мақалалары немесе тарихи карталарды зерттейді. Бұл әдіс оқушылардың аналитикалық ойлау қабілетін дамытып, оларды тарихи зерттеушілерге айналдырады. Оқушылар тарихи оқиғаларды тек дайын тұжырымдар арқылы емес, өздері дереккөздерді зерттеу арқылы түсінетін болады.

Оқушылардың зерттеу және аналитикалық дағдыларын жетілдіреді, зерттеу дағдыларын дамыту – білім мазмұнын жаңартудың басты мақсаттарының бірі. Қазақстан тарихы сабақтарында интерактивті әдістерді қолдану арқылы оқушылар тарихи деректерді салыстыру, себеп-салдарлық байланыстарды анықтау, белгілі бір оқиғаның салдары мен маңызын бағалау секілді аналитикалық қабілеттерін дамытады.

"Жоба әдісі" – осы мақсатқа жетудің тиімді жолдарының бірі. Бұл әдісте оқушылар тарихи тақырып бойынша зерттеу жұмыстарын жүргізіп, деректер жинақтайды, оларды талдайды және өз тұжырымдарын жасайды. Мысалы, «Қазақ хандығының құрылуы және оның тарихи маңызы» тақырыбында оқушылар түрлі дереккөздерді зерттеп, өз бетімен баяндама дайындауы мүмкін.

Сонымен қатар, "Проблемалық оқыту" әдісі оқушыларды өз бетімен шешім қабылдауға және дәлелдер келтіруге ынталандырады. Мұғалім оқушыларға белгілі бір тарихи мәселені ұсынып, олардан оны әртүрлі дереккөздер арқылы зерттеп, логикалық қорытындылар жасауын сұрайды.

Топтық жұмыс арқылы оқушылардың коммуникативтік қабілеттерін дамытады, Қазақстан тарихы пәнінде топтық жұмыс ұйымдастыру – оқушылардың бір-бірімен қарым-қатынасын нығайтып, олардың коммуникативтік дағдыларын жетілдіреді. Интерактивті оқыту әдістері оқушыларды пікір алмасуға, өз ойларын дәлелдеуге, әртүрлі көзқарастарды тыңдап, ортақ шешім қабылдауға үйретеді.

Мысалы, "Дебат" әдісі барысында оқушылар белгілі бір тарихи оқиға немесе тұлғаның рөлі туралы өз көзқарасын қорғап, дәлелдер келтіреді. Бұл әдіс олардың сөйлеу мәдениетін қалыптастырып, өз пікірін логикалық түрде жеткізуге баулиды.

Ал "Жұптық зерттеу" әдісінде оқушылар екі-екіден жұмыс істеп, тарихи мәселелерді бірге зерттейді, бір-біріне сұрақ қойып, жауап береді. Бұл олардың тарихи фактілерді жақсырақ түсінуіне ғана емес, бірлесіп жұмыс істеу дағдыларының қалыптасуына да көмектеседі.

Пәнді өмірмен байланыстыра отырып, алған білімін қолдануға мүмкіндік береді, тарихты оқытудың басты мақсаты – оқушыларға тек тарихи білім беріп қана қоймай, оларды осы білімді өмірде қолдануға үйрету. Интерактивті оқыту әдістері бұл міндетті тиімді түрде жүзеге асырады.

Мысалы, "Тарихи проблеманы шешу" әдісінде оқушылар белгілі бір тарихи жағдайда өздері өмір сүрсе, қандай шешім қабылдар еді деген сұраққа жауап іздейді. Бұл әдіс арқылы оқушылар тарихтың қазіргі қоғаммен байланысын түсінеді.

"Жаңалықтармен байланыстыру" әдісі – тарихи оқиғаларды қазіргі заманмен байланыстыруға мүмкіндік береді. Мысалы, Қазақстанның тәуелсіздік жолындағы күресін зерттеген кезде оқушылар қазіргі Қазақстанның саяси, экономикалық және әлеуметтік дамуын талдап, өткеннің бүгінгі күнге әсерін бағалайды.

Интерактивті оқыту әдістері Қазақстан тарихын оқытуды қызықты, тиімді және нәтижелі етеді. Бұл әдістер оқушылардың пәнге деген қызығушылығын арттырып қана қоймай, олардың зерттеу, талдау, сыни ойлау және коммуникативтік дағдыларын дамытады. Сонымен қатар, оқушылар тарихи білімді тек есте сақтап қоймай, оны қазіргі өмірмен байланыстырып, қолдана білуге үйренеді.

Сондықтан Қазақстан тарихы пәнінің мұғалімдері интерактивті әдістерді сабақ барысында жүйелі түрде қолданып, оқушыларды тарихты зерттеуге, өз көзқарасын қорғауға және тарихи оқиғаларға сыни көзқараспен қарауға үйретуі қажет. Бұл білім беру үдерісінің сапасын арттыруға және оқушылардың тарихи санасын қалыптастыруға үлкен үлес қосады.

Жаңартылған білім мазмұны шеңберінде Қазақстан тарихын оқытуда интерактивті әдістерді пайдалану оқушылардың тарихи ойлау қабілетін дамытудың тиімді тәсілі болып табылады. Интерактивті оқыту арқылы оқушылар тарихи материалды тек жаттап қоймай, оны талдауға, салыстыруға, өз көзқарасын қорғауға және жаңа білімді өз бетінше игеруге үйренеді. Мұғалімдер үшін маңызды міндет – осы әдістерді сабақ барысында жүйелі түрде қолданып, оқушылардың қызығушылығын арттыру және олардың тарихи санасын қалыптастыру.

Болашақта Қазақстан тарихын оқытудың интерактивті әдістерін жетілдіру бағытында зерттеулер жүргізу қажет. Әсіресе, цифрлық технологияларды қолдану, деректерге негізделген оқыту әдістерін кеңінен пайдалану – тарихи білім берудің сапасын арттыруға ықпал етеді.

ПАЙДАЛАНЫЛҒАН ӘДЕБИЕТ

1. Р.Қ. Қарсыбаева. Сын тұрғысынан оқу мен жазуды дамыту технологиясының ерекшелігі. «45-Минут» №1 2009 ж.
2. Гуков В.В. Тарих. 5-11 сынып: заманауи сабақ технологиясы / В.В. Гукова. – Волгоград: Мұғалім, 2009. - 207 б.
3. С.Әлкен. Жаңа технологиялар арқылы шығармашылыққа баулу. «Қазақстан тарихы» №1 2006 ж.
4. Тұрлығұл Т.Т. Тарих сабақтарын жетілдіру жолдары. – Алматы: Мектеп, 1984.
5. Тұрлығұл Т.Т. Мектепте Қазақстан тарихын оқыту теориясы мен әдістемесі. – Алматы: Мектеп, 1984.

№5 СЕКЦИЯ
«ЭКОНОМИКА, МЕМЛЕКЕТТІК БАСҚАРУ ЖӘНЕ ҚҰҚЫҚ
САЛАСЫНДАҒЫ ҒЫЛЫМИ ЖӘНЕ ҚОЛДАНБАЛЫ АСПЕКТІЛЕР»

«НАУЧНЫЕ И ПРИКЛАДНЫЕ АСПЕКТЫ В ОБЛАСТИ
ЭКОНОМИКИ, ГОСУДАРСТВЕННОГО УПРАВЛЕНИЯ И ПРАВА»

ӘОЖ 344.244

АДАМ САУДАСЫ (қылмыстық-құқықтық түсінік)

Абдрашева Амина

«Сот және прокурорлық қызмет» ББ 2-курс студенті

Ғылыми жетекші: Орсоева Р.А., з.ғ.к., PhD

Аманжолов университеті, Өскемен қ., Қазақстан

E-mail: r_orsaeva_60@mail.ru

Аннотация: Мақалада адам саудасы, оның себептері, экономикалық, әлеуметтік, құқықтық факторлары қарастырылады.

Тірек сөздер: заң, қылмыстық заң, адам саудасы, қылмыстық жауаптылық

Адамзат тарихындағы ең әділетсіз, адам құқығы тапталған, қанқұйлы және аяусыз мәселе – адам саудасы. Адамды құлдыққа жегу, миллиондап еркінен тыс мәжбүрлі ұстау, зат ретінде сату немесе өлтіру ХХІ ғасырдың ең дамыған мемлекеттерінің өзінде әлі күнге дейін өзектілігін жойған жоқ. Бұл өкінішке орай, Қазақстанға да қатысты болып отырғаны белгілі.

/Қазақстан Республикасының «Адам саудасына қарсы іс-қимыл туралы» Заңы адам саудасы – адамды, оның ішінде кәмелетке толмаған адамды сатып алу-сату немесе оларға қатысты өзге де мәмілелер жасасу, сол сияқты оны қанау не қанау мақсатында азғырып көндіру, тасымалдау, беру, жасыру, алу, сондай-ақ өзге де іс-әрекеттерді жасау, оның ішінде күш қолдану немесе оны қолдану қатерін төндіру немесе өзге де мәжбүрлеу тәсілдерін қолдану, алдау немесе сенімді теріс пайдалану, қызмет бабын, материалдық немесе өзге де тәуелділікті пайдалану арқылы жасау деп атап көрсеткен.

Жалпы «адам саудасы» адамдары пайдалану, тарту, тасу, тапсыру мақсатында іске асатын жасырушылық немесе адамдарды күш көрсетемін деп байбалам жасау жолымен немесе оны қолдану немесе басқа да мәжбүрлеу түрі ұрлау, алаяқтық, алдау, лауазымын теріс пайдалану, тараптың келісімін алу үшін сатып алу жолымен, төлем немесе табыс табу жолын білдіреді. Пайдалану басқа тараптың кемінде жөзекшелік немесе сексуалдылықтың басқа пайдалану, мәжбүрлі еңбек немесе қызмет, құлдыққа ұқсас әдеп-ғұрып немесе құлдықты қамтиды.

Қазақстан Республикасы Қылмыстық Кодексінің 128-бабының 1-тармағында Адамды сатып алу-сату немесе оған қатысты өзге де мәмілелер жасасу, сол сияқты оны қанау не азғырып көндіру, тасымалдау, беру, жасыру, алу,

сондай-ақ қанау мақсатында өзге де іс-әрекеттер жасағаны үшін мүлкі тәркіленіп, төрт жылдан жеті жылға дейінгі мерзімге бас бостандығынан айыруға жазаланады деп көрсеткен.

Қылмыстық Кодексінің 128 -бабының 2-тармағында ауырлататын мән-жайлар ретінде:

- 1) адамдар тобының алдын ала сөз байласуымен;
- 2) бірнеше рет;
- 3) өмірге және денсаулыққа қауіпті күш қолданып немесе оны қолдану қатерін төндіріп;
- 4) қаруды немесе қару ретінде пайдаланылатын заттарды қолданып;
- 5) кінәлі адамға жүктілік жағдайда екені көрінеу белгілі әйелге қатысты;
- 6) екі және одан да көп адамға қатысты;
- 7) транспланттау немесе өзге де пайдалану үшін жәбірленушінің ағзаларын немесе тіндерін алып қою мақсатында;
- 8) алдау немесе сенімді теріс пайдалану жолымен;
- 9) адам өзінің қызмет бабын пайдалана отырып;
- 10) жәбірленушінің материалдық немесе өзге де тәуелділігін пайдалана отырып;
- 11) кінәлі адамға психикасының бұзылуынан зардап шегетіні немесе дәрменсіз күйде екені көрінеу белгілі адамға қатысты;
- 12) жәбірленушінің жеке басын куәландыратын құжаттарды алып қойып, жасырып не жоя отырып жасалған;
- 13) қанауда босанған және (немесе) өзімен бірге кәмелетке толмаған баласы бар әйелге қатысты жасалған дәл сол іс-әрекеттер жасағаны үшін мүлкі тәркіленіп, жеті жылдан тоғыз жылға дейінгі мерзімге бас бостандығынан айыруға жазаланатыны қарастырылған

Қылмыстық Кодексінің 128 - баптың бірінші немесе екінші бөліктерінде көзделген, адамды Қазақстан Республикасының шегінен тысқары жерге әкету, Қазақстан Республикасына әкелу немесе бір шет мемлекеттен екіншісіне Қазақстан Республикасының аумағы арқылы тасымалдау мақсатында жасалған іс-әрекеттер, сол сияқты мұндай іс-әрекеттерді жасау мақсатында адамды Қазақстан Республикасының шегінен тысқары жерге әкету, Қазақстан Республикасына әкелу немесе бір шет мемлекеттен екінші мемлекетке Қазақстан Республикасының аумағы арқылы тасымалдау әрекеттер үшін кінәлінің мүлкі тәркіленіп, тоғыз жылдан он екі жылға дейінгі мерзімге бас бостандығынан айыруға жазаланады.

Қылмыстық кодекстің 128 -бабының бірінші, екінші немесе үшінші бөліктерінде көзделген іс-әрекеттер, егер оларды:

- 1) қылмыстық топ жасаса;
- 2) олар абайсызда жәбірленушінің өліміне не өзге де ауыр зардаптарға әкеп соқса, мүлкі тәркіленіп, он екі жылдан он бес жылға дейінгі мерзімге бас бостандығынан айыруға жазаланады.

Адам саудасына байланысты қылмыстар үшін жауаптылықты көздейтін баптарында жәбірленушінің өзін пайдалануға күш қолдану немесе оны қолдану қатерін төндіру, алдау немесе қызметтік жағдайды, жәбірленушінің материалдық немесе өзгедей тәуелділігін пайдалана отырып, сенімін теріс пайдалану,

психикасының бұзылуын немесе дәрменсіз күйін пайдалану, жеке басын куәландыратын құжаттарын алып қою, жасыру не жою немесе ықпал етудің өзге де тәсілдері арқылы алынған келісімі қылмыстық жауаптылық пен жазаны жоққа шығаратын негіз болып табылмайды.

Адам саудасы балалардың саудасын ғана емес, әйелдер мен ерлердің саудасын да қамтиды, оларды жыныстық пайдалану мақсатында да, құлдыққа және мәжбүрлі еңбекке тарту мақсатында да жасалуы мүмкін.

Ranking.kz сайтының жазынша, 2023 жылдың бірінші жарты жылдығының қорытындысы бойынша, елімізде адам саудасына қатысты 111 қылмыстық құқық бұзушылық тіркелген. Бұл былтырғы сәйкес кезеңмен салыстырғанда екі есеге жуық (91,4%) көп.

Ең көп кездесетін қылмыс түрі жезөкшелікпен айналысуға арналған притондар ұйымдастыру немесе күтіп-ұстауға қатысты құқық бұзушылықтар: 67 іс - былтырғыдан бірден 2,1 есе көп.

Көбіне құқық қорғау органдары кәмелетке толмағандарды сату деректерін де анықтайды: бір жыл бұрынғы 5 іс болса, биыл 17 іс.

Сондай-ақ, өткен алты айда тағы мынадай құқық бұзушылықтар тіркелді: ересектерді саудалау - 8, кәмелетке толмағандарды жезөкшелікке тарту - 7, ересектерді жезөкшелікке тарту - 7, қанау мақсатында заңсыз бас бостандығынан айыру - 5 іс.

Бұл статистика елдегі адам саудасы проблемасының қаншалықты маңызды екенін көрсетеді. Қылмыстық құқық бұзушылықтар санының бұлайша көбеюі алаңдаушылық туғызады және құқық қорғау органдары мен жалпы қоғам тарапынан бұл құбылысқа қарсы күресті күшейтуді талап етеді.

2023 жылдың бірінші жарты жылдығының қорытындысы бойынша, «Адам саудасы» бабы бойынша қылмыстық құқық бұзушылық құрбандарының саны 17 адамға дейін өсті (бір жыл бұрын 3 адам). 15 адам кәмелетке толмағандар саудасының құрбаны болды, бір жыл бұрын 4 адам; 8 адам кәмелетке толмағандарды жезөкшелікке тартудың құрбаны болды, бұл бір жыл бұрынғыдай. 4 адам ересектерді жезөкшелікке тартудан, 1 адам жезөкшелікпен айналысу үшін жезөкшелікпен айналысу үшін притондар ұйымдастыру немесе ұстаудан зардап шекті, бір жыл бұрын 5 адам болған.

Әлемде құлдыққа тыйым салынғанына қарамастан, қазіргі кезде 50 миллионнан астам адам өзінің еркінен тыс өмір сүреді. БҰҰ мамандарының мәліметі бойынша жыл сайын адам сатудан түсетін табыстың көлемі 150 млрд АҚШ долларын құрайды. Осыдан 10 жыл бұрын, «тірі тауар» бизнесінен түсетін табыс әлемде 5-7 млрд АҚШ долларын құраған болса, «батпанқұйрық» бизнестің бірнеше есеге өскенін көреміз.

Қазақстан да әлемнің көптеген елдері сияқты адам саудасымен күресті басты бағдар етіп алған. Бұған қарамастан адамды саудалау, оны ұрлау, еркінен тыс мәжбүрлеп жұмыс істету фактілері толастар емес.

Әлемде және Қазақстанда адам саудасына қатысты кең тараған сала жезөкшелік, яғни тән саудасы арқылы ақша табу. Қазақстаннан құлдыққа, яғни жезөкшелікке түсетін әйелдер шет мемлекеттерге, әсіресе Ресей, Түркия және Сауд

Арабиясы секілді елдерге тасымалданады. Туризм, жұмыс істеу мақсатында шет мемлекеттерге барып, сол жерден құлдыққа түсетін отандастарымыз аз емес. Бұл аталған елдерге Қазақстан азаматтары үшін визалық жеңілдіктердің болуымен де байланысты.

Елімізде кәмелетке толмағандар саудасы жоқ деп айта алмаймыз. Балалар саудасына қатысты қылмыс бұзушылықтың объектісі –қылмыстық заңмен қорғалатын қоғамдық қатынастардың жиынтығы және негізгі объектісі кәмелетке толмаған тұлға. Қылмыстың субъектісі - қылмыстық құқық бойынша қоғамдық қауіпті әрекеттерді жасаған және қылмыстық жауаптылықтың жас мөлшеріне жеткен тұлға. ҚР ҚК сәйкес қылмыстық жауаптылық 16 жастан басталса, кейбір қылмыстар үшін жауаптылықтың төменгі жасы – 14 жас қарастырылған.

Шет елдің қылмыстық заңнамаларын салыстыра қарағанда қолданыстағы ҚР ҚК кәмелетке толмағандар саудасына қатысты қылмыстық-құқықтық нормаларының сипаттамасында қатты айырмашылығы жоқ, тек қана кейбір жағдайларда жаза тағайындау барысындағы жауаптылық мөлшерінің көлемімен ерекшеленеді.

Профессор И.Ш. Борчашвили кәмелетке толмағандарды саудаға салу қылмысына қатысты сатып алу-сату немесе басқа да мәмілелер жасау, сол сияқты оны 83 пайдалану немесе жалдау, тасымалдау, беру, жасыру, сондай-ақ пайдалану мақсатында өзге де іс-қимылдарды жасау туралы диспозицияда айтады.

Жыл сайын 30 шілдеде әлемнің барлық елдері Бүкілдүниежүзілік адам саудасымен күрес күнін (World Day against Trafficking in Persons) атап өтеді. Бұл күн 2013 жылы желтоқсан айында БҰҰ Бас Ассамблеясының резолюциясымен бекітілді. 30 шілденің таңдалған себебі: 2010 жылы 30 шілдеде адам саудасымен күрес жөніндегі жаһандық іс-қимылдар жоспары қабылданды. Қазақстан 2008 жылы адам саудасымен күрес бойынша алғашқы маңызды халықаралық құжат – 1926 жылы қабылданған «Құлдық туралы конвенцияны» ратификациялады. Осы тақырыпқа қысқаша сараптама жасап, еліміздегі адам саудасымен күрес бағытындағы жұмыс жалғасуда.

Пайдаланылған әдебиеттер тізімі

1. Қазақстан Республикасыны Қылмыстық Кодексі 2014 жылғы 3 шілдедегі № 226-V (қолданыстағы редакциясы).
2. Қазақстан Республикасының «Адам саудасына қарсы іс-қимыл туралы» Заңы 2024 жылғы 5 шілдедегі № 110-VIII ҚРЗ.
3. Адам саудасы - өзекті мәселе <https://forbes.kz/news>
4. Адам саудасы - әлемнің басты проблемаларының бірі. <https://kaz.inform.kz/news/>
5. Орсаяева Р.А. Қазақстан Республикасының Қылмыстық құқығы (ерекше бөлім). - Өскемен, С. Аманжолов атындағы ШҚУ, «Берел» баспасы, 2023.- 560 б.

ЖЕКЕ АДАМҒА ҚАРСЫ ҚЫЛМЫСТЫҚ ҚҰҚЫҚ БҰЗУШЫЛЫҚТАР

Ағыланова Жұлдыз

Ғылыми жетекші: Орсәева Р.А., з.ғ.к., PhD, қауымдастырылған профессор

Аманжолов университеті, Өскемен қ., Қазақстан

E-mail: r_orsaeva_60@mail.ru

Қазақстан Республикасы Конституциясының 1-бабы бойынша, «ең қымбат қазына - адам және адамның өмірі, құқықтары мен бостандықтары болып табылады.

Қазақстан Республикасының Қылмыстық кодексінің 2-бабында адам мен азаматтың құқықтары, бостандықтары мен заңды мүдделерін қорғау ең басты міндет екені көрсетілген.

Жеке адамға қарсы қылмыстар - адамның өмірі мен денсаулығына, жыныстық қол сұғылмаушылығына, бостандығына, ар-намысы мен қадір-қасиетіне қол сұғатын қоғамдық қауіпті әрекеттер.

Қылмыстардың нәтижесінде адамға айтарлықтай зиян келтіріледі немесе өміріне, денсаулығына, заңды құқықтары мен бостандықтарына осындай зиян келтіру қаупі төнеді.

Қазақстан Республикасының Қылмыстық кодексі бойынша жеке адамға қарсы қылмыстарға: адам өлтіру; жаңа туған сәбиді анасының өлтіруі; жан күйзелісі жағдайында болған адам өлтіру; қажетті қорғаныс шегінен шығу кезінде жасалған кісі өлтіру; қылмыс жасаған адамды ұстау үшін қажетті шаралардың шегінен шығу кезінде жасалған кісі өлтіру; абайсызда кісі өлтіру; өзін-өзі өлтіруге дейін жеткізу; денсаулыққа қасақана ауыр зиян келтіру; денсаулыққа қасақана орташа ауырлықтағы зиян келтіру; денсаулыққа қасақана жеңіл зиян келтіру; азаптау; денсаулыққа жан күйзелісі жағдайында зиян келтіру, қажетті қорғаныс шегінен шығу кезінде денсаулыққа ауыр зиян келтіру; қылмыс жасаған адамды ұстау кезінде денсаулыққа ауыр зиян келтіру; денсаулыққа абайсызда зиян келтіру; қорқыту; адамның органдары мен тінін алуға мәжбүр ету немесе заңсыз алу; зорлау; адамды ұрлау; бас бостандығынан заңсыз айыру; адамды саудаға салу; қорлау сияқты қылмыстар жатады.

Жеке адамға қарсы қылмыстар деп адамның өмірі мен денсаулығына, жеке басының бостандығына, ар-намысына нұқсан келтіретін қоғамға қауіпті іс-әрекеттер танылады

Жеке адамға қарсы құқық бұзушылықтар - қылмыстық заңмен қарастырылған қоғам үшін қауіпті әрекеттер. Осы тектес қылмыстардың орын алуы нәтижесінде адамның бостандығы мен заңды құқықтарына, денсаулығына, өміріне айтарлықтай қауіп төндіретін залал келтіріледі.

Жеке адамға қарсы қылмыстық құқық бұзушылықтардың топтық объектісі-адам, оның өмірі, денсаулығы болғандықтан, топтық объект жалпы адамның іс-әрекетін, дұрыс іс - қызметін қамтамасыз ететін қоғамдық қатынастар.

Жеке адамға қарсы қылмыстар Қылмыстық кодекстің 99 бабынан басталып

Ерекше бөліктің 131-бабымен аяқталады. Барлық тікелей объектіні ескере отырып, барлық жеке адамға қарсы қылмыстық құқық бұзушылықтар келесі топтарға жіктеледі. Олар: адамның өміріне қол сұғушылықпен байланысты қылмыстар (ҚК-нің 99-105 баптар); адамның денсаулығына қол сұғушылықпен байланысты қылмыстар (ҚК-нің 106-114 баптар); адамның өмірі мен денсаулығына қауіп төндіретін қылмыстар (ҚК-нің 115-119 баптар); адамның жыныстық дербестігі мен жыныстық қол сұғылушылыққа қарсы қылмыстар (ҚК-нің 120-124 баптар); адамның ар-намысы мен бостандығына қарсы қылмыстар (ҚК-нің 125-131 баптар).

Жеке адамға қарсы қылмыстық құқық бұзушылықтарға жататын өмірге қарсы қылмыстық құқық бұзушылықтар ауыр қылмыстар санатына жатып, көп зардап келтіретін қылмыс болып табылады.

Адам өлтіру жәбірленушінің өлімі орын алған кезден бастап аяқталған қылмыс ретінде танылады.

Адам өлтіру объективтік жағынан әрекет пен әрекетсіздік арқылы жүзеге асады. Олай деуге себеп, адам өмірінен айыру күш көрсету (жарақат салу, тұншықтыру, уландыру) арқылы да, сондай-ақ, басқа адамның психикасына әсер ету (қорқыту, ұрып-соғу, жалған ақпарат) түрінде де болуы мүмкін. Бұл әрекет. Ал, әрекетсіздік жағдайында адам өлтіру орын алса, онда ол - кінәлінің жәбірленуші адамды аман алып қалуға мүмкіндігі бола тұрса да, әрекетсіздік танытып, өлім қаупін туғызатындығы немесе оған жол беруінің орын алуы.

Субъективтік жағынан адам өлтіру қасақаналықпен сипатталады. Адам өлтіруде қасақаналықтың екі түрі - тікелей және жанама қасақаналық орын алуы мүмкін.

Тікелей қасақаналықта кінәлі адам өзінің басқа адамның өміріне қол сұғып отырғанын сезеді, өзінің әрекеті сол адамды өлімге соқтыруы мүмкін екендігін, өлімге әкелетіндігін біледі, алайда, өлімнің болуын тілеп саналы түрде іс әрекет жасайды.

Жанама қасақаналықта кінәлі адам өзінің әрекеті арқылы адам өміріне қатер төндіретіндігін мойындайды, өз әрекетінің нәтижесінде ол адамның өлуі мүмкін екендігін біледі, бірақ өлімнің болуын тілемейді, десек те, оған саналы түрде жол береді немесе өлімнің болу-болмауына немқұрайлық танытады.

Абайсызда адамға өлім келтіру адам өлтіруге жатпайды, сондықтан, ол өмірге қарсы жасалған басқа қылмыстарға жататынын ескерте кеткен жөн.

Жалпы жеке адамға қарсы қылмыс жасаған адамды адамды қылмыстық жауапқа тарту үшін және оны қылмыс жасағаны үшін кінәлы деп табу үшін оның жасаған іс-әрекетінде белгілі бір қылмыс құрамының белгілері болуы керек екендігін және қылмыстық заңда көрсетілген қылмыс құрамының барлық белгілері бар іс-әрекетті істеу қылмыстық жауаптылықтың бірден-бір негізі болып табылатынын айқындайды (ҚК-тің 4-бабы). Осыған ұқсас нормалар ҚР қылмыстық істер жүргізу кодексінің көптеген нормаларында да бірнеше рет көрсетілген. Іс-әрекетінде қылмыстың белгілері жоқ адамдар қылмыстық жауапқа және жазаға тартылмайды.

Адамды қылмыстық жауапқа тарту оның іс-әрекетінде белгілі, нақты бір немесе бірнеше қылмыс құрамының белгілері бар болған жағдайда ғана жүзеге

асырылады. Мысалы, кісі өлтіру, бұзақылық, тағылық, әйелді зорлау, т.б. Қоғамға қауіпті, қылмыстық заңға қайшы істелген іс-әрекетті нақты бір қылмыс құрамына жатқызу және осы әрекетке Қылмыстық кодекстің Ерекше бөліміндегі тиісті баптар бойынша құқықтық баға беруді қылмыстық құқық теориясы қылмысты саралау-деп атайды. Қылмысты дұрыс саралау құқық қолдану органы қызметкерінің қызметтік борышы, негізгі міндеті.

Қоғамға қауіпті, қылмыстық құқыққа қайшы іс-әрекеттерді Қылмыстық құқықтың Жалпы және Ерекше бөлімдеріндегі баптарға дәлме-дәл жатқызу, дұрыс саралау-заңдылық принципін бұлжытпай жүзеге асырудың шарты болып табылады. Егер нақты бір іс-әрекетті, мысалы ұрлықты, бір сот ұрлық деп, екіншісі тонау, ал үшіншісі қарақшылық деп сараласа, бұл заңдылық жөніндегі конституциялық принциптің өрескел бұзылғандығы болып саналады.

Сондықтан да қылмысты дұрыс саралаудың өзі мемлекеттің жаза мәселесін қолдану саласындағы қызметінің дұрыс жүзеге асырылуының алғышарты болып табылады. Қылмысты дұрыс саралаудың нәтижесінде қылмысты іс-әрекетті жасаған кінәлі адамға жөнсіз жеңіл немесе ауыр жаза қолданылуы мүмкін.

Қылмысты дұрыс саралау қылмыстылықтың жағдайын, деңгейін, құрылысын, қозғалысын дұрыс анықтауға мүмкіндік береді. Істелген қылмыстың статистикалық есебін нақты белгілемейінше, ол құбылыспен тиімді күрес жүргізу мүмкін емес. Сол себепті де қылмыспен тиімді күрес жүргізу үшін оның жағдайын, сандық, сапалық көрсеткіштерін, жасаған қылмыстардың мәнін, қылмыскердің тұлғасын толық ашу керек. Бұл мәселелерді анықтамай тұрып, қылмыспен күрес жүргізу өзінің оңды нәтижелерін бермейді.

Қылмысты дұрыс саралау сот төрелігін әділ жүзеге асырудың кепілі және заңдылық, әділеттілік принциптерінің іске асырылуының басты шарты болып табылады. Құқық қорғау және құқық қолдану органдары беделінің мәртебесінің биік болуы да істелген іс-әрекетке дұрыс, заңды баға беруіне де тікелей байланысты. Заңға негізделген әділ үкім сот органдарының беделін нығайтады.

Адамның және азаматтың құқықтары мен бостандықтары мемлекет арқылы қорғалады. Қазақстан Республикасы барлық құқық салалары, оның ішінде Қылмыстық құқықта адамды қорғауды өзінің міндеті деп санайды. Қазақстан Республикасы барлық заңдары жеке адамды қорғауға, адам құқықтары мен бостандықтарын қорғауға әр уақытта артықшылықтар береді.

Сондықтан да ҚР ҚК Ерекше бөлімінің бірінші тарауы жеке адамға қарсы қылмыстарға арналған. Осы тарауға кіретін барлық қылмыстардың топтық объектісі жеке адамның дұрыс іс-қызметін қамтамасыз ететін қоғамдық қатынастар болып табылады.

Қылмысты дұрыс саралау-жеке адамдардың Қазақстан Республикасы Конституциясында, басқа да заңдарда көрсетілген құқықтарын, бостандықтарын қорғаудың кепілі болып табылады.

Әдебиеттер тізімі:

1. Қазақстан Республикасының Қылмыстық кодексі. Қазақстан Республикасының Кодексі 2014 жылғы 3 шілдедегі № 226-V ҚРЗ.

2. Орсаяева Р.А. Қазақстан Республикасының Қылмыстық құқығы (ерекше

бөлім). – С.Аманжолов атындағы ШҚУ, «Берел» баспасы, 2023.-512 б.

3.Орсаева Р.А. Қазақстан Республикасының Қылмыстық құқығы (жалпы және ерекше бөлім). – С.Аманжолов атындағы ШҚУ, «Берел» баспасы, 2020.-503 б.

ӘОЖ 344.244

АФФЕКТ ЖАҒДАЙЫНДА ЖАСАЛҒАН АДАМ ӨЛТІРУ

Ағланова Жұлдыз

«Сот және прокурорлық қызмет» ББ 2-курс студенті

Ғылыми жетекші: Орсаева Р.А., з.ғ.к., PhD

Аманжолов университеті, Өскемен қ., Қазақстан

E-mail: r_orsaeva_60@mail.ru

Аннотация: Мақалада аффект түсінігі және аффект жағдайында жасалған адам өлтіру қарастырыла отырып, қылмыстық заң тұрғысынан нақтыланады.

Түйінді сөздер: қылмыстық заң, адам өлтіру, аффект, жауаптылық.

Аффект латын сөзі, қазақшалағанда жан толқынысы деген мағынада қолданылады. Аффектілер деп ерекше күшті, тез пайда болатын және адамды билеп кететін, қысқа мерзімді жүріп өтетін эмоциялық жағдайды айтамыз. Мысалы, қуаныш, қорқыныш, қайғы және тағы да басқа аффектілерін атауға болады. аффектілер негізінен күшті тітіркендіргіштердің әсерінен (сөздермен, басқа адамдардың қылығымен, кейбір жағдайларда болады. аффаектілер көптеген жағдайда кенеттен болады, бірнеше минут жүріп өтеді, адамды тез арада билеп кетеді.

Аффект жағдайында адам елестету және ойлау қабілетін басқара алмай қалуы да мүмкін. Сонымен қатар күшті эмоциялық қозу тез қозғалыстарда, ретсіз сөйлеуде, жиі қатты дауыс шығару түрінде байқалады.

Адамның іс-әрекеті аффект жағдайында кенеттен сезімнің булығып сыртқа шығуы түрінде іске асады. Кей жағдайда аффектілер тежелу жағдайы түрінде және адам ағзасының әлсіреуі ретінде сипатталады. Мәселен, адам кездесөк қуанған жағдайда не айтарын білмей, аузына сөз түспей абдырып, сасқалақтап қалады. Әсіресе осындай жағдай адамның кездейсоқ қуанышында, ашуы үстінде жақсы аңғарылады. Кейбіреулер ашуланғанда көзім түк көрмеді, не істегенімді білмедім дейді, бұл дұрыс емес, адам әруақытта да өз қылықтарын, іс-әрекетін басқарып отыруға тиісті.

Аффектілер еріктің әлсіреген жағдайында пайда болады, өзін-өзі ұстай алмаудың және өзін-өзі басқара алмаудың көрсеткіштері болып табылады. Әрбір адам саналы құбылыс ретінде өзінің жеке басында кездесетін аффектіні алдын ала болдырмауға, оның алғаш кезінен басып отыруға әрекеттенуі керек.

Тіпті аффектінің ең күшті сәттерінде адам өзін-өзі басқара білуі қажет.

"Аффект" және "кенеттен пайда болған қатты психикалық толқу жағдайы"терминін анықтаудың күрделілігіне байланысты осы қылмыстық -

құқықтық норманы қолдану мәселесінің талқылануына байланысты аффект жағдайында жасалған кісі өлтіру ерекше қызығушылық тудырады.

ҚР Қылмыстық Кодексі 101-бап бойынша Аффект жағдайында жасалған адам өлтіру Жәбірленушінің зорлық-зомбылығынан, қорлауынан немесе ауыр балағаттауынан не өзге де заңға қарсы немесе бейморальдық әрекеттерінен (әрекетсіздігінен), сол сияқты жәбірленушінің жүйелі түрдегі құқыққа қайшы немесе бейморальдық мінез-құлқына байланысты туындаған ұзаққа созылған психиканы күйзелтетін ахуалдан болған кенеттен туындаған қатты жан күйзелісі (аффект) жағдайында жасалған адам өлтіру – үш жылға дейінгі мерзімге бас бостандығын шектеуге не сол мерзімге бас бостандығынан айыруға жазаланады.

Осы баптың бірінші бөлігінде көрсетілген мән-жайлар кезінде жасалған, екі немесе одан да көп адамды өлтіру – бес жылға дейінгі мерзімге бас бостандығынан айыруға жазаланады.

Қолданыстағы қылмыстық заңнамаға сәйкес, әсер ету жағдайы жауапкершілікті жеңілдететін жағдай болып табылмайды, бірақ соған қарамастан жазаны жеңілдететін жағдай ретінде танылады. Осы екі санаттың арасындағы айырмашылық жауапкершілікті жеңілдететін мән-жайлар қылмыс құрамын құру кезінде ескерілетіндігінде, осы мән-жайдың болуы баптың санкциясында ескеріледі, бірақ жазаны жеңілдететін мән-жайлардың болуы әрекеттің біліктілігіне әсер етпейді және тек жазаның тағайындалуына әсер етеді.

Аффект -эмоциялардың ерікті бақылаудан шығуына және оларды белсенді әрекеттерде жүзеге асыруға әкелетін сыртқы ынталандырудан туындаған жарылғыш сипаттағы қарқынды эмоционалды процесс. Аффект адамның психикасына әсер етеді, сана мен интеллектті тежейді, іс-әрекеттерді сыни бағалау деңгейін төмендетеді және керісінше өзін-өзі бағалауды жоғарылатады. Жиынтықта бұл процестер адамның іс-әрекеттерінің нақты сипаты мен маңыздылығын түсіну және оларды басқару қабілетінің төмендеуіне әкеледі. Бұл жағдай сыртқы себептерге байланысты-жәбірленушінің заңсыз немесе әдепсіз мінез - құлқына байланысты болғандықтан, қылмыс жасау ниеті кенеттен пайда болады. Аффективті күй уақытша; эмоционалды жарылыстың уақыт аралығы, жалпы ереже бойынша, 15-20 минуттан аспауы керек және көп жағдайда минуттармен есептеледі.

Әлемде қылмысты анықтауда екі тәсіл қарастырылаған: формальды және материалдық.

Көптеген шет елдерде қылмысты формальды түрде мемлекеттегі қылмыстық кодекске көрсетілген, қылмыс деп саналатын іс-әрекеттермен анықтайды. Бірақ бұндай жағдайда қылмыстардың санатына қосылған басқа да әрекеттердің қандай негізде жасалғаны түсініксіз. Мысал ретінде мына норманы келтірсек: Ағаш отырғаны үшін 3 жылға дейін бас бостандығынан айыру. Ең бастысы - анықтама қылмысты елеусіз мән-жайдан қылмыстық құқықтың барлық қатаң түрімен ажыратуға жатпайды. Қылмысты формальды түрде анықтау, мысалы, адамды нан ұрлағаны үшін түрмеге тоғытуға болады, өйткені формальды түрде ол бәрібір ұрлық болып табылады. Материалды түрде қылмысты анықтауда ең алдымен, қол сұғушылық нысаны және қоғамға қауіптілік белгісімен анықтайды. Материалдық қылмыс қылмыстық мақсатқа жетуге бағытталған кінәлінің әрекеті мен

қылмыстың нәтижесімен айқындалады. Материалды түрде қылмысты анықтауда қылмыскердің әрекеті мен пайда болған зиянды салдар арасындағы себеп-салдарлық байланысты болуын анықтау қажет. Мысалы: ұрлық жағдайында қылмыстың аяқталуы - оны басқа біреудің иелігіндегі мүлікті өз меншігіне айналдыруы. Ұрлық жасау үшін жағдай жасау қылмысқа дайындалу болып саналады. Яғни, қылмыс жасау кезінде кедергілерді жою болып табылады. Қоғамға қауіпті іс-әрекеттердің бірі - адам өлтіру. Адам өлтіру - жеке адамға қарсы бағытталған ең ауыр қылмыс болып саналады. Алайда, қылмыстың ауырлық дәрежесі оны жасауға себеп болған жағдайларға байланысты .

Қасақана кісі өлтіругені үшін қылмыстық жауапкершілікке тартатын қылмыстық-құқықтық нормалардың тиімділігі көбінесе ауырлататын және жеңілдететін мән-жайлармен қылмыстарды дұрыс ажырата білуімен байланысты. Осындай қауіпті және аса ауыр қылмыстармен күрес біздің елмізде де, басқа елдерде де құқық қорғау органдарының басты бағыты болып табылады.

Қылмыстық кодексте жеңілдететін және ауырлататын мән -- жайлар бар қылмыстар арасындағы айырмашылықтар енгізілген. Бұл ерекшелік Қазақстан Республикасының Конституциясында бекітілген адам және адамның өмірі, құқықтары мен бостандықтарын қорғаудың негізгі принциптеріне сәйкес келеді. Сонымен қатар, адамға қолданылатын жаза қылмыстың сипаты мен қоғамға қауіптілік дәрежесіне, оны жасау жағдайларына және қылмыскердің жеке басына саралап, Қазақстан Республикасының Қылмыстық кодексіне сәйкес жаза тағайындауда әділеттілік қағидасын сақтайды.

Субъектінің жеңілдететін кісі өлтірудің бір түрі - ол оқыстан пайда болған күйзелу үстінде ашумен адамды өлтіру болып табылады .

Заң шығарушы адам өлтірудің бұл түрін кенеттен басталған қатты жан толғанысы жағдайында жасалған өлтіру ретінде айқындайды. Кінәлінің психикалық жай-күйі инстинктивті және сөзсіз-рефлекторлық қызметпен байланысты өткінші, интенсивті көңіл-күймен айқындалады. Көбінесе адам өлтірудің бұл түрі үшін ашу-ыза, жеккөрушілік және түңілу әсері тән болады. Жан күйзелісі жай-күйі негізінен аз уақытқа, әдетте бірнеше минутқа созылады. Қатты жан толқуы тікелей сыртқы әсердің салдарынан кенеттен пайда болады.

Аффект жағдайында адам өлтіру кенеттен, теріс фактор әсер еткеннен кейін тікелей сол бойда жасалады. Мұнда уақыт аралық үзіліс болмайды немесе елеулі емес (мысалы, кінәлі болған жағдайдың мәнін бірден түсінбегенде). Аффект жағдайының басталуына негіз ретінде қылмыстық кодекстің 101-бабында мыналар көзделген: жәбірленушінің зорлық-зомбылығынан, басынуынан немесе кемсіту не жәбірленушінің өзге де моральға жат әрекеті, оның психиканы зақымдайтын ұзаққа созылған жағдайлардың әсерінен болуы мүмкін. Зорлық күш көрсету (мысалы: ұрып-соғу), сондай-ақ психикалық (денсаулыққа зиян келтірумен, мүлкін жойып жіберумен және т.б. қорқыту) болуы мүмкін. Басыну адамдық қадір-қасиетін кемсітумен, жеке басын қорлау арқылы жасалуы мүмкін. Өте ауыр балағаттау адамның ар-намысын, қадір-қасиетін жағымсыз нысанда дөрекі түрде кемсітумен көрінеді. Өте ауыр балағаттау Қылмыстық кодекс нормаларында көзделген балағаттаудан өзгеше болуы мүмкін емес. Ол Қылмыстық кодекстің 131-бабында көделген қылмыс белгілеріне сәйкес келуі де немесе келмеуі де

мүмкін. Ал ар-намыс пен қадір-қасиетті кемсіту дәрежесін бағалау өлшеміне келетін болсақ, мұнда объективтік факторларды, сол сияқты субъективтік факторларды да ескерген жөн.

Психологияда аффект (лат. affectus - эмоционалды толқу, құмарлық) - субъект үшін маңызды өмірлік жағдайлардың күрт өзгеруімен байланысты және айқын қозғалыс көріністері мен ішкі ағзалар қызметіндегі өзгерістермен байланыс күшті және қысқа мерзімді жағдай болып табылады. Аффект жағдайы адамды сана мен еріктен айырады. Ол жан тыныштығына қарама-қайшылықты білдіреді. Аффект жағдайы бұрын болған оқиғаға байланысты пайда болады және адамның ішкі жан күйзеліс жағдайына негізделеді. Психологиялық әдебиеттерде, аффект жағдайы субъектінің көбінесе күтпеген жағдайда қауіпті жағдайдан шығатын амал таппағанда дамиды. Аффект жағдайы адамның психикалық жағдайын кенеттен өзгеріске ұшырататын, әртүрлі жағдайлардан пайда болуы мүмкін. Аффект жағдайына тап болған субъект жағымсыз сезімнен бастап таңғаларлық күшті әсерге ие болады және ол сал ауруына душар болады немесе өлімге әкеліп соқтырады. Аффект жағдайының ерекшелігі сана-сезімінің тарылуы болып табылады. Субъектінің назары аффект жағдайын тудырған жағдайлар мен олар жасаған әрекеттерге толығымен ауады. Субъектінің санасының бұзылуы осы оқиғаны тудырған жағдайдың жекелеген эпизодтарын кейіннен еске түсіре алмауы ықтимал, ал күшті жағдайларда - есін жоғалтуға және толық амнезияға әкелуі мүмкін.

Невроздың эксперименталды моделін құру жөніндегі жұмысында И.П.Павлов суперстронгтың қоздырғыштары ағзаға әсер еткен кезде, жүйке процестерінің өзара әрекеттесуі ми қабығындағы қозу немесе тежелу процестерінің шектелуіне байланысты бұзылатынын көрсетті. Бұл қозу немесе тежеу бағытында жоғары жүйке белсенділігінің бұзылуын тудырады. Екі төтенше жағдайға осындай өткір ығысулар (толқу және тежеу) тек өткір жағдайлардан туындайды және физиологиялық негізде аффект астеникалық (қорқыныш, қайғы т.б.) және стеникалық (ашу, ыза) болып бөлінеді .

Осылайша, жұмыста әсер ету жағдайында жасалған кісі өлтіру үшін қылмыстық жауапкершіліктің ерекшеліктерін қарастыра отырып, келесі тұжырымдар жасаған жөн. Белгілі бір жағдайларда адамдар күшті эмоционалды импульстармен сипатталады, тез пайда болады, адамды толығымен баурап алады. Мұндай жағдайлар аффект деп аталады. Аффект әлеуметтік қауіпті әрекетке психикалық көзқарастың элементі емес. Ол қолайсыз сыртқы жағдайлардан туындаған актердің белгілі бір психикалық жағдайын білдіреді және өте шектеулі заңды мәнге ие (кісі өлтіру және қасақана ауыр немесе орташа ауырлықтағы денсаулыққа зиян келтіру кезінде). Айта кету керек, қылмыстық-құқықтық ғылымда аффект қылмыстың субъективтік жағының факультативтік белгілерінің бірі болып саналды деген пікір болған. Қазіргі уақытта аффект "адамның санасы мен қызметіне әсер ететін және мотор, эндокриндік, жүрек-қан тамырлары және басқа дене жүйелерінің қызметіндегі өзгерістермен бірге жүретін дауылды және қысқа мерзімді эмоционалды процесс"ретінде анықталады. Аффект, адамның іс жүзіндегі сипатын және одан да маңыздысы, олардың іс-әрекеттерінің әлеуметтік маңыздылығын түсіну қабілетін төмендетіп (немесе) оларды басқара отырып,

кінәлі адамның психикасында болып жатқан интеллектуалды және ерікті процестерге белгілі бір түс береді, бірақ кінәні құрайтын бұл процестердің элементі болып табылмайды.

Пайдаланылған әдебиеттер тізімі

1. Қазақстан Республикасыны Қылмыстық Кодексі 2014 жылғы 3 шілдедегі № 226-V (қолданыстағы редакциясы)
2. Темірбеков А., Балаубаев С. Психология Алматы, 2006.-128 б.
3. Жарықбаев Қ. Психология Алматы, 2003.-158 б.
4. Давиденков С.Н. Неврозы Л.: Медгиз, 1963. -272 с.
5. Жан күйзелісі жағдайында болған адам өлтіру
<https://stud.kz/referat/show/39700>

УДК: 355.233:37.034(574)

ЖАСТАРҒА ӘСКЕРИ-ПАТРИОТТЫҚ ТӘРБИЕ БЕРУ САЛАСЫНДАҒЫ ТИІМДІЛІКТІ АРТТЫРУДЫҢ НЕГІЗГІ БАҒЫТТАРЫ

Актасов А.Н.

Ғылыми жетекшілер: Искаков К.Ж., профессор, Қазақстан Республикасының Мәдениет және ақпарат вице-министрі,
Ұлттық мемлекеттік саясат мектебінің профессоры,
Есенгельдина А.С., экономика ғылымдарының кандидаты, профессор
Қазақстан Республикасы Қарулы күштерінің Ұлттық
әскери-патриоттық орталығы, Астана қ., Қазақстан
E-mail: azamat-aga@mail.ru

Аннотация

Бұл мақалада Қазақстан Республикасындағы жастарға әскери-патриоттық тәрбие беру жүйесінің қазіргі жағдайы жан-жақты талданып, оның тиімділігін арттырудың негізгі бағыттары қарастырылады. Әскери-патриоттық тәрбие – елдің ұлттық қауіпсіздігін нығайтуға, азаматтық жауапкершілігі жоғары, отансүйгіш жастарды тәрбиелеуге бағытталған маңызды идеологиялық құрал болып табылады. Зерттеу барысында қазіргі қолданыстағы мемлекеттік бағдарламалар мен жобалардың мазмұнына талдау жасалып, олардың кемшіліктері мен әлеуетті жақтары анықталды.

Сонымен қатар, шетелдік (Ресей, Израиль, Оңтүстік Корея) тәжірибелерге салыстырмалы талдау жүргізіліп, Қазақстанның әлеуметтік-мәдени контексіне бейімдеуге болатын тұстары ұсынылды. Мақалада заманауи цифрлық технологияларды, интерактивті оқыту әдістерін және жастар ұйымдарының мүмкіндіктерін пайдалану арқылы патриоттық тәрбиенің тиімділігін арттыру жолдары қарастырылады.

Зерттеу нәтижесінде әскери-патриоттық тәрбие саласындағы өзекті мәселелер мен кедергілер анықталып, оларды шешуге бағытталған ғылыми-тәжірибелік ұсыныстар ұсынылды. Бұл ұсыныстар білім беру мекемелерінде,

жастар ұйымдарында, мемлекеттік және қоғамдық құрылымдарда қолдануға мүмкіндік береді. Мақала болашақта осы салада жүргізілетін ғылыми зерттеулерге негіз бола алады және ел жастарының ұлттық бірлігі мен отаншылдық сезімін қалыптастыруда маңызды рөл атқарады.

Кілт сөздер: Патриоттық тәрбие, Жастар саясаты, Әскери-патриоттық бағдар, Ұлттық сана, Мемлекеттілік, Тәрбие жұмысы, Азаматтық жауапкершілік.

Кіріспе

Қазақстан Республикасында жастарды әскери-патриоттық рухта тәрбиелеу – ұлттық идеологияның маңызды құрамдас бөлігі. Бұл бағыт мемлекеттің болашағын айқындайтын стратегиялық мәнге ие. Патриотизм – елдің тұтастығын, егемендігін, қауіпсіздігін сақтауда шешуші рөл атқаратын рухани-адамгершілік құндылықтардың бірі. Сондықтан жастардың бойында Отанға деген сүйіспеншілік, азаматтық жауапкершілік, ұлттық құндылықтарға құрмет секілді қасиеттерді қалыптастыру – қоғамның әрбір институтының ортақ міндеті болып саналады.

Әскери-патриоттық тәрбие – бұл тек әскерге дайындық немесе әскери пәндерді оқыту ғана емес, ол – жастарды ел қорғауға рухани, моральдық, психологиялық тұрғыдан даярлайтын кешенді тәрбие процесі. Бұл тәрбие арқылы жас ұрпақ елдің тарихын, батырлық дәстүрін, мемлекеттіліктің маңызын терең түсінеді және өз болашағын Отанымен тығыз байланыстыра бастайды.

Соңғы жылдары Қазақстанда жастар саясаты шеңберінде бірқатар мемлекеттік бағдарламалар, жобалар мен бастамалар жүзеге асырылып келеді. Мысалы, «Жас сарбаз» әскери-патриоттық қозғалысы, мектептердегі АӘД (алғашқы әскери дайындық) пәні, әскери жиындар, әскери-патриоттық клубтар сияқты іс-шаралар жүйелі түрде ұйымдастырылуда. Дегенмен, осы саладағы іс-шаралардың мазмұны мен әдістемесі жастардың қызығушылығын толық қанағаттандырмайтыны байқалады. Тәрбие жұмыстары көбіне формалды сипатта өтіп, қазіргі заман талаптарына бейімделмей отыр.

Сонымен қатар, жаһандық ақпараттық кеңістіктегі идеологиялық ықпал, ұлттық сана мен тарихи жадыны бұрмалауға бағытталған ақпараттық шабуылдар, жастар арасындағы құндылықтық дағдарыс мәселелері әскери-патриоттық тәрбиенің мазмұны мен бағытын жаңаша қарастыруды қажет етеді. Жастарды тәрбиелеудің бұл түрі қазіргі кезде тек білім беру мекемелерінің ғана емес, сонымен қатар мемлекеттік органдардың, қоғамдық ұйымдардың, БАҚ пен отбасының да үйлесімді әрекетін талап етеді.

Осыған байланысты, зерттеудің өзектілігі – жастарға әскери-патриоттық тәрбие беру жүйесінің қазіргі жағдайын талдау, оның негізгі кемшіліктері мен әлеуетін анықтау, сондай-ақ тиімділігін арттыруға бағытталған жаңа бағыттар мен тәсілдерді ұсыну қажеттілігінен туындайды. Бұл мақалада әскери-патриоттық тәрбие берудің заманауи үлгілері мен механизмдері қарастырылады, халықаралық тәжірибелер талданып, Қазақстан жағдайына бейімделген ұсыныстар ұсынылады.

Әдебиеттерге шолу

Жастарға әскери-патриоттық тәрбие беру мәселесі – бүгінде көптеген елдердің мемлекеттік саясатының ажырамас бөлігіне айналған маңызды

бағыттардың бірі. Бұл бағыт жас ұрпақты ұлттық рухта тәрбиелеу, Отан алдындағы борышын сезіну, ел мүддесін қорғауға әзір болу сияқты азаматтық қасиеттерді қалыптастыруға негізделеді. Ғылыми әдебиеттер мен ресми құжаттарда әскери-патриоттық тәрбиенің мәні, маңызы және оны жүзеге асыру тетіктері жан-жақты қарастырылған.

Қазақстандық зерттеушілердің еңбектерінде әскери-патриоттық тәрбие беру жүйесінің ерекшеліктері мен проблемалары кеңінен талданады. Мысалы, Г.К. Ахметова (2020) өз еңбектерінде мектептің патриоттық тәрбие берудегі орны мен рөлін айқындайды. Автор патриотизм ұғымын тарихи сана, ұлттық идеология және азаматтық тәрбиемен тығыз байланыстыра отырып, білім беру мазмұнын жаңғырту қажеттілігіне баса назар аударады. Ал А.С. Алимова (2021) жастардың азаматтық белсенділігі мен патриоттық көзқарастарын зерттей отырып, қазіргі заманғы ақпараттық ортаның тәрбиелік ықпалына тоқталады.

Н.Ә. Назарбаевтың «Рухани жаңғыру» бағдарламалық мақаласында ұлттық сана-сезімді жаңғырту, тарихи жадыны сақтау және жастардың ел болашағына деген жауапкершілігін арттыру бағыттары нақты көрсетілген. Бұл бағдарлама әскери-патриоттық тәрбиенің идеологиялық негізіне айналды.

ҚР Қорғаныс министрлігі мен Білім және ғылым министрлігі тарапынан қабылданған бірқатар нормативтік құжаттарда (мысалы, «Жас сарбаз» қозғалысын дамыту тұжырымдамасы, 2021) жастардың әскери-патриоттық тәрбиесін ұйымдастырудың институционалдық негіздері қарастырылған. Бұл құжаттарда патриоттық тәрбие беруді мектеп бағдарламасына енгізу, әскери лагерьлер ұйымдастыру, әскери кафедралармен ынтымақтастық орнату сияқты шаралар белгіленген.

Шетелдік әдебиеттерде әскери-патриоттық тәрбие берудің тиімді үлгілері мен тәжірибелері кеңінен талқыланған. Ресейлік ғалым А.В. Смирнов (2019) ТМД елдеріндегі әскери-патриоттық тәрбие жүйесін салыстырмалы түрде зерттеп, Ресейде бұл бағытта кадет мектептері мен әскери-патриоттық клубтар жүйесінің жақсы дамығанын атап өтеді. Израиль тәжірибесінде әскери қызметтің міндетті болуы жастардың патриоттық санасын ерте жастан қалыптастыруға мүмкіндік береді. Ал Оңтүстік Кореяда әскери қызметпен қатар, ұлттық тарихты оқыту, әскери-спорттық жарыстар мен еріктілік жұмыстары патриоттық тәрбиенің ажырамас бөлігіне айналған.

OECD және UNESCO секілді халықаралық ұйымдардың баяндамаларында да жастардың азаматтық белсенділігін арттыру, ұлттық бірегейлікті нығайту, әскери қызметке ынтаны қалыптастыру мәселелері маңызды орын алады. Бұл зерттеулер жастар тәрбиесінде кешенді, пәнаралық және тәжірибеге негізделген тәсілдерді қолдану қажеттілігін көрсетеді.

Қорытындылай келе, отандық және халықаралық зерттеулер әскери-патриоттық тәрбие берудің өзектілігін, оның ұлттық қауіпсіздік пен қоғам тұрақтылығына тікелей әсер ететінін дәлелдейді. Алайда, көптеген авторлар қазіргі жүйенің жаңғыртуды қажет ететінін, әсіресе мазмұндық жаңарту, әдістемелік қамтамасыз ету және жастардың шынайы қызығушылығын арттыру жолдарын қарастыру қажеттігін атап өтеді. Сондықтан әскери-патриоттық

тәрбиенің ғылыми негізделген, заманауи талаптарға жауап беретін тиімді моделін жасау – бүгінгі күннің маңызды міндеттерінің бірі болып табылады.

Зерттеу әдістемесі

Бұл зерттеу жұмысы жастарға әскери-патриоттық тәрбие беру жүйесінің қазіргі жағдайын талдауға, оның тиімділігін арттыру жолдарын айқындауға бағытталды. Зерттеу барысында аралас әдіснама (кешенді тәсіл) қолданылып, теориялық және эмпирикалық әдістер үйлесімді пайдаланылды. Бұл зерттеудің ғылыми негізділігін, деректердің нақтылығы мен ұсыныстардың қолданбалы маңызын қамтамасыз етті.

1. Теориялық талдау әдісі

Алдымен, әскери-патриоттық тәрбиеге қатысты отандық және шетелдік ғылыми әдебиеттерге, ресми құжаттарға, мемлекеттік бағдарламаларға теориялық шолу жүргізілді. Қазақстан Республикасының білім беру жүйесінде қолданылатын тәрбие тұжырымдамалары, «Жас сарбаз» қозғалысының ережелері, АӘД пәнінің мазмұны мен құрылымы, сондай-ақ «Рухани жаңғыру», «Қазақстан – 2050» сияқты стратегиялық құжаттар зерттелді.

Сонымен қатар, патриотизм, ұлттық сана, азаматтық жауапкершілік, әскери тәрбие ұғымдарына анықтама беріліп, олардың ғылыми-педагогикалық негіздері талданды.

2. Салыстырмалы әдіс

Зерттеуде Қазақстанның әскери-патриоттық тәрбие жүйесі Ресей, Израиль, Оңтүстік Корея секілді елдердің тәжірибелерімен салыстырылды. Бұл елдердегі жастарды әскери іске тарту, патриоттық рух қалыптастыру тәсілдері, заңнамалық және әлеуметтік негіздері сарапталып, Қазақстан жағдайына бейімдеуге болатын тиімді үлгілер анықталды.

3. Сауалнама және әлеуметтік зерттеу

Зерттеу аясында 2024 жылдың қыркүйек–желтоқсан айлары аралығында еліміздің үш өңірінде (Алматы, Қарағанды, Түркістан) орналасқан орта мектептер мен колледждерде әлеуметтік сауалнама жүргізілді. Сауалнамаға қатысқандар:

- 200 оқушы (15–18 жас аралығы);
- 50 мұғалім (АӘД пәнінің оқытушылары, тәрбие ісі менгерушілері);
- 30 ата-ана;
- 20 қоғамдық ұйым өкілі.

Сауалнамада келесі тақырыптар қамтылды:

- Әскери-патриоттық іс-шаралардың мазмұны мен тиімділігіне баға;
- Жастардың әскери қызметке деген көзқарасы;
- Патриоттық сезімді қалыптастыратын факторлар;
- Қазіргі жүйенің артықшылықтары мен кемшіліктері.

Сауалнама нәтижелері Google Forms арқылы сандық өңдеуден өткізіліп, Excel және SPSS бағдарламалары арқылы талданды.

4. Сараптамалық сұхбат

Әскери және білім беру саласының тәжірибелі мамандарымен (барлығы 10 сарапшы) тереңдетілген сұхбаттар жүргізілді. Сұхбат барысында жастарды тәрбиелеу барысында кездесетін нақты проблемалар, кадрлық дайындық,

мотивация, материалдық база, әдістемелік қолдау сияқты өзекті мәселелер көтерілді.

5. Бақылау әдісі

Мектептер мен колледждерде өткізілген әскери-патриоттық іс-шараларға (саптық дайындық, әскери жарыстар, әскери-тарихи кештер) қатысу арқылы бақылау жүргізілді. Бұл әдіс нақты жағдайды көруге, оқушылардың қызығушылығы мен қатысу деңгейін бағалауға мүмкіндік берді.

6. Қорытындылау және жүйелеу

Жиналған мәліметтер сапалық және сандық талдау әдістері арқылы өңделіп, негізгі тенденциялар, қайталанатын мәселелер мен ортақ пікірлер жүйеленді. Осы мәліметтер негізінде әскери-патриоттық тәрбиенің қазіргі жағдайына кешенді баға берілді және тиімділікті арттыруға арналған ұсыныстар жасалды.

Зерттеу нәтижелері мен талдау

Зерттеу барысында алынған теориялық деректер мен эмпирикалық мәліметтерді талдау жастарға әскери-патриоттық тәрбие беру саласында бірқатар маңызды мәселелердің бар екенін көрсетті. Сауалнама, бақылау, сараптамалық сұхбат және құжаттық талдаудың нәтижелері арқылы қазіргі жүйенің тиімділігі мен әлсіз тұстары айқындалды. Бұл бөлімде сол нәтижелер жүйеленіп, негізгі бағыттар бойынша талданады.

1. Жастардың әскери-патриоттық тәрбиесіне деген көзқарасы

Сауалнамаға қатысқан 200 оқушының (15–18 жас) ішінен:

- 72% – әскери-патриоттық тәрбие маңызды деп санайды;
- 65% – патриоттық сезімдерін дамытуға бағытталған іс-шараларға қатысқысы келеді;
- 58% – әскери қызметке оң көзқараста;
- 42% – қазіргі әскери-патриоттық іс-шараларды қызықсыз, мазмұны әлсіз деп бағалады.

Бұл мәліметтер жастарда патриотизмге қызығушылық бар екенін, бірақ оны дамыту тетіктерінің жетілдіруді қажет ететінін көрсетеді. Олар нақты өмірмен байланысы бар, заманауи, интерактивті, эмоционалды әсер беретін іс-шараларды қалайды.

2. Мұғалімдер мен ата-аналардың пікірі

Сауалнамаға қатысқан 50 мұғалім мен 30 ата-ананың жауаптары:

- 80% мұғалімдер әскери-патриоттық тәрбиенің формалды деңгейде өтетінін мойындайды;
- 74% – материалдық-техникалық базаның (оқу құралдары, әскери үлгілер, көрнекіліктер) жеткіліксіздігін атап өтті;
- 68% – мұғалімдердің әдістемелік және психологиялық дайындығы жеткіліксіз екенін айтты;
- 60% ата-ана – бұл тәрбиені тек мектептің міндеті деп есептейді.

Осыдан білім беру мекемелері мен отбасы арасындағы өзара байланыс әлсіз екені көрінеді. Ата-аналар әскери-патриоттық тәрбие жұмысына белсенді араласпайды, ал мұғалімдер оны тек міндетті жоспар ретінде қабылдайды.

3. Қоғамдық ұйымдар мен «Жас сарбаз» қозғалысының жұмысы

20 қоғамдық ұйым өкілінен алынған деректерге сүйенсек:

- «Жас сарбаз» қозғалысы қарқынды дамып келе жатқанымен, оның ауқымы шектеулі, әсіресе ауылдық жерлерде;
- Ұйымның көптеген шаралары бір реттік сипатта өтеді және тұрақты жүйеге айналмаған;
- Жастар ұйымдарының үйлестіруі мен мотивация тетіктері жеткіліксіз;
- Жастарды тарту үшін әлеуметтік желілер мен цифрлық платформаларды тиімді қолдану қажет.

4. Бақылау нәтижелері

Бақылау барысында мектептер мен колледждерде өткізілген әскери-патриоттық іс-шаралардың келесі ерекшеліктері анықталды:

- Іс-шаралардың басым бөлігі бір үлгіде өтеді (саптық байқау, ән орындау, баяндама оқу);
- Шынайы өмірмен, әскери қызметпен байланыс әлсіз;
- Көп жағдайда оқушылар тыңдаушы ретінде қатысады, белсенді әрекет аз;
- Аяқасты дайындық пен мотивацияның жетіспеуі байқалады.

Бұл мәліметтер тәрбиелік іс-шараларды жаңғырту, заманауи форматтар мен интерактивті әдістерді қолдану қажеттігін дәлелдейді.

5. Сараптамалық сұхбат нәтижелері

10 сарапшыдан алынған сұхбаттарда келесі мәселелер көтерілді:

- Жастармен жұмыс істейтін мамандар үшін арнайы курстар мен біліктілікті арттыру бағдарламалары қажет;
- Мектептер мен колледждерге арнайы пән немесе элективті курс ретінде «Патриотизм негіздері» пәнін енгізу ұсынылады;
- Цифрлық контент (видеосабактар, анимациялық бейнематериалдар, әскери ойындар) арқылы жастардың қызығушылығын арттыру керек;
- Волонтерлік, әлеуметтік жобалар мен әскери-тарихи экспедициялар сияқты белсенді әдістерді дамыту қажет.

Жалпылама қорытындылар

Талдау саласы	Мәселе	Ұсыныс
Оқушы көзқарасы	Қызығушылық бар, бірақ іс-шаралар қызықсыз	Мазмұн мен форматты жаңарту
Мұғалім және ата-ана рөлі	Байланыс әлсіз, әдістемелік қолдау жеткіліксіз	Арнайы курстар мен тренингтер өткізу, ата-аналармен жұмыс
Қоғамдық ұйымдардың үлесі	Қамту аз, тұрақтылық жоқ	Жұмысты жүйелеу, әлеуметтік желілерді пайдалану
Іс-шаралардың сипаты	Формалды, белсенділік төмен	Интерактивті, жобалық және шынайы форматтарға көшу
Мемлекеттік қолдау	Бағдарламалар бар, бірақ үйлестіру әлсіз	Бірыңғай ұлттық бағдарлама әзірлеу

Зерттеу нәтижелері қазіргі әскери-патриоттық тәрбиенің әлеуеті жоғары болғанымен, оны іске асыруда жүйелілік, мазмұндық жаңарту және жастардың

шынайы қатысуы жетіспейтінін көрсетті. Заманауи технологияларды, белсенді оқыту әдістерін, мемлекеттік және қоғамдық құрылымдардың үйлесімді әрекетін қолдану арқылы бұл бағыттың тиімділігін едәуір арттыруға болады.

Қорытынды

Жастарға әскери-патриоттық тәрбие беру – мемлекет дамуының, ұлттық қауіпсіздіктің және қоғам тұрақтылығының негізі болып табылады. Бұл тәрбие түрі жас ұрпақтың бойында отансүйгіштік, азаматтық жауапкершілік, ұлттық құндылықтарды құрметтеу және елді қорғауға дайын болу сияқты қасиеттерді қалыптастырады. Зерттеу барысында қазіргі кездегі әскери-патриоттық тәрбие беру жүйесінің бірқатар өзекті мәселелері айқындалды. Олардың қатарында формализм, мазмұнның жаңартылмауы, заманауи тәсілдердің жеткіліксіздігі, білім беру ұйымдары мен қоғамдық құрылымдардың арасындағы әлсіз координация, сондай-ақ жастардың белсенділігінің төмендігі сияқты кедергілер бар.

Эмпирикалық зерттеу нәтижелері жастардың әскери-патриоттық тәрбиенің маңызын түсінетінін, алайда қолданыстағы іс-шаралар мен бағдарламалардың олардың қызығушылығына сай келмейтінін көрсетті. Бұл жағдай жастардың шынайы қатысуын шектеп, тәрбиелік ықпалдың төмендеуіне себеп болуда. Сонымен қатар, мұғалімдер мен ата-аналар тарапынан да бұл бағыттағы жұмыстың жүйелілігіне, әдістемелік қолдаудың тапшылығына қатысты ескертулер айтылды.

Зерттеу барысында алынған мәліметтерге және шетелдік тәжірибеге сүйене отырып, әскери-патриоттық тәрбие беру жүйесін жетілдірудің келесі негізгі бағыттары ұсынылады:

1. *Мемлекеттік деңгейде үйлестірілген кешенді бағдарлама әзірлеу:* Жастардың жас ерекшелігіне, әлеуметтік жағдайына және аймақтық ерекшеліктерге бейімделген ұлттық тәрбие жүйесін қалыптастыру.

2. *Білім беру мазмұнын жаңарту:* Мектептер мен колледждерге «Патриотизм негіздері», «Әскери-азаматтық жауапкершілік» сияқты элективті пәндерді енгізу, АӘД пәнін заманауи форматта қайта қарастыру.

3. *Мұғалімдер мен тәрбиешілердің біліктілігін арттыру:* Әскери-патриоттық тәрбие бойынша арнайы курстар мен семинарлар өткізу, әдістемелік материалдармен қамтамасыз ету.

4. *Жастар ұйымдарының рөлін күшейту:* «Жас сарбаз» және басқа да қозғалыстардың жұмысын институционалдық деңгейге көтеріп, оларды материалдық және әдістемелік тұрғыда қолдау.

5. *Цифрлық технологияларды пайдалану:* Жастарға арналған патриоттық мобильді қосымшалар, анимациялық бейнематериалдар, әскери-тарихи онлайн платформалар әзірлеу.

6. *Ата-аналар мен қоғамның белсенді қатысуын қамтамасыз ету:* Тәрбиелік іс-шараларға ата-аналарды тарту, әскери-патриоттық клубтардың жұмысын жергілікті деңгейде жандандыру.

Жоғарыда ұсынылған шараларды жүзеге асыру жастардың бойында отансүйгіштік сезімді, тарихи жадыны және ұлттық бірегейлікті нығайтуға септігін тигізеді. Сонымен қатар, бұл мемлекетіміздің қорғаныс қабілетін күшейтіп, азаматтық қоғамды қалыптастыруда маңызды рөл атқарады.

Қорытындылай келе, жастарға әскери-патриоттық тәрбие беру – бір күндік науқандық жұмыс емес, бұл – жүйелі түрде жүргізілетін, ғылымға, тәжірибеге және уақыт талабына негізделген ұзақмерзімді мемлекеттік саясат. Осы бағыттағы тиімді реформалар мен жаңашыл тәсілдер Қазақстанның жарқын болашағын қамтамасыз ететін белсенді, жауапкершілікті ұрпақ тәрбиелеуге мүмкіндік береді.

Пайдаланылған әдебиеттер тізімі:

1. Қазақстан Республикасының «Білім туралы» Заңы.
2. «Рухани жаңғыру» бағдарламасы. – Астана, 2017.
3. ҚР Қорғаныс министрлігі. «Жас сарбаз» қозғалысы туралы әдістемелік нұсқаулықтар, 2022.
4. Ахметова Г. К. Патриоттық тәрбие жүйесіндегі мектептің рөлі. – Алматы, 2020.
5. Алимова А. С. Қазақстан жастарының азаматтық белсенділігі және патриоттық көзқарасы. – Астана, 2021.
6. Уәлиев Д. Жастар және патриотизм. // «Тәрбие және қоғам», №3, 2021.
7. Smirnov A.V. Military-Patriotic Education in the CIS. – Moscow: Military Press, 2019.
8. OECD Youth and Civic Engagement Report, 2022.
9. ҚР Ақпарат және қоғамдық даму министрлігі. Жастар саясаты туралы ұлттық баяндама, 2023.
10. Қазақстан Республикасы Үкіметінің 2021–2025 жылдарға арналған жастар саясаты тұжырымдамасы.

ӘОЖ 338.2

ЭКОНОМИКА ЖӘНЕ БИЗНЕС САЛАСЫНДАҒЫ СОҢҒЫ ТЕХНОЛОГИЯЛАР

Аманжолқызы А.

Ғылыми жетекші: Байғужина А.Ж., сениор-лектор

Аманжолов университеті, Өскемен қ., Қазақстан

E-mail: ayauken23@gmail.com

Қазіргі уақытта экономика мен бизнес саласындағы жаңа технологиялар қарқынды дамып, әлемдегі компаниялар үшін жаңа мүмкіндіктер ашуда. Әсіресе, цифрландыру, инновациялар мен жасанды интеллекттің кеңінен қолданылуы бизнестің барлық салаларында тиімділікті арттыруға мүмкіндік беруде. Бұдан бөлек, болашақта бірнеше жаңа технологиялар мен трендтердің әсері арта түсетіні сөзсіз.

Жасанды интеллект (AI) және машина оқыту. Жасанды интеллект (AI) және машина оқыту бизнес процестерін автоматтандыруда, деректерді талдауда, тұтынушыларға жеке қызмет көрсету саласында кеңінен қолданылып отыр. AI-ның ең үлкен артықшылығы – үлкен көлемдегі деректерді жылдам және дәл өңдей алуында. Бұл компанияларға нарықтық трендтерді алдын ала болжауға, тұтынушы

мінез-құлқын талдауға және өнімдерді немесе қызметтерді дербес түрде бейімдеуге мүмкіндік береді.

Мысалы, маркетинг саласында AI клиенттердің қажеттіліктерін болжай отырып, өнім ұсыныстарын автоматты түрде жасайды. Сондай-ақ, чат-боттар мен виртуалды көмекшілер арқылы клиенттермен тиімді байланыс орнатуға болады.

Блокчейн технологиясы. Блокчейн – деректерді қауіпсіз түрде сақтау мен жіберудің жаңа әдісі. Оның негізінде деректер бірнеше компьютерлерде сақталады, бұл оларды бұрмалаудан немесе жоғалтудан сақтайды. Блокчейн қаржы саласында, әсіресе криптовалюталар мен смарт-келісімдерде қолданылады. Оның артықшылықтары арасында транзакциялардың қауіпсіздігі, ашықтығы және жылдамдығы бар.

Көптеген компаниялар мен үкіметтер блокчейнді өз бизнес процестерін қауіпсіз ету үшін қолдана бастады. Мысалы, логистика саласында блокчейн арқылы тауарлардың қозғалысы бақыланып, тауардың сапасы мен түпнұсқалығы қамтамасыз етіледі.

Заттар интернеті (IoT). Заттар интернеті (Internet of Things, IoT) – күнделікті өмірдегі физикалық құрылғылар мен интернет арасындағы байланыс. IoT технологиясы компанияларға тиімділік пен автоматтандыру деңгейін арттыруға мүмкіндік береді. Бұл технология өнімдердің мониторингін, тауарлардың жағдайын бақылауды және деректерді жинауды оңайлатады.

Мысалы, өндіріс саласында IoT сенсорлары машиналардың жұмысын бақылап, ақауларды алдын ала анықтап, жөндеу жұмыстарын жоспарлауға мүмкіндік береді. Азық-түлік өнеркәсібінде IoT сенсорлары арқылы тауарлардағы температура мен ылғалдылықты бақылап, сапалы өнімдерді тұтынушыларға жеткізу қамтамасыз етіледі.

Бұлтты есептеулер (Cloud Computing). Бұлтты есептеу технологиясы компанияларға деректерді сақтау, өңдеу және талдау үшін физикалық серверлерге тәуелді болмай жұмыс істеуге мүмкіндік береді. Бұлтты қызметтер жоғары икемділік, ауқымдылық және тұтынушыға бағдарланған қызметтерді ұсынуға мүмкіндік береді.

Компаниялар бұлтты платформалар арқылы ресурстарын оңай басқаруға, нақты уақытта деректерге қол жеткізуге және киберқорғауды қамтамасыз етуге мүмкіндік алады. Сонымен қатар, бұлтты есептеулер стартаптар мен шағын бизнес үшін үлкен артықшылықтар ұсынады, өйткені олар бастапқы кезеңде жоғары инфрақұрылымдық шығындардан қашып, қызметтерді өз қажеттіліктеріне қарай икемдей алады.

Автоматтандыру және роботизация. Бизнес саласында автоматтандыру мен роботизацияның маңызы зор. Өндірістік процестерді автоматтандыру еңбек өнімділігін арттырып, адам күшінің қателіктерін азайтуға мүмкіндік береді. Сонымен қатар, роботтар ауыр және қауіпті жұмыстарды орындай отырып, адамның өмірі мен денсаулығына қауіп төндірмейді.

Мысалы, өндірістік желілерде роботтар жинау, орау және тексеру жұмыстарын атқарып, жұмыс уақытын үнемдейді және өнімнің сапасын

арттырады. Азық-түлік өнеркәсібінде роботтар да тамақ дайындау және орау процестерін автоматтандырады.

Үлкен деректер (Big Data) және аналитика. Үлкен деректер мен аналитика саласы бизнеске тиімді шешімдер қабылдауға, тұтынушылардың мінез-құлқын түсінуге, нарықтық трендтерді болжауға көмектеседі. Үлкен деректерді талдау компанияларға бизнестің әртүрлі аспектілерін басқаруға, тұтынушылардың сұранысын болжауға және шығындарды тиімді басқаруға мүмкіндік береді.

Қаржы, денсаулық сақтау, білім беру және басқа салаларда үлкен деректер компаниялардың тиімділігін арттыру үшін қолданылады. Мысалы, банктер үлкен деректер арқылы қаржылық қауіп-қатерлерді болжайды және клиенттерге жеке қаржылық ұсыныстар береді.

Экономика және бизнес саласындағы технологиялардың даму динамикасы төмендегі суретте көрсетілген.

Экономика және бизнес саласындағы технологиялардың даму динамикасы

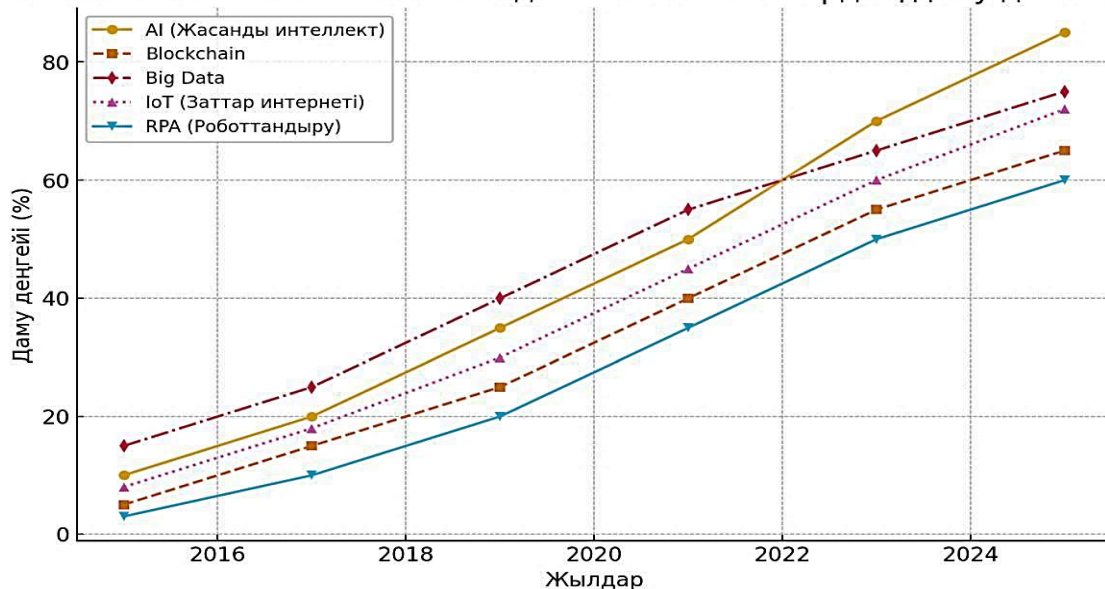

1-сурет. Экономика және бизнес саласындағы технологиялардың даму динамикасы

Диаграмма жасанды интеллекттің (AI) ең үлкен үлеске ие екенін көрсетеді. Бұл технология көптеген салаларда қарқынды дамып, бизнеске үлкен әсер етіп жатыр. Big Data және Blockchain технологиялары да маңызды рөл атқарады, ал IoT мен RPA да тұрақты дамып келеді.

Цифрлық төлем жүйелері. Цифрлық төлем жүйелері экономиканың маңызды бөлігіне айналды. Қазіргі кезде тұтынушылар мен бизнес өкілдері қолма-қол ақшаны емес, карталар мен мобильді қосымшалар арқылы төлем жасауды жиі қолданады. Бұл процесті жеңілдетіп қана қоймай, сонымен қатар төлемдердің қауіпсіздігін қамтамасыз етеді.

Мобильді төлемдер мен криптовалюталар арқылы халықаралық транзакциялар жылдам әрі қолжетімді болып отыр. Осы технологияның арқасында көптеген бизнес компаниялары өздерінің шекараларын кеңейтіп, халықаралық нарыққа шығуға мүмкіндік алды.

1-кесте. Технологиялардың түрлері және олардың артықшылықтары

Технология	Қолдану саласы	Артықшылықтар
Жасанды интеллект (AI)	Бизнес-процестерді автоматтандыру, маркетинг, аналитика	Жоғары дәлдікпен деректерді талдау, автоматты шешім қабылдау, клиентке жеке қызмет көрсету.
Блокчейн	Қаржы, логистика, смарт-келісімдер	Деректердің қауіпсіздігі мен ашықтығын қамтамасыз ету, транзакциялардың жылдамдығы.
Заттар интернеті (IoT)	Өндіріс, логистика, денсаулық сақтау	Үнемі мониторинг жүргізу, өнімдерді бақылау, өндірістік процестердің тиімділігін арттыру.
Автоматтандыру және роботизация	Өндіріс, қызмет көрсету, логистика	Еңбек өнімділігін арттыру, адам қателігін азайту, қауіпсіздікті қамтамасыз ету.
Үлкен деректер (Big Data)	Маркетинг, талдау, тұтынушы мінез-құлқын болжау	Нарық трендтерін болжау, тиімді шешімдер қабылдау, ресурстарды үнемдеу.
Цифрлық төлем жүйелері	Қаржы, сауда, онлайн төлемдер	Жылдам әрі қауіпсіз төлемдер, халықаралық транзакциялар, ыңғайлылық.
Бұлтты есептеулер	Деректерді сақтау, қызмет көрсету	Қол жетімділік, ауқымдылық, шығындарды үнемдеу, ресурстарды оңтайландыру.

Қорыта келе, экономика мен бизнес саласындағы соңғы технологиялар компанияларға жаңа мүмкіндіктер ұсынады. Жасанды интеллект, блокчейн, IoT, бұлтты есептеулер, автоматтандыру мен роботизация, үлкен деректер және цифрлық төлем жүйелері бизнес әлемін түбегейлі өзгертуде. Бұл технологиялар бизнестің тиімділігін арттырып, шығындарды азайтуға, өнім мен қызметтің сапасын жоғарылатуға, сондай-ақ тұтынушылармен қарым-қатынасты жақсартуға мүмкіндік береді. Алдағы уақытта осы технологиялардың дамуы мен таралуы әлемдік экономиканың болашағын қалыптастырады.

Әдебиеттер тізімі:

1. <https://stat.gov.kz/>
2. <https://startinfo.kz>

ҚЫЛМЫСТЫҚ ПРОЦЕСКЕ ҚАТЫСАТЫН МЕМЛЕКЕТТІК ОРГАНДАР МЕН АДАМДАР

Ахметбай А.С.

Ғылыми жетекші: Орсәева Р.А., з.ғ.к., PhD, қауымдастырылған профессор
Аманжолов университеті, Өскемен қ., Қазақстан
E-mail: r_orsaeva_60@mail.ru

Қазақстан Республикасының Қылмыстық - процестік кодексінің 2-бөлімі [1] қылмыстық процеске қатысушыларды айқындап берген.

Қылмыстық процесс - күрделі процесс, оған әр түрлі адамдар қатысатыны белгілі. Қылмыстық - процестік заң бойынша, қылмысқа қатысушыларды үш топқа бөлуге болады.

Қылмыстық процеске қатысушы мемлекеттік органдар мен лауазымды адамдар. Оларға сот және мемлекеттік органдар мен қылмыстық қудалау қызметін жүзеге асыратын лауазымды тұлғалар жатады (прокурор, тергеу бөлімінің бастығы, тергеуші, анықтау органы, анықтау органының бастығы, анықтаушы).

Өз құқықтары мен мүдделерін немесе өздері білдіретін құқықтар мен мүдделерді қорғап процеске қатысушылар (күдікті, айыпталушы, қорғаушы, жәбірленуші, жеке айыпталушы, азаматтық талапкер, азаматтық жауапкер, кімелеттік жасқа толмаған айыпталушының (күдіктінің) заңды өкілдері, жәбірленушінің, азаматтық талапкер мен жеке айыптаушының өкілдері, азаматтық жауапкердің өкілдері).

Қылмыстық процеске қатысушылардың үшінші тобын шартты түрде үш шағын топқа бөлуге болады.

Бірінші топ - дәлелдемелер ұсыну бойынша міндеттерін орындайтын процеске қатысушылар. Оларға: куәгерлер мен сарапшылар жатады; Екінші топ - іс жүргізу әрекеттеріне жәрдемдесу үшін тартылатын процеске қатысушылар. Олар: куәгерлер, аудармашылар, мамандар, сот отырысының хатшылары, кепілшілер, тану жүргізетін статистер және т.б. Үшінші шағын топ - сот шешімдерін орындауға қатысатын мекемелер мен ұйымдар және соған орай үкімді орындау кезінде туындайтын іс жүргізу мәселелерін шешуі қатысатындар. Бұл топты: үкімдер мен қаулыларды нақтылы орындауды жүзеге асыратын әкімшілік өкілдері, сотталушының науқастануы, мүгедектігі немесе ауруханаға орналастыру бойынша комиссияның өкілдері және т.б. құрайды.

Анықтау және алдын ала тергеу - бұл анықтау органдары мен өкілетті органдардың сотқа дейінгі әрекеттері. Бұл әрекеттің негізі Қазақстан Республикасының қылмысты-процестік кодексінде белгіленген. Мұнда шектерде қылмыс жасаған адалдарды қылмыстық жауапкершілікке тарту және істің мән-жайының жиынтығын анықтау, белгілеу және бекіту жөніндегі өкілеттіктерінің іс жүргізуі анықталған.

Қылмыстық процеске қатысушылардың әрекеті толықтай заңмен реттеледі.

Қылмыстық топқа қатысушылардың құқықтары мен міндеттері бойынша, өзіне қатысты қылмыстық іс қозғалған не ұстау жүзеге асырылған, не айып

тағылғанға дейін жолын кесу шарасы қолданылған адам күдікті болып танылады. Заңда күдіктіге көптеген құқықтар берілгеп. Оның құқықтары мынадай:

- өзіне не үшін күдік келтірілгенін білуге;
- өзіне қарсы күдікке байланысты түсініктеме мен жауап беруге немесе түсіндірме мен жауап беруден бас тартуға;
- дәлелдемелер ұсынуға;
- өтініш пен қарсылық білдіруге;
- ана тілінде немесе өзі білетін тілде айғақ пен түсініктеме беруге;
- ақысыз аудармашының көмегін пайдалануға;
- өзінің қатысуымен жүргізілген тергеу әрекеттерінің хаттамаларымен танысуға және хаттамаларға ескерту беруге;
- тергеушінің немесе анықтаушының рұқсатымен оның өтініші немесе қорғаушының не заңды өкілінің өтініші бойынша жүргізілетін тергеу әрекеттеріне қатысуға;
- соттың, прокурордың, тергеушінің және анықтаушының іс-әрекеттері мен шешіміне шағым беруге;
- оның өтініші бойынша қорғаушының қатысуымен жауап алынушы болуға құқылы.

Басқаша айтқанда, өзіне қатысты ҚПК бекітілген тәртіпке айыпталушы ретінде жауапқа тарту туралы қаулы шыққан адам анықталушы болып танылады. Айыпталушының жағдайы көп жағдайда күдіктінің жағдайымен сәйкес келіп жатады. Күдіктіні, айыпталушыны жауап алуға, қылмыстық қудалау органына қандайда бір материалдарды беруге, сондай-ақ оларға қандай да бір көмек көрсетуге мәжбүрlemeу керек.

Жауап (айғақ) беру - айыпталушының міндеті емес, құқығы. Ол жауап беруден бас тартқаны үшін жауапқа тартылмайды. Жауап беруге мәжбүрлеу - бұл тергеушінің немесе тергеу жүргізетін тұлғаның тарапынан күдіктіні, айыпталушыны, жәбірленушіні, куәні жауап беруге, не сарапшыны қорытынды беруге қорқыту, бопсалау немесе басқа да заңсыз әрекеттер қолдану арқылы ықпал етуі.

Заңда айыпталушыдан күш көрсету, қорқыту, алдау арқылы, басқа да заңсыз әрекеттермен (негізсіз ұстау және басқалары) жауап алуға жол берілмейді. Осындай әрекеттері үшін лауазымды тұлғалар қылмыстық жауапкершілікке тартылады.

Сотталушы - іс бойынша басты сот талқылауы тағайындалатын айыпталушы. Сотталушының құқықтары айыпталушының құқығымен сәйкес келеді. Сотталған адам -өзіне қатысты айыптау үкімі шығарылған айыпталушы.

Тергеуші - бұл өз құзіреті шегінде қылмыстық іс бойынша алдын ала тергеуді жүзеге асыруға уәкілеттік берілген лауазымды тұлға: Ішкі істер органдарының тергеушісі, ұлттық қауіпсіздік органдарының тергеушісі және салық полициясы органдарының тергеушісі.

Прокурор - өз құзіреті шегінде жедел іздестіру қызметінің, анықтаудың, тергеудің және сот шешімдерінің заңдылығын қадағалауды, сондай-ақ қылмыстық процестің барлық сатыларында қылмыстық ізге түсуді өз құзіреті шегінде жүзеге асыратын лауазымды тұлға. Ол сотта мемлекеттік айыптауды қолдайды [1].

Сот процесінің әділдігі мен шынайылығын қамтамасыз ету үшін заңда қарсылық білдіру институты қарастырылған. Қарсылық білдіру - тергеу жүргізу мен соттың істі анықтау кезінде әділдік пен шынайылықты қамтамасыз ететін азаматтық, іс жүргізу және қылмыстық іс жүргізу құқығының институты. Қарсылық білдіру кезінде сот іске қатысы бар адамдарды тыңдауға, қарсылық білдірген адамның пікірін тыңдауға міндетті.

Қарсылық білдіру жөніндегі мәселені сот шешеді. Адвокат - бұл заңның аясы негізінде заң көмегін көрсететін тұлға.

Қоғам мен мемлекет бір де бір азаматтың жеткілікті негізсіз қылмыстық жауапкершілікке тартылмауына және сотталмауына мүдделі.

Мемлекет қорғалу құқығын қамтамасыз етуде конституциялық кепілдікті орындай отырып адвокатқа едәуір құқықтар берген, соның ішінде оның адвокаттық қызметіне кепілдік бар.

Қылмыстық процеске адвокаттың қатысуы - бұл адвокаттық қызметтің маңызды бағыттарының бірі, ол негізінде айыпталушыларды (күдіктілерді) қорғау функциясымен байланысты болады.

Қорғау - бұл қылмыс жасады деп күдік келтірілген адамдардың құқықтары мен мүдделерін қамтамасыз ету, айыпты теріске шығару немесе жұмсарту, сондай-ақ қылмыстық қудалауға заңсыз тартылған адамдарды ақтау мақсатында қорғау тарапынан жүзеге асырылатын іс жүргізу қызметі.

Қылмыстық процестің әрбір сатысында айыпталушы қорғаушының көмегіне мұқтаж болады, онсыз айыпталушы өзінің кінәсіздігіне дәлелдемелер келтіре алмайды, сондай-ақ айыптауды теріске шығаратын немесе жауаптылығын жеңілдететін мән-жайларды анықтай алмайды. Қорғаушы - бұл заңда белгіленген тәртіппен күдіктілер мен айыпталушылардың құқықтары мен мүдделерін қорғауды жүзеге асыратын және оларға заң көмегін көрсететін тұлға.

Заңда қорғаушы ретінде іске қатыстырылуға жіберетін адамдар нақты айқындалған. Оларға: адвокаттар, яғни адвокаттық алқаға мүше адамдар; жұбайы (зайыбы); жақын туыстары немесе заңды өкілдері; өз бірлестіктері мүшелерінің ісі бойынша кәсіподақтың және басқа да қоғамдық бірлестіктердің өкілдеріне, оларға қорғаушы ретінде өкілеттіктерін растайтын тиісті құжаттар (шешім немесе хаттама, сенімхат) беріліп, өкілдерін жібереді.

Судья - қылмыстық процестің негізгі субъектісі. Судьяның негізгі міндеті қылмыстық істерді талқылау және шешу арқылы сот төрелігін жүзеге асыру. Тек судьяға ғана үкім арқылы нақты адамға (сотталушыға) қылмыс жасаған деп айыптауға, сондай-ақ оны қылмыстық жазалауға конституциялық өкілдік берілген.

Жәбірленуші - қылмыс пен моральдық, дене немесе мүліктік зиян келтірілген, осыған байланысты анықтау жүргізуші адамның, тергеуші, прокурор, судьяның қаулысымен немесе соттың анықтамасы мен жәбірленуші деп танылған азамат. Жәбірленушінің жауап беруге құқығы бар.

Бұл құқық оның заңды мүдделерін қорғауға қызмет етеді, ол мұндай құқығын өзіне белгілі барлық аймақты деректерді мәлімдеу үшін қолданады, сондай-ақ сотқа, тергеушіге өзінің мүдделерін қорғауға, қылмысты ашуға, айыпты әшкерелеу көмектесетін өз болжамдарын хабарлауға құқық береді. Егер адамға

зиян келтірілсе, ол жәбірленуші болып танылады. Тек жеке адамдар ғана жәбірленуші бола алады .

Куә - бұл іс үшін маңызы бар, өзіне белгілі мән-жайлар жөнінде жауап бере алатын кез келген тұлға. Куәнің бірегейлігі қылмыстық іс жүргізуде маңызы бар мынадай белгілерден көрінеді: куәнің ауыстырылмайтындығы; өзінің ауыстырылмайтындығына байланысты, оған істің нәтижесіне мүдделі деп қарсылық білдіре алмайды.

Іс бойынша мыналар куә бола алмайды:

а) айыпталушының қорғаушысы;
ә) өзінің жасының толмауына, психикалық немесе дене кемістіктеріне орай іс үшін маңызы бар мән-жайларды дұрыс түсінуге және олар туралы жауап беруге қабілетсіз адамдар;

б) адвокат;

в) судья;

г) сонымен қатар заңда адам өзіне-өзі, жұбайына (зайыбына) және жақын туыстарына (ата-анасы, балалары, асырап алушылары, асырап алғаны, туған ағалары (іні) және әскелері (қарындасы), атасы, апасы және немересі) қарсы айғақ, беруге діни қызметшілер өздеріне сеніп сырым ашқандарға қарсы куәгер болуға міндетті емес деп бекітілген [1].

Сонымен, қылмыстық іс жүргізу процесі - қатысушылары әр түрлі тұлғалар болатын күрделі процесс. Бұл тұлғаларға қылмыстық істерді тергеуде және қарауда белсенді қатысу үшін мемлекеттік органдармен жіберілген және тартылған қоғамның құқықты мүшелері мен заңды тұлғалары жатады. Ұл үшін осы тұлғаларға кең процессуалдық құқықтар берілген. Қылмыстық іс жүргізуге: қосымша қызметтер атқаратын, қылмыстың сот ісін жүргізуді іске асыруға өкілетті мемлекеттік органдар лауазымды тұлғалар жатады. Қылмыстық істі жүргізуге қатысушылардың құқықтары мен міндеттері Қазақстан Республикасының Қылмыстық –процестік кодексімен реттеледі

Қазақстан Республикасының «Қылмыстық процеске қатысушы адамдарды мемлекеттік қорғау туралы» Заңы. қылмыстық процеске құқыққа қарсы араласудың жолын кесу мақсатында, қылмыстық процеске қатысушы адамдардың, олардың отбасы мүшелері мен жақын туыстарының өмірін, денсаулығын, мүлкін, заңды құқықтарын, мүдделерін мемлекеттік қорғау, олардың қауіпсіздігін қамтамасыз ету шараларының жүйесін белгілейді [2].

Қылмыстық процеске қатысушы адамдарды мемлекеттік қорғау заңдылық, адамның және азаматтың құқықтары мен бостандықтарын құрметтеу, қорғалатын адамның жеке басының құқықтары мен заңды мүдделерінің басымдығы, қорғалатын адамдар мен мемлекеттік қорғауды қамтамасыз ететін органдардың өзара жауапкершілігі принциптеріне сәйкес жүзеге асырылады.

Қылмыстық процеске қатысушы адамдарды, олардың отбасы мүшелері мен жақын туыстарын мемлекеттік қорғауды қамтамасыз ету аталған адамдардың өміріне, денсаулығына және мүлкіне нақты қол сұғу қатері төнген кезде қолданылатын осы Заңда көзделген қауіпсіздік, құқықтық және әлеуметтік қорғау шараларын уәкілетті мемлекеттік органдардың жүзеге асыруынан тұрады.

Қазақстан Республикасының «Қылмыстық процеске қатысушы адамдарды

мемлекеттік қорғау туралы» Заңының 2- бабы бойынша, қауіпсіздікті қамтамасыз ететін органдар:

- 1) қауіпсіздік шараларын қолдану туралы шешім қабылдайтын орган;
- 2) қауіпсіздік шараларын жүзеге асыратын орган қамтамасыз етеді.

Қауіпсіздік шараларын жүзеге асыру ұлттық қауіпсіздік, ішкі істер, әскери басқару органдарына, сыбайлас жемқорлыққа қарсы қызметке және экономикалық тергеу қызметіне жүктеледі.

Қалай болғанда да, сот процесіне қатысушылар да, қажет болған жағдайда қорғалатын адамдардың қорғалуы да заң негізінде жүзеге асуы керек.

Әдебиеттер тізімі:

1.Қазақстан Республикасының Қылмыстық-процестік кодексі Қазақстан Республикасының Кодексі 2014 жылғы 4 шілдедегі № 231-V ҚРЗ.

2.Қазақстан Республикасының «Қылмыстық процеске қатысушы адамдарды мемлекеттік қорғау туралы» Заңы

3.Орсаева Р.А. Қазақстан Республикасы қылмыстық-процестік құқығы. - Өскемен: С.Аманжолов атындағы ШҚМУ, «Берел» баспасы, 2020. - 468 бет.

ӘОЖ 343.851.5

ЭКОЛОГИЯЛЫҚ ҚЫЛМЫСТЫҚ ҚҰҚЫҚ БҰЗУШЫЛЫҚТАР

Болатқызы Қ.

Ғылыми жетекші: Орсаева Р.А., з.ғ.к., PhD, қауымдастырылған профессор
Аманжолов университеті, Өскемен қ., Қазақстан

E-mail: r_orsaeva_60@mail.ru

Экологиялық қылмыстар өзіндік мазмұны мен арнайы белгілері бар құқыққа қайшы іс-әрекет болып табылады. Алғаш рет «экология» түсігін ғылыми айналысқа өзінің 1866жылы «Жалпы морфология» деген еңбегінде Э.Геккель енгізген болатын. Экология сөзі ұзақ уақыт бойы ғылыми пән тірі организмдермен қоршаған ортаның ара-қатынасын реттейтін биологиялық бөлімі ретінде қолданады.

Соңғы үш онжылдықта «экология» ұғымы әлеуметтік ұғымға айнала бастады. Бұның себебі адамдардың өмір сүру ортасының өздерінің жеке қызметтердің арқасында нашарлануы, өндірістік өндірістік қызметінің сипаттының өзгерімен, табиғи ресурстарды пайдаланудың жаңа жолдарының пайда болумен тікелей байланысты. Қазіргі жаңа ұғымы бойынша экология қоғам мен қоршаған табиғи ортаның байланысын реттейтін ғылым болып табылады.

Сонымен қатар көптеген экологиядан туынды ұғымдар пайда бола бастады. Олар: адам экологиясы, экологиялық қағидалар, экологиялық кризис, экологиялық саясат және т.б. Осыған орай әлеуметтік экология қоғамда ерекше орынға ие бола бастады. Адамдар арасында сұранысты, моральдік аспектілері бар ұғымға айналып, осыдан «экологиялық этика», «экологиялық мәдениет»,

«экологиялық-құқықтық сана», тіпті «экологиялық наным-сенім» концепциялары пайда болды.

Заң саласында «экология» термині алғаш рет 1972 жылы КСРО-ның Жоғарғы Сотының Пленумындағы табиғатты қорғау жөніндегі заңдардың қолдану тәжірибесі жөнінде талқылауда О.С.Кольасовпен қолданылады. Ал экологиялық құқықбұзушылықтар жөніндегі мәселелер КСРО-ның Жоғарғы Кеңесінің «О неотложных мерах экологического оздоровления страны» (1989г.) деген қаулысында қарастырылды.

1992 жылғы Ресейдің жаңа Қылмыстық Кодексінде экологиялық қылмыстарға арналып арнайы тарау берілген. Қазақстан Республикасының қылмыстық Кодексінде де экологиялық қылмыстарға арнайы тарау бар.

Экологиялық қылмыс жөнінде бірнеше Кеңес дәуіріндегі заңгер ғалымдардың берген анықтамалары айтарлықтай бар. Соның бірі В.В. Петров былай деген: экологиялық құқық бұзушылық – ол айыпты, құқыққа қайшы, адам денсаулығына нақты қауіп төндіретін әрекет болып табылады.

Бұл жерде экологиялық құқықтық тәртіп деп табиғат қорғау заңдарының қызмет істеу нәтижесінде пайда болған қоғамдық қатынастарды түсінеміз.

Заң әдебиеттерінде табиғатты қорғау саласында экологиялық қылмыстарды анықтау жөнінде бірнеше көзқарастар бар. В.И. Андрейцев экологиялық қылмыстар - қоршаған табиғи ортаның табиғи ресурстарын пайдалану және экологиялық қауіпсіздікті қамтамасыз ету бойынша заңмен белгіленген режимді бұзуға бағытталған әрекеттерді түсінуді айтады.

Э.Н. Жевлаковтың айтуынша, экологиялық қылмыстар – адамдардың өмір сүруінің биологиялық негізінде, өміріне, денсаулығына және шаруашылық қызметіне қол сұғушылық болып табылады. Экологиялық қылмыстық құқық бұзушылықтар – бұл табиғат арқылы, оған әсер ету негізінде адамға қарсы бағытталған қылмыс деп түсіндіреді.

Табиғатты қорғау саласындағы қылмыстар туралы Ю.И. Ляпуновтың айтуынша, табиғи ресурстарға қылмыстық заңда көрсетілген қоғамға қауіпті, айыпты іс - әрекет арқылы әсер ету, яғни оны басып алу (билік ету), жою (құрту), бұзу (жарамсыз ету).

Экологиялық қылмыс - қоршаған ортаға, оның ресурстарына халықтың экологиялық қауіпсіздігіне қол сұғатын қоғамға қауіпті, қылмыстық заңға қайшы іс - әрекеттер болып табылады.

Экологиялық қылмыстардың заты – нақты табиғат ресурстары; жер, су, ауа, жануарлар дүниесі, орман – тоғай, мал т.б. болады.

Экологиялық қылмыстардың топтық объектісі қоршаған ортаны қорғау, табиғат ресурстарын тиімді пайдалану, тірі организмдерге қолайлы табиғи жағдайларды сақтау және адамдардың экологиялық қауіпсіздігін қамтамасыз ететін қоғамдық қатынастар болып табылады. Қылмыстың тікелей объектісі экологиялық қылмыстарды реттейтін нақты қоғамдық қатынастар. Тікелей объектісінің ерекшеліктеріне байланысты. Қылмыстық кодекстің 13 – тарауындағы экологиялық қылмыстар мына төмендегі түрлерге бөлінеді: экологиялық қауіпсіздікке қол сұғатын қылмыстар шаруашылық және өзге де қызметке қойылатын экологиялық талаптардың бұзылуы (324 - бап); Экологиялық

тұрғыдан әлеуетті қауіпті химиялық немесе биологиялық заттармен жұмыс істеу кезінде экологиялық талаптарды бұзу (325 - бап); Микробиологиялық немесе басқа да биологиялық агенттермен немесе уытты заттармен жұмыс істеу кезінде экологиялық талаптарды бұзу (326 - бап); Ветеринариялық қағидаларды немесе өсімдіктердің аурулары мен зиянкестеріне қарсы күресу үшін белгіленген қағидаларды бұзу (327 - бап); Экологиялық залалды ремедиациялау (жою) жөнінде шаралар қолданбау (343 - бап); Су және атмосфераны тиімді пайдалануға және қорғауға қол сұғатын қылмыстар; Суларды ластау, қоқыстау немесе сарқу (328 - бап); атмосфераны ластау (329 – бап); теңіз ортасын ластау (330 - бап);

Жерді, құрлықтық шельф, жер қойнауын қорғау және пайдалану ережелеріне қол сұғатын қылмыстар. Қазақстан Республикасының континенттік қайраңы және Қазақстан Республикасының айрықша экономикалық аймағы туралы заңнаманы бұзу (331 - бап); жерді бүлдіру (332 - бап); жер қойнауын қорғау және пайдалану ережелерін бұзу (333 - бап);

Жануарлар дүниесін тиімді пайдалану, сақтау және қорғау ережелеріне қарсы қылмыстар: Жануарлар дүниесін қорғау қағидаларын бұзу (338 - бап); заңсыз аңшылық (337 - бап);

Өсімдіктер дүниесін қорғау және тиімді пайдалану ережелеріне қарсы қылмыстар: Ағаштар мен бұталарды заңсыз кесу, жою немесе зақымдау (340 - бап); ормандарды жою немесе зақымдау (341 - бап);

Ерекше табиғи - биологиялық түрдегі дүниелерді қорғау ережелеріне қарсы қылмыстар: жануарлар мен өсімдіктердің сирек кездесетін және құрып кету қаупі төнген түрлерімен заңсыз іс - әрекеттер (290 - бап); Ерекше қорғалатын табиғи аумақтарды күзету режимін бұзу (342 - бап); Шаруашылық немесе өзге де қызметке қойылатын экологиялық талаптарды бұзу (324 - бап);

Қылмыстық кодекстің 324 – бабында көрсетілген осы қылмыстың тікелей объектісі шаруашылық және өзге де қызметке қойылатын экологиялық талаптар, табиғат объектілерін сақтау, қоршаған ортаны жақсарту, халықтың экологиялық қауіпсіздігін қамтамасыз ету мақсатын көздейтін қатынастар болып табылады.

Қылмыстың объективтік жағы табиғи ресурстарды пайдалану, кәсіпорындарды, құрылыстарды және өзге де объектілерді жобалау, орналастыру салу және жаңғырту, пайдалануға беру және пайдалану, өнеркәсіп, энергетика, көлік пен байланыс объектілерін, ауыл шаруашылық мақсатындағы және мелиорация объектілерін пайдалану, қалалар мен басқа да елді мекендерді салу кезінде, әскери және қорғаныс объектілеріне, әскери және ғарыш қызметіне қойылатын талаптарды сол талаптардың сақталуы үшін жауапты адамдардың бұзуы, егер бұл қоршаған ортаның едәуір ластануына, адамның денсаулығына зиян келтіруге, жануарлар немесе өсімдіктер дүниесінің жаппай құрып кетуіне және өзге де ауыр зардаптарға әкеп соғуы арқылы сипатталады.

Заңда көрсетілген шаруашылық немесе өзге де қызметті жүргізу үшін экологиялық қауіпсіздіктің мынадай талаптарын сақтау қажет: жобаны техникалық-экологиялық негіздеу, жобалауды қоршаған ортаны зиянды қалдықтармен ластауды жою шараларын қатыстырумен қоршаған ортаны пайдаланудың тиімді жақтарын есепке алу қажет; объектілерді орналастыруға табиғат ресурстарын тиімді пайдалану жақтары, экологиялық, экономикалық,

демографиялық процесстердің даму ерекшеліктері еске алынуы, сондай-ақ объектілердің құрлысы құзіретті мемлекеттік органның оны жүргізуге арнайы түрде берген рұқсатын алынғаннан кейін жүргізілуі керек.

Объектілер барлық талаптар орындалғаннан кейін ғана пайдалануға беріледі; әскери және қорғаныс объектілері, әскери және ғарыш қызметіне қойылатын барлық талаптар орындалған соң іске қосылады.

Осы қылмыстың объективтік жағы ҚК-нің 324-бабының диспозициясында көрсетілген шаруашылық және өзге де жұмыстарды жүргізуге қойылатын экологиялық талаптардың бұзылуы, қылмыстардың зардабы және олардың арасындағы себепті байланыс арқылы көрініс табады.

Экологиялық талаптардың бұзылуы орын алғандығы Қазақстан Республикасының «Экологиялық кодексімен» реттеледі.

Экологиялық қылмыстардың негізін бір ғана заң категориясымен түсіну мүмкін емес. Бұл мәселеге кешенді жүйелі түрде келген жөн. Ол үшін қоғам мен табиғаттың ара – қатынасының негізін, адамның табиғатта алатын ролі мен орнын анықтау қажет.

Жоғарыда айтылғандардың негізінде экологиялық құқық дегеніміз қоршаған ортаны қорғауға байланысты қоғамдық қатынастарға қол сұғатын кінәлі әрекет болып табылады.

Қылмыс туралы сөз болған жерде қылмыстық құрам туралы сұрақ қойылады. Қылмыстық құрам қылмыстық құқық теориясындағы даулы мәселелердің бірі болып табылады.

Соның ішінде экологиялық қылмыстық құрам қылмыстық құқық теориясында ең күрделі шиелінескен мәселелердің негізгісі болып табылады.

Бұл мәселе жөнінде бірнеше авторлардың айтқан пікірлері жеткілікті. Экологиялық қылмыстық құрамдар туралы әртүрлі көзқарастардың экологиялық қылмыстардың объектісі, яғни реттелінетін қоғамдық қатынастардың ішкі құрылысы және оның элементтерінің мазмұны туралы қарама – қайшы көзқарастардың орын алуында.

Қылмыстық құрамды дұрыс анықтау теориялық және практикалық мәнге ие. Құрамды дұрыс анықтау қылмыстың әлеуметтік – саяси мәнін және оның қоғамдық қауіптілік дәрежесі мен сипатын ашуға көмектеседі.

Экологиялық қылмыстық құрамдарды заң әдебиеттерінде басқа қылмыстық құрамдармен алмастыру бірнеше заңгер ғалымдардың еңбектерінде айтылған.

Ғалымдардың көзқарастары бойынша экологиялық қылмыстардың құрамдарын шаруашылық қылмыстардың құрамдарымен меншіктік қылмыстардың құрамдарымен алмастырып айтады.

Қоршаған ортаны қорғау саласындағы қылмыстардың қылмыстық құрамдарын талдай келе шаруашылық қылмыстардың қылмыстық құрамдарынан өзіндік айырмашылықтары бар. Себебі қоршаған ортаны қорғау саласындағы қылмыстардың негізінде зардап тек халық шаруашылығы емес, қоршаған ортаға да келеді. Мысалы: Экологиялық жүйенің өзгеруі, энергетикалық, жылу, радиациялық баланстың өзгеруі, климаттың өзгеруі және т.б. Қоршаған ортаны қорғау саласындағы қылмыстардың қылмыстық құрамдарын шаруашылық

қылмыстардың қылмыстық құрамдарымен ғана айырмашылығын көрсету жеткіліксіз.

Басқа ғалымдардың пікірлері бойынша экологиялық қылмыстардың қылмыстық құрамдарын меншіктік қылмыстардың қылмыстық құрамдарымен орын ауыстырады. Меншіктік қылмыстардың қатынастарын мемлекеттік меншік, яғни табиғи байлықтардың материалданған мемлекеттің меншігінде деп түсіндіреді.

Бұл туралы көзқарас Ю.И. Ляпуновтың еңбегінде толық жетілдірілген нысанда көрініс тапқан. Ляпуновтың қарастырған концепциясының негізінде табиғи ресурстарға қарсы бағытталған қолсұғушылық, ол мемлекеттік меншіктің қоғамдық өндірістік қатынастардың материалдық негізіне қолсұғушылық деген қорытынды жатыр. Дәлірек айтқанда, оның пікірі бойынша қоршаған ортаны қорғау саласындағы қылмыстардың қылмыстық құрамдары, мемлекеттің меншігіндегі табиғи байлықтардың заттандырылған түріндегі қатынастар болып табылады.

Бұл жерде Ю.И. Ляпуновтың көзқарасымен қоршаған ортаны қорғау саласындағы қылмыстардың құрамын меншікпен мағыналасыту қылмыстың мәнін экологиялық тұрғыдан қажетті деңгейде ашып көрсетпейді, ол таза экономикалық категория ретінде қарастырады.

Сонымен қатар меншікте тек қана табиғаттың белгілі бір заттай нысанға айналған және адамдардың билігінде орналасқан объектілер ғана болды. Бірақ қылмыстық құқық табиғи ортаның ешкімнің меншігінде болмайтын элементтерін де қорғайды. Мысалы: атмосфералық ауа, ашық теңіз суы.

Жоғарыда қарастырылып жатқан көзқарас бойынша аталған элементтер қылмыстық құқықпен қорғалу мүмкіндегі жоқ, себебі ол элементтер мемлекет меншігінің пәні болып табылмайды.

Меншікке қарсы қылмыстардың пәні болып мүлік, тауар, құнға ие материалданған құндылықтар табылады. Экологиялық қылмыстардың пәні – табиғат ресурстары, яғни табиғаттан белгілі бір адам еңбегі арқылы бөлініп алынған кезде ғана тауар – ақшаны санына айналады.

Әрқашанда қоршаған орта тығыз байланысын тоқтатпай тұратын табиғат, табиғи объектінің болуы экологиялық қылмыстық құрамдардың басқа ұқсас, сол сияқты табиғи объектінің байланысты қылмыстық құрамдардан айырмашылығын көрсететін арнайы белгілеріне жатады. Табиғат объектілерімен байланысты қылмыстың барлығы экологиялық қылмыстар болып табылмайды. Табиғат объектілерімен байланысты қылмыстарды экологиялық деп тану үшін қолсұғушылық болған сәтте объект экологиялық байланыс жүйесінде болуы қажет.

Аталған белгіге байланысты экологиялық қылмыстық құрамдарға мынадай құрамдарды, ұрлау, жою, жабайы аңдармен құстарды, еріксіз ұстаудағы зоопарктердегі және т.б. жануарлар, құстарды, аквариумдегі балықтарды, балық шаруашылығындағы сату, пайдалану мақсатындағы балықтарға зиян келтіруді жатқызуға болмайды. Жоғарыдағы көрсетілген қолсұғушылық объектілер табиғи жаратылысқа ие болғанмен, олар біріңғай экологиялық жүйеде

болмағандықтан және қоршаған орта және оны қорғауға әсерін тигізбегендіктен бір топқа жатқызылмайды.

Осыған байланысты В.В. Петров былай деген: табиғат объектілері үш титулға ие, табиғат объектісі, меншік және шаруашылық меншіктері. Расында да табиғатты қорғай отырып, біз табиғат объектісінің иесінің пайдаланушылық, жалға берушінің құқықтарын қорғаймыз.

Қоғамдағы орын алып отырған экологиялық жағдайды талдай келе, қоршаған ортаны қорғау мәселесі мемлекет тарапынан әлі де көңіл бөлуді талап етіп отыр. Қылмыстық - құқықтық табиғат қорғау нормаларын сараптау негізінде табиғат объектілерін қорғау, қылмыстық жауаптылық дифференциясы және экологиялық қылмыстар үшін жазалау мәселелерін кеңейтуді талап ететін тенденциялар қалыптасты. Табиғатты қорғау тенденциясы өмірдің биологиялық негізі ретінде мәнге ие бола бастады.

Экологиялық қылмыстар жеке дара әлеуметтік құбылыс ретінде экономикалық қылмыстар (шаруашылық, меншікке қарсы) тобына жатқызылмайды және бірнеше белгілері (объектісі, пәні, экологиялық мағынаға ие әрекеттер) арқылы аталған, сол сияқты лауазымды, мемлекеттік және басқа қылмыстардан айырмашылығы бар.

Халықтың өмірімен денсаулығына зиян қоршаған ортаға байланысты ақпараттарды лауазымды жауапты адамдармен жасыру арқылы ядерлық қарулар мен жарылыстарды жасау барысында қауіпсіздік шараларын қолданбаудың негізінде халық денсаулығына үлкен зардап тигізілді. Сондықтан осыған байланысты лауазымды тұлғалардың әрекетінің қылмыстық – құқықтық жауаптылық мәселесін шешу керек.

Қылмыстық жауаптылық концепциясы екі тенденция арқылы көрініс табады: гуманизация, қылмыстық репрессияны күшейту және кеңейту.

Экологиялық қылмыстардың қылмыстық – құқықтық қорғау мәселесін зерттеуді аяқталды деуге болмайды. Осы тұрғыдан мынадай басымды бағыттар ұсынылады: қоршаған ортаны қорғау және экологиялық қылмыстылықпен күресу жөніндегі заңдарды зерттеу және жетілдіру; қылмыстық заңда көрсетілген экологиялық қылмыстарды талдау; экология саласындағы жасаған қылмыстары үшін лауазымды тұлғалардың жауаптылығы және т.б.

Әдебиеттер тізімі

1. Қазақстан Республикасының Қылмыстық Кодексі. 2014 жылғы 3 шілдедегі № 226-V ҚРЗ. (қолданыстағы редакциясы).

2. Ляпунов Ю.И. Преступления и проступок по делам нарушения законов об охране природы. Социалистическая законность-1974г. №3.

3. Андрейцев В.И. К модели экологических преступлений УК союзных республик. Вестник Моск. Унив-та. Серия 11. Право – 1989 - №5- с.35.

4. Жевлаков Э.Н. Экологические преступления: понятие, виды, проблемы ответственности. - М., 1992.- с. 11-13.

ҚЫЛМЫСТЫҚ ЗАҢ БОЙЫНША ҚОРҚЫТЫП АЛУШЫЛЫҚ

Бөкейхан А.

Ғылыми жетекші: Орсоева Р.А., з.ғ.қ., PhD докторы
Сәрсен Аманжолов атындағы Шығыс Қазақстан университеті
Өскемен қ., Қазақстан Республикасы
E-mail: r_orsaeva_60@mail.ru

Қорқытып алушылық - мәжбүрлеу, жәбірленушінің еркіне ықпал ету арқылы заңсыз мүліктік пайда алу. Сонымен бірге, қылмыскердің өзі жәбірленушіні ұрланған затты иемденуден айырмайды, керісінше оны оны иемденуге мәжбүр етеді.

Қылмыстық заңдылық бойынша, қорқытып алу, ауыр қылмыстар қатарына жатады (ҚК 15-бабы, 2-тармағы) қатарына жатады. Қазақстан Республикасы Қылмыстық Кодекстің 194-бабы қорқытып алу қылмысын саралаған. Қылмыстық кодекстің 194-бабының 1-ші тармағы бойынша, қорқытып алу, яғни кінәлі адамның мүлкі тәркіленіп немесе онсыз, төрт мың айлық есептік көрсеткішке дейінгі мөлшерде айыппұл салуға не сол мөлшерде түзеу жұмыстарына не бір мың сағатқа дейінгі мерзімге қоғамдық жұмыстарға тартуға не төрт жылға дейінгі мерзімге бас бостандығын шектеуге не сол мерзімге бас бостандығынан айыруға жазаланады.

Қорқытып алушылық:

- 1) күш қолданып;
- 2) адамдар тобының алдын ала сөз байласуымен;
- 3) бірнеше рет жасалған қорқытып алушылық арқылы жүзеге асуы мүмкін.

Ондай қылмыстық әрекет болса, онда кінәлінің мүлкі тәркіленіп, үш жылдан жеті жылға дейінгі мерзімге бас бостандығын шектеуге не сол мерзімге бас бостандығынан айыруға жазаланады.

Сондай-ақ қорқытып алушылық:

- 1) жәбірленушінің денсаулығына ауыр зиян келтіріп;
- 2) ірі мөлшерде мүлік алу мақсатында жасалған қорқытып алушылық орын алуы мүмкін, ондай жағдайда мүлкі тәркіленіп, бес жылдан он жылға дейінгі мерзімге бас бостандығынан айыруға жазаланады.

Ал, қылмыстық топ жасаған, аса ірі мөлшерде жасалған қорқытып алушылық - мүлкі тәркіленіп, жеті жылдан он бес жылға дейінгі мерзімге бас бостандығынан айыруға жазаланады [1].

Қылмыстық кодекстің 194-бабының 2, 3, 4-бөліктері бойынша қорқытып алу ауыр қылмыс қатарына жатады. Соған орай, қылмыскердің татуласуына ешқандай жол берілмейді және ҚК-нің 68-бабының талаптары қолданылмайды.

Құқықтық статистика және арнайы есепке алу органдарының ресми статистикасында, 2015 және 2023 жылдар аралығында яғни 9 жылдағы қылмыстардың саны тіркелген [2].

Қылмыс объектісі – тек меншік қана емес, сонымен қатар, жәбірленушінің жеке басы болып табылады. Қылмыстық әрекет орын алған жағдайда

жәбірленішінің еркіне, бостандығына, ар-намысына залал келтіріледі.



Қорқытып алушылықтың тікелей объектісіне:

-меншік қатынастары;

-жәбірленушінің жақындары;

-жәбірленушінің мен жақындарының ар-намысы, бостандығы, денсаулығы жатады.

Қорқытып алушылық қылмыстық заң тұрғысынан қарасақ, бірнеше тәсілмен жүзеге асуы мүмкін, яғни:

-күш қолданумен;

-бөтен мүлікті жою мен бүлдірумен қорқыту;

-жәбірленушінің немесе оның туыстарын масқаралайтын мәліметтерді таратумен де жәбірленушінің немесе оның жақындарының мүдделеріне елеулі зиян келтіруі мүмкін өзге де мәліметтерді жариялау.

Күш қолданып қорқыту дегеніміз жәбірленушіге жеңіл, орта ауырлықтағы, ауыр дене жарақат келтіремін деп қорқыту.

Бөтен мүлікті жою немесе бүлдірумен қорқыту деп жәбірленушімен, оның жақындарының меншігінде мүлікті жою мен бүлдіруге қатысты белсенді әрекеттерді айтамыз.

Масқаралайтын мәліметтерді тарату дегеніміз жәбірленуші мен оның туыстарына қатысты шындыққа қатысы бар немесе қатысы жоқ деректерді тарату.

Қорқытып алушылық формальды қылмыс құрамына жатады. Сондықтан, қорқытушы адам тарапынан істелген іс-әрекеттер талап еткен уақыттан бастап, аяқталған қылмыс болып саналады [3].

Қорқытып алушылық - мәжбүрлеу, жәбірленушінің еркіне ықпал ету арқылы заңсыз мүліктік пайда алу. Сонымен бірге, қылмыскердің өзі жәбірленушіні ұрланған затты иемденуден айырмайды, керісінше оны оны иемденуге мәжбүр етеді.

Бопсалаудың бір әдісі болып табылады шантаж - маскара ақпаратты әшкерелеу немесе тарату қаупі. Әдетте, бопсалаушы жәбірленушіні сәтсіздікке ұшыратады және әртүрлі манипуляциялар арқылы тығырыққа тірейді. Мұны жасаған кезде оның есебі көбінесе оның салдары оның талаптарын орындаудан гөрі ауыр және қолайсыз болып табылады, содан кейін бопсалаушы тарап оларды кішігірім зұлымдық немесе жағымсыздық ретінде орындай алады.

Жеке немесе шағын топтағы бопсалаушылардың құрбандары көбінесе кездейсоқ адамдар болып табылады, құрбандарды таңдау олардың төлем қабілеттілігіне емес, олардың болжамды физикалық және моральдық әлсіздігіне негізделеді.

Жүзеге асырылатын бопсалау ұйымдасқан қылмыстық топтар, әдетте жәбірленушілерді олардың қаржылық жағдайын ескере отырып таңдауды, сондай-ақ олардың құқық қорғау органдарына жүгіну мүмкіндігін болдырмайтын жағдайлардың болуын болжайды (өйткені жәбірленушілердің өздері заңсыз әрекеттермен айналысады). Мұндай бопсалаушылар әдетте бір реттік төлемдерді емес, тұрақты, жүйелі төлемдерді талап етеді. Бұл жағдайда тәркілеу мүмкін кепілге алынғандарды жәбірленушінің туыстары немесе жақындары арасынан, сондай-ақ жәбірленушінің өзін талап қою үшін кез-келген оңаша жерге алып кету болып табылады.

Пайдаланылған әдебиеттер тізімі:

1. Қазақстан Республикасының Кодексі 2014 жылғы 3 шілдедегі № 226-V ҚРЗ.
2. Құқықтық статистика (электронды ресурс)
<https://qamqor.gov.kz/crimestat/indicators/criminal>
3. Қазақстан Республикасы қылмыстық құқығы (ерекше бөлім): оқулық / Орсоева.Р.А. - Өскемен: С.Аманжолов атындағы ШҚМУ «Берел» баспасы, 2023.- 132 б.

ӘОЖ 344.244

КӘМЕЛЕТКЕ ТОЛМАҒАНДАР АРАСЫНДА ӨЗ-ӨЗІНЕ ҚОЛ ЖҰМСАУДЫҢ АЛДЫН-АЛУ МӘСЕЛЕЛЕРІ

Даулетханов А.А.

Құқықтану мамандығының 2-курс магистранты

Ғылыми жетекші: Орсоева Р.А., з.ғ.к., PhD

Аманжолов университеті, Өскемен қ., Қазақстан

E-mail: r_orsaeva_60@mail.ru

Суицид (лат.: sui caedere - өз - өзіне қол жұмсау) - адамның өзіне-өзінің қиянат жасап, өз өмірін қиюы. Жыл сайын 10-20 миллион адам суицид жасауға бекінеді. Олардың бір миллионға жақыны жарық дүниемен қош айтысады екен.

Суицид терминін итальян психологы 1947 жылы Г.Дэзен енгізіп, оны «өзін-өзі өлтіруге әрекет ету» деп түсіндіреді.

Қазіргі кезде суицидалогия деп аталатын үлкен бір ғылыми бағыт бар, ол социология, психология, медицина, демография, психиатрия тоғысында пайда болып осындай әрекетке баратын тұлғалардың ерекшелігін, әрекетін, себептерін зерттеуге бағытталған.

Суицидалды мінез-құлық - адамның саналы түрде өзін-өзі өлтіргісі келетін тұлғаның мінез-құлқының бір түрі деп есептеді.

Сонымен «суицид» деген не? «Суицид» - «өзін-өзі өлтіру», «өзіне қол салу» деген мағынаны білдіреді.

Суицидтің түрлері әртүрлі, олар нағыз суицид, жасырын суицид, демонстративтік суицид. Осы түрлерді нақтылап қарасақ, нағыз суицид - қашанда жабырқау жүреді, оған себеп, дағдарыстық жағдай не болмаса өмірден баз кешу, күйзелу болуы мүмкін. Нағыз суицидке көбінесе жүйке ауыруымен ауыратындар шалдығады.

Жасырын суицид - бұл жерде мінез-құлық тәуекелге негізделген, өмірден өтуден гөрі, өліммен ойнауға көбірек ұқсайды. Жастар арасында көбірек кездесетін де осы суицидтің түрі.

Демонстративтік суицид - өлуге деген ниетпен байланысты емес, қайта өз проблемасына назар аударту, жан айқай көмекке шақыру ретінде болады.

Суицидке ұшырасу себептері:

- бақытсыз махаббат;
- қоршаған адамдармен түсініспеушілік;
- жұмыстағы, мектептегі проблемалар;
- мақсатты түрде балағаттау (өзін - өзі өлтіруге дейін жеткізу);
- қорлау (зорлық, ұрып - соғу).;
- өмір мәнін жоғалту;
- қаржы проблемасы;
- денсаулық проблемалары
- дінге байланысты фанатизм (секталарда көп кездеседі);
- психикалық аурулар;
- жеке өміріндегі сәтсіздіктер болуы мүмкін.

Статистикалық зерттеулер жасөсіріміздер арасындағы жиі кездесетін суицидтің түрлері ретінде:

1. Ең көп тараған түрі - асылып өлу. Кез-келген жерге асыла салу жиі орын алады.

2. Дәрі-дәрмектен улану, үй тұрмысындағы улы химиялық заттарды қолданып, нансірке су ішіп өлу.

3. Жасөсіріміздер арасында суицидке ұмтылудың бір жолы - суға кету.

4. Автокөліктің, поездің астына түсу.

5. Жасөсіріміздер арасында өмірден өтудің ашық жолын таңдамай, «өліммен ойнау» сияқты әрекеттер орын алады. Бұларға автомобиль жүргізудің қауіпті түрі, спорттың экстремальдық қауіпті түрімен айналысуы, ерікті түрде ыстық нүктелерге барумен, әсері күшті есірткілерді пайдалану, ішімдікті қолдану, сондай-ақ өзін-өзі оқшаулау жатады [1].

БӘДСҰ (Бүкіл әлемдік денсаулықты сақтау ұйымы) берген мәлімет бойынша дүние жүзінде жыл бойы 500 мың адамдар өз өмірлерін қияды. Ең

жоғарғы суицид көрсеткіші ол ФРГ, ГДР, Австралия, Швецария, Венгрия, Чехославакияда болса, ең төменгі көрсеткіш ол Болгарияда, Ирландияда және Үндістанда. АҚШ-та өзін-өзі өлтіру деңгейі 100 мың адамға орташа алғанда 25-29 адамнан келсе, КСРО-да шамамен 23-24 адамнан келеді.

БӘДСҰ-ның соңғы мәліметтері бойынша 15-24 жас аралығындағы жасөспірімдер арасында өзін-өзі өлтіру екі есе артып кетті. Ол мемлекеттегі экономикалық жағдайларға байланысты. Мысалы, Францияда соңғы 10 жылда суицидтен өлген балалар саны үш есе артқан. Енді бұл өлімдер жол апатынан қайтыс болған адамдар санымен теңеліп отыр. АҚШ-та 15-19 жас аралығындағы өзін-өзі өлтіру саны 1 жылда 5000-ға дейін көтерілді. Қазіргі кезде АҚШ-та ең маңызды өлімдердің арасында суицид 10-шы орында тұр.

Соңғы жылда 15-19 жас аралығындағы жасөспірімдер арасында 29000 суицид тіркелген. Бұнда соңғы 30 жылда суицид 15-19 жас аралығындағы қыздар арасында 200%, ал бозбалалар арасында 300%-ға дейін көтерілген.

Қазақстан 2014 жыл бойынша жасөспірімдер арасында өзін - өзі өлтіру деңгейі бойынша әлемде 100 мың адамға шаққанда 25.6 жас өліп 4-ші орын алған.

Алдыңғы қатарлы суицид жасаушылардың отаны ретінде Ресей мен Қытай да қалыс қалмайды, жоғарыда айтқанымыздай, Қазақстанды атауға болады

Кәмелетке толмағандар арасында өзіне-өзі қиянат жасап, өз өмірін қиюы фактілері орын алып, көпшілікті алаңдатып отырған жайлар жоқ емес, бар. Өз еркімен өмірін қиған немесе оны жасауға талпынғандардың ақыл-ойын зерделеу бұл балалардың басым көпшілігінің психологиялық тұрғыдан дендерінің сау екендігін көрсетті. Сонда олардың өмірін қиюға не себеп деген ой туса, ол заңды.

Қазақстан Республикасы Ішкі істер Министрлігінің мәліметі бойынша, 2021 жылы кәмелетке толмағандар арасында 248 өз-өзіне қол жұмсау әрекеті тіркелген.

Себептер әртүрлі. Туыстық қатынастардағы дұрдараздық әрбір үшінші жағдайды құрайды, өзін жалғыз сезінуі - 12%, достарымен қарым-қатынастың бұзылуы - 10%, оқу орнындағы жанжалдар, қолайсыз қаржылық жағдай - 3%, 164 кәмелетке толмаған бала құтқарылды. Өкінішке қарай, 84-і қайтыс болған [2].

Кәмелетке толмағандар арасындағы болатын буллинг те олардың оқыс қадамға баруына итермелеуі мүмкін [3,10].

Қазақстан Республикасы Үкіметінің «Баланың құқықтарын қорғауды күшейту, тұрмыстық зорлық-зомбылыққа қарсы іс-қимыл және жасөспірімдер арасында суицидтің көбеюі мәселелерін шешу жөніндегі 2020 - 2023 жылдарға арналған жол картасын бекіту туралы» 2020 жылғы 30 наурыздағы № 156 қаулысының 67-ші тармағына сәйкес, «...8-11 сынып оқушылары мен колледждердің 1-2 курс студенттеріне арналған «Тұлғаның өзін-өзі дамыту психологиясы», «Саналы қарым-қатынас: отбасында, мектепте, қоғамда тиімді коммуникация дағдылары», Street Law: барлығына арналған адам құқығы және балаларды зорлық-зомбылықтан және буллингтен қорғау» атты сынып сағаттарын ұйымдастыру және өткізу...» керек [4].

Қаулыда көрсетілген нақты ұсыныстарды нақты орындау - басты міндет. Нақты ұсыныстарды жүзеге асыру арқылы бала санасына «ұялаған» жаман ойлар болатын болса, оның жүзеге аспауына нақты жүргізілген іс-шара ықпал етуі мүмкін.

Қарап отырсақ, суицид - қоғамда денсаулық сақтауға байланысты жаһандық проблема. Жыл сайын 700 000-нан астам адам осы себептен өледі.

Мұндай өлім-жітімнің көпшілігі (77%) табысы төмен немесе өмір сүруі орташа елдерде кездеседі. Сонымен қатар, суицидтің қоғамға, сондай-ақ өзін-өзі өлтіретін адамдардың әлеуметтік ортасына, достары мен туыстарына кері әсері бар.

Өз-өзіне қол жұмсау кезінде қаза тапқандардың шамамен 20-дан астамы суицид жасағандар. Бұл елге, аймаққа, жынысқа, жасына және өзін-өзі өлтіру әдісіне байланысты әр түрлі болады.

Суицидтің алдын алуға психологиялық қолдауды уақытымен іздеу, сондай-ақ суицидтік ойларды жеңу үшін қажет уақыт ішінде өлімге әкелетін суицид құралдарына қол жеткізуді шектеу ықпал етеді. Суицидтің алдын алу үшін бірқатар тиімді алдын алу шараларын қолдануға болады.

ДДҰ-ның Live Life тұжырымдамасы бойынша тиімділігі дәлелденген төрт негізгі шара ұсынылады:

-суицид құралдарына қол жетімділікті шектеу (мысалы, улы пестицидтер мен атыс қаруы);

-суицид мәселесін жауапкершілікпен жариялауды қамтамасыз ету үшін бұқаралық ақпарат құралдарымен жұмыс;

-жасөспірімдерде әлеуметтік және эмоционалдық өмірлік дағдыларды дамыту;

-суицидтік мінез-құлықтан зардап шегетін барлық адамдарды уақытылы анықтау, тексеру, жүргізу және кейіннен дұрыс өмір сүру үшін қолдау.

Суицидтің алдын алу жөніндегі іс-шаралардың негізгі компоненттері жағдайды талдау, ведомствоаралық ынтымақтастық, проблема туралы хабардарлықты арттыру, ұйымдастырушылық-әдістемелік қолдау көрсету, қаржыландыру, қадағалау, мониторингілеу, бағалау.

Ықтимал суицидті ашық талқылау адамға өмірлік мәселелерді шешудің басқа нұсқаларын қарастыруға және қабылданған шешімді өзгертуге көмектеседі, осылайша суицидтің алдын алуға болады.

Пайдаланылған әдебиеттер тізімі:

1.Суицид - тығырықтан шығар жол емес [Электронды ресурс] <https://school.muscomplexravl>

2. Елімізде жасөспірімдердің неге суицидке баратыны... [Электронды ресурс] zakon.kz. <https://kaz.zakon.kz/>

3.Орсаева Р.А. Буллинг среди подростков: понятие, причины, ответственность. - Вестник науки и творчества, 2024, 3 (94). с. 9-14

4.Баланың құқықтарын қорғауды күшейту, тұрмыстық зорлық-зомбылыққа қарсы іс-қимыл және жасөспірімдер арасында суицидтің көбеюі мәселелерін шешу жөніндегі 2020 - 2023 жылдарға арналған жол картасын бекіту туралы Қазақстан Республикасы Үкіметінің 2020 жылғы 30 наурыздағы № 156 қаулысы

АДАМ ҰРЛАУДЫҢ ҚОҒАМҒА КЕРІ ӘСЕРІ

ЕлеуKENOVA Шұғыла

«Cot және прокурорлық қызмет» ББ 2-курс студенті

Ғылыми жетекші: Орсаета Р.А., з.ғ.к., PhD

Аманжолов университеті, Өскемен қ., Қазақстан

E-mail: r_orsaeva_60@mail.ru

Аннотация: Мақалада адам ұрлау түсінігі, себептері, қылмыстық жауапкершілік мәселелері талданып, статистикалық мәліметтер келтіріледі.

Тірексөздер: қылмыстық заң, адам ұрлау, қылмыстық жауаптылық, алдын алу.

Адам ұрлау - Қазақстан Республикасының қылмыстық заңнамасы бойынша ауыр қылмыстардың бірі болып табылады. Бұл әрекет адамның негізгі құқықтары мен бостандықтарына тікелей қауіп төндіреді.

Тарихи тұрғыдан алғанда, адам ұрлау әртүрлі мақсаттарда қолданылған, соның ішінде құлдыққа салу, құн төлеу арқылы пайда табу, кек алу немесе мәжбүрлеу мақсатында пайдаланылған қылмыс түрі.

Адам ұрлау қылмысы ежелгі дәуірден бері кездеседі. Мысалы, орта ғасырларда бұл қылмыс көбінесе құл саудасымен тікелей байланысты болған. Кейінірек адам ұрлау соғыстар мен басқыншылық әрекеттер кезінде кеңінен таралып бастаған. Қазіргі заманғы құқықтық мемлекеттерде бұл әрекет ауыр қылмыс ретінде қарастырылып, қатаң жазалар қарастырылған.

Қазақстан Республикасының Қылмыстық Кодексінің 125-бабының 1-тармағына сәйкес, адам ұрлау - біреуді еркінен тыс ұстау, оны бір жерден екінші жерге күштеп алып кету немесе мәжбүрлі түрде бас бостандығынан айыру әрекеттері болып табылады.

Бұл қылмыстың құрамы төрт негізгі элементтерден тұрады:

-объект – жеке тұлғаның бостандығы мен қауіпсіздігі;

-объективтік жағы - күш қолдану, қорқыту немесе алдау арқылы адамды ұрлау;

-субъект– 14 жастан бастап есі дұрыс кез келген адам;

-субъективтік жағы - тікелей қасақаналықпен жасалады, яғни адам өз іс-әрекетінің заңсыз екенін біле тұра, оны қасақана орындайды.

Қазақстанда қыз алып қашу бұрынғы кезде дәстүрдің бір бөлігі ретінде қарастырылған, алайда заң тұрғысынан қарасақ, ол қылмыстық жауаптылыққа алып келетін әрекет.

Кейбір жағдайларда бұл келісім арқылы жүзеге асырылса да, көптеген оқиғаларда қыздың келісімінсіз, еріксіз алып қашу орын алады. Мұндай жағдайлар заң бойынша адам ұрлау санатына жатады және ҚР ҚК 125-бабы бойынша жауапкершілік қарастырылады.

Адам ұрлығы- адам құқықтарына ауыр түрде қол сұғатын қылмыс түрі екені белгілі. Бұл әрекет жеке тұлғаның еркіндігі мен қауіпсіздігін бұзып қана қоймай,

оның психологиялық және физикалық денсаулығына да орасан зор зиян тигізеді.

Қазақстан Республикасының Қылмыстық Кодексі бұл қылмысқа қатаң жаза белгілегенімен, қоғамда адам ұрлау фактілері әлі де кездесіп отыр. Қылмыстық құқық тұрғысынан қарағанда, адам ұрлау әрекеті заңсыз бас бостандығынан айыру, күш қолдану немесе қорқыту арқылы мәжбүрлеу секілді түрлі тәсілдермен жүзеге асырылады.

Адам ұрлау – тек жеке тұлғаларға ғана емес, бүкіл мемлекетке де үлкен зиян келтіретін ауыр қылмыс. Бұл құқық бұзушылық әлеуметтік тұрақтылыққа, экономикалық дамуға және құқықтық тәртіпке теріс әсер етеді. Біріншіден, Қоғамдық қауіпсіздік әлсірейді.

Адам ұрлау қылмысының жиілеуі азаматтардың қауіпсіздікке деген сенімін төмендетеді. Қоғамда үрей мен қорқыныш орнап, халықтың құқық қорғау органдарына деген сенімі азаяды. Бұл өз кезегінде заңсыз әрекеттердің көбеюіне ықпал етуі мүмкін.

Екіншіден, еліміздің Халықаралық беделіне нұқсан келеді. Егер мемлекетте адам ұрлау қылмысы жиі орын алса, бұл халықаралық қауымдастықтың назарын аударады.

Қазақстан адам құқықтарын қорғау бойынша халықаралық міндеттемелерді орындай алмаса, БҰҰ, ЕҚЫҰ және басқа да ұйымдар тарапынан сынға ұшырауы мүмкін. Бұл елдің беделіне нұқсан келтіріп, халықаралық серіктестермен қарым-қатынасына әсер етеді.

Үшіншіден, елімізде әлеуметтік тұрақсыздық пен моральдық зиянның көбеюі мүмкін. Қоғамда сенімсіздік пен үрей қалыптасады, адамдар өздерінің және жақындарының қауіпсіздігіне алаңдайды. Адам ұрлау құрбандарының психологиялық жарақат алуы олардың қоғамға қайта бейімделуін қиындатады, бұл әлеуметтік мәселелерге әкелуі мүмкін. Қыз алып қашу сияқты дәстүрге сүйеніп жасалған заңсыз әрекеттер әйелдер құқығының бұзылуына алып келіп, гендерлік теңсіздікті тереңдетеді.

Осы тұста аталып өтуі тиіс мәселе - қызды алып қашу дәстүрі - осы мәселемен байланысты маңызды аспектілердің бірі. Көптеген адамдар оны мәдени ерекшелік ретінде қарастырғанымен, заң тұрғысынан алғанда, бұл – қылмыс. Егер қыздың келісімі болмаса немесе оны мәжбүрлеу арқылы алып қашса, бұл ҚР ҚК 125-бабына сәйкес адам ұрлау болып есептеледі. Өкінішке қарай, кейбір ауылдық жерлерде мұндай әрекеттер дәстүрге сүйеніп, қалыпты жағдай ретінде қабылданады. Алайда, мұндай әрекеттер әйелдердің құқықтары мен бостандықтарын бұзады, ал кейбір жағдайларда олардың өміріне де қауіп төндіруі мүмкін.

Мемлекет адам ұрлау қылмысымен күресу үшін заңнаманы жетілдіріп, құқық қорғау органдарының жұмысын күшейтуге бағытталған шаралар қабылдауда. Сонымен қатар, бұл мәселені шешу үшін құқықтық сауаттылықты арттыру, халық арасында ақпараттық-түсіндіру жұмыстарын жүргізу және азаматтардың заңға деген көзқарасын өзгерту маңызды. Әсіресе, жастарға құқықтық білім беру арқылы олардың санасына заңсыз әрекеттердің салдарын жеткізу қажет.

Атап өткеніміздей, адам ұрлау қылмысымен күрес тек құқық қорғау

органдарының жұмысына ғана емес, бүкіл қоғамның белсенділігіне де байланысты. Жәбірленушілерді қорғау және оларға қажетті көмек көрсету шаралары күшейтілуі тиіс. Сонымен қатар, азаматтар құқықтық мәдениетті жоғары деңгейге көтеріп, заңсыз әрекеттерге немқұрайлы қарамауы қажет. Бұл мәселені шешуде әрбір азаматтың рөлі маңызды.

Адамды еркінен тыс, күштеп, ұрлау - тек заңдық мәселе емес, сонымен қатар моральдық және әлеуметтік проблема болып табылады.

Қоғамда бұл қылмыспен күресу үшін құқық қорғау органдарының жұмысы ғана емес, азаматтардың құқықтық санасы мен мәдениеті де маңызды рөл атқарады. Әсіресе, қыз алып қашу сияқты әрекеттердің заңсыз екені туралы түсіндіру жұмыстарын күшейту қажет. Әрбір адамның бостандығы мен қауіпсіздігі – мемлекеттің басты құндылықтарының бірі болып қала береді.

Қазақстанда адам ұрлау қылмыстарының саны жылдан жылға өзгеріп отырады. Құқық қорғау органдарының мәліметтеріне сәйкес, соңғы жылдары бұл қылмыстың анықталуы артып келеді. 2022 жылғы деректер бойынша, елімізде адам ұрлау фактісі бойынша 100-ден астам іс қозғалған, оның ішінде қыз алып қашу оқиғалары да бар.

Бұл қылмыспен күресу үшін мемлекет келесі шараларды қолданады:

-құқық қорғау органдарының жұмысын күшейту – полиция және арнайы бөлімдер қылмыстық топтарды анықтау және олардың әрекеттеріне тосқауыл қою бойынша жұмыс жүргізуде.

-қоғамдық ағарту және насихат – халық арасында құқықтық сауаттылықты арттыру, әсіресе қыз алып қашу сияқты дәстүрдің заңсыз екенін түсіндіру қажет.

-жәбірленушілерді қорғау және қолдау– арнайы ұйымдар мен дағдарыс орталықтары арқылы көмек көрсету.

Сонымен, адам ұрлау - тек заңдық мәселе ғана емес, сонымен бірге моральдық және әлеуметтік проблема болып табылады. Бұл қылмысты түбегейлі жою үшін қатаң құқықтық шаралармен қатар, мәдени өзгерістер мен білім беру бағдарламаларына да ерекше көңіл бөлу керек. Әрбір адамның өмірі мен бостандығы қорғалуы тиіс және бұл – мемлекет пен қоғамның ортақ міндеті.

Қолданылған әдебиеттер тізімі

1. Қазақстан Республикасының Конституциясы. 1995 жылғы 30 тамыз. https://adilet.zan.kz/kaz/docs/K950001000_

2.Қазақстан Республикасының Қылмыстық кодексі. 2014 жылғы 3 шілдедегі № 226-V ҚРЗ. (қолданыстағы редакциясы)

3.ҚР Бас прокуратурасының құқықтық статистика және арнайы есепке алу жөніндегі комитетінің ресми деректері [Электронды ресурс] <http://qamqor.gov.kz>

4.ҚР Ішкі істер министрлігінің ресми сайты [Электронды ресурс] <https://mvd.gov.kz>

5. Орсаяева Р.А.Қазақстан Республикасының Қылмыстық құқығы (ерекше бөлім).-Өскемен, С. Аманжолов атындағы ШҚУ, «Берел» баспасы, 2023.- 560 б.

**ЖАЗА. ЖАЗА ҰҒЫМЫ МЕН ОНЫҢ МАҚСАТТАРЫ.
ЖАЗА ТҮРЛЕРІ (Қазақтан Республикасы Қылмыстық кодексі
бойынша қылмыстық-құқықтық сараптама)**

Есімбекова Ә.

Ғылыми жетекші: Орсәева Р.А., з.ғ.к., PhD, қауымдастырылған профессор
Аманжолов университеті, Өскемен қ., Қазақстан
E-mail: r_orsaeva_60@mail.ru

Қазақстан Республикасының Қылмыстық кодексінің 39-бабы бойынша жаза - сот үкімі бойынша тағайындалатын мемлекеттік мәжбүрлеу шарасы.

Жаза қылмыстық құқық бұзушылық жасағаны үшін кінәлі деп танылған адамға қолданылады және ол осы адамды құқықтары мен бостандықтарынан Қылмыстық Кодексте көзделген айыру немесе оларды шектеу болып табылады. Әр түрлі қылмыстар және құқықбұзушылықтар үшін мемлекет басты құрал ретінде жазаны қолданады. Жаза арқылы еліміздегі тәуелсіздік, демократиялық, құқықтық сақталады.

Жаза -мемлекеттің күштеу шарасы болғандықтан оның өзіне тән ерекшелігі мен мақсаты бар. Жаза тағайындау - соттың шығарған айыптау үкімі. Жазаның мақсаты —жаза тағайындаумен айқындалады.Жазаны қолдану барысында алдында мақсаттары болады, сол мақсаттар арқылы бір нәтижеге жетеді, жазаның мақсаттарына тоқталсақ:

1) әлеуметтік әділеттілікті қалпына келтіру, яғни жазаны қолдану барысында, қылмыстық әрекеттің зиянын өтетуді білдіреді;

2) сотталушы адамды түзеу бұл мақсат сотталушы адамның санасына, ойына әсер ете отырып, оның жаңа қылмыстар жасауын болдырмау, түзу жолға салу;

3) сотталған адамның да, басқа адамдардың да жаңа қылмыстық құқық бұзушылықтар жасауының алдын алу мақсатында қолданылады.

Жаза тән азабын шектіруді немесе адамның қадір-қасиетін қорлауды мақсат етпейді. Жазаның ерекшелігі, міндетті түрде кінәлі адамның жазалануы. Жаза тағайындалғанда, әділдікпен, заң шеңберінде ғана жүзеге асырылуы тиіс. Қылмыстық жазаны тек қана мемлекеттің атынан сот үкімі арқылы тағайындай алады.

Жазаның мақсаты деп түпкілікті әлеуметтік нәтижелерді айтады, оған жазаны қолдану мен жүзеге асыру арқылы қол жеткізуге болады. Жазаның мақсаттары мынадай:

а) әлеуметтік әділеттілікті қалпына келтіру. Ол кінәлі адамға жазаны қолдану қылмыстық әрекет жасау нәтижесінде бұзылған жеке және қоғамдық мүдделерді қалпына келтіруді және қол сұғу объектісіне келтірілген зиянды өтеуді білдіреді;

ә) сотталушыны түзеу. Бұл мақсат кінәлінің теріс бағдарын өзгертуге бағытталған. Егер адам басқа жаңа қылмыстар жасамаса және қылмыстық заңның сақталуының қажеттілігін сезіне бастаса, түзеуге қол жеткізеді;

б) жаңа қылмыстардың жасалуының алдын алу. Бұл мақсатты әрбір нақты

қылмыс үшін қылмыстың жауапты бекітуді және жаза тағайындау мен оның орындалуын бұлтартпауды қамтамасыз ету арқылы қол жеткізіледі. Жазамең сескендіру адамдардың санасы мен әрекетіне әсер етеді.

Жазаны тағайындамастан бұрын, кінәлі адамның Қазақстан Республикасының Қылмыстық Кодексі бойынша, қылмыстың сипаты мен қоғамға қатер төндіру дәрежесі, айыпкердің жеке басы, оның мінез-құлқы, жазаны жеңілдететін және ауырлататын мән-жайлар ескеріледі.

Сондай-ақ, жазаның айыпты адамның түзелуіне және оның отбасы мен асырауындағы адамдардың тіршілік жағдайына ықпалы да есепке алынады. Қылмыстардың жиынтығы бойынша айып тағайындау уақытында сот әрбір қылмыс үшін өзге жаза тағайындап, түбегейлі жазаны тағайындалған жазалармен мейлінше не ішінара біріктіру жолымен белгілейді.

Қылмыс жасады деп танылған адамдарға жазаның түрлерін негізінен үш үлкен топқа бөледі: бірінші топты негізгі жазалар құрайды. Негізгі жазалар дегеніміз қолданылатын жазаның мақсатын жүзеге асыру үшін керекті жаза түрлері. Олар: айыппұл салу, белгілі бір лауазым атқару немесе белгілі бір-қызметпен айналысу құқығынан айыру; қоғамдық жұмыстарға тарту; түзеу жұмыстары; әскери қызмет бойынша шектеу; қамау; тәртіптік әскери бөлімде ұстау; бас бостандығынан айыру; өлім жазасы қолданылуы мүмкін.

Келесі екінші топқа қосымша жазалар жатады. Қосымша жазалар деп негізгі жазаға қосылып тағайындалатын, жазаның мақсатын жүзеге асыруға көмекші роль атқаратын жазаларды айтамыз. Қосымша жазалар ретінде арнаулы, әскери немесе құрметті атағынан, сыныптық шенінен, дипломатиялық дәрежесінен, биліктік сыныбынан және мемлекеттік наградаларынан айыру; мүлкін тәлкілеу қолданылуы мүмкін (39-бап, 2-бөлігі).

Үшінші топқа жоғарыда аталған екі топқа да кіретін негізгі де, қосымшада жаза ретінде қолданылатын жазалар жатады.

Қазақстан Республикасының Қылмыстық Кодексінің 53-бабы қылмыстық жауаптылық пен жазаны жеңілдететін мән-жайлар қарастырылған. 53- бап бойынша мыналар қылмыстық жауаптылық пен жазаны жеңілдететін мән-жайлар деп танылады:

- 1) мән-жайлардың кездейсоқ тоғысуы салдарынан алғаш рет қылмыстық теріс қылық не алғаш рет онша ауыр емес немесе ауырлығы орташа қылмыс жасау;
- 2) кінәлі адамның кәмелетке толмауы;
- 3) жүктілік;
- 4) кінәлі адамның жас балаларының болуы;
- 5) медициналық немесе өзге де көмекті көрсету салдарына қарамастан, қылмыстық құқық бұзушылық жасағаннан кейін жәбірленушіге тікелей осындай көмек көрсету;
- 6) қылмыстық құқық бұзушылық салдарынан келтірілген мүлктік залалды ерікті түрде өтеу, қылмыстық құқық бұзушылықпен келтірілген моральдық және өзге де зиянның орнын толтыру;
- 7) жеке басындағы, отбасылық немесе өзге де ауыр мән-жайлардың тоғысуы салдарынан не жаны ашығандық уәжімен қылмыстық құқық бұзушылық жасау;
- 8) күштеп немесе психикалық мәжбүрлеу салдарынан не материалдық,

қызметтік немесе өзге де тәуелділігіне қарай қылмыстық құқық бұзушылық жасау;

9) қажетті қорғаныстың, аса қажеттіліктің, құқық бұзушылық жасаған адамды ұстап алудың, негізді тәуекелдің, бұйрықты немесе өкімді орындаудың құқыққа сыйымдылық шарттарын бұзу кезінде, жедел-ізвестіру, қарсы барлау іс-шараларын немесе жасырын тергеу іс-қимылдарын жүзеге асыру кезінде қылмыстық құқық бұзушылық жасау;

10) жәбірленушінің қылмыстық құқық бұзушылыққа түрткі болған заңға қайшы немесе бейморальдық мінез-құлқы;

11) шын ниетпен өкіну, айыбын мойындап келу, қылмыстық құқық бұзушылықты ашуға, қылмыстық құқық бұзушылықтың басқа да сыбайлас қатысушыларын әшкерелеуге және қылмыстық құқық бұзушылық нәтижесінде алынған мүлікті іздестіруге белсенді түрде ықпал ету.

Қылмыстық кодекстің 54-бабы бойынша қылмыстық жауаптылық пен жазаны ауырлататын мән-жайлар болып Мыналар танылады:

1) қылмыстық құқық бұзушылықтардың бірнеше рет жасалуы, қылмыстардың қайталануы, қылмыстардың қауіпті қайталануы;

2) қылмыстық құқық бұзушылық арқылы ауыр зардаптар келтіру;

3) қылмыстық құқық бұзушылықты адамдар тобының, алдын ала сөз байласу арқылы адамдар тобының жасауы, қылмыстық топ құрамында жасау;

4) қылмыстық құқық бұзушылық жасағанда айрықша белсенді рөл атқару;

5) кінәлі адамға ауыр психикалық, мінез-құлықтық бұзылушылықтан (аурудан) зардап шегетіні көрінеу белгілі адамдарды не қылмыстық жауаптылық жасына толмаған адамдарды қылмыстық құқық бұзушылық жасауға тарту;

6) ұлттық, нәсілдік және діни өшпенділік немесе араздық уәжі бойынша, басқа адамдардың құқыққа сыйымды әрекеттері үшін кек алу, сондай-ақ басқа қылмыстық құқық бұзушылықты жасыру немесе оны жасауды оңайлату мақсатында қылмыстық құқық бұзушылық жасау;

7) кінәлі адамға жүктілік жағдайда екені көрінеу белгілі әйелге қатысты, сондай-ақ жас балаға, басқа да қорғансыз немесе дәрменсіз адамға не кінәлі адамға тәуелді адамға қатысты қылмыстық құқық бұзушылық жасау;

8) адамның өзінің қызметтік, кәсіптік немесе қоғамдық борышын орындауына байланысты осы адамға немесе оның жақындарына қатысты қылмыстық құқық бұзушылық жасау;

9) аса қатыгездікпен, садизммен, қорлаумен, сондай-ақ жәбірленушіні қинаумен қылмыстық құқық бұзушылық жасау;

10) қару, оқ-дәрілер, жарылғыш заттар, жарылыс немесе оларды имитациялайтын құрылғылар, арнайы дайындалған техникалық құралдар, тез тұтанатын және жанғыш сұйықтықтар, улы және радиоактивті заттар, дәрілік және өзге де химиялық-фармакологиялық препараттар пайдаланып, сондай-ақ күштеп немесе психикалық мәжбүрлеуді қолданып не жалпы қауіпті тәсілмен қылмыстық құқық бұзушылық жасау;

11) төтенше жағдай, төтенше ахуал кезінде, сондай-ақ жаппай тәртіпсіздіктер барысында қылмыстық құқық бұзушылық жасау;

12) алкогольден, есірткіден немесе уытқұмарлықтан масаң күйде қылмыстық құқық бұзушылық жасау. Сот қылмыстық құқық бұзушылықтың сипатына қарай бұл мән-жайды ауырлататын мән-жай деп танымауға құқылы;

13) адамның өзі берген сертін немесе кәсіби антын бұза отырып, қылмыстық

құқық бұзушылық жасауы;

14) кінәлі адамға оның қызмет бабына немесе шартқа қарай көрсетілген сенімді пайдаланып қылмыстық құқық бұзушылық жасау;

15) билік өкілінің нысанды киімін немесе құжаттарын пайдаланып қылмыстық құқық бұзушылық жасау;

16) құқық қорғау немесе арнаулы мемлекеттік орган қызметкерінің, судьяның өзінің қызмет бабын пайдаланып қылмыстық құқық бұзушылық жасауы.

Қылмыстық жауаптылықты жеңілдететін жағдайларды ескеріп, сот орындарының айыпкерді жазадан босатуы да мүмкін.

Бірінші рет жеңіл немесе орташа ауыр қылмыс жасаған адам, егер өз айыбын мойындап, өз еркімен заң орнына келсе, қылмысты ашуға жәрдемдесіп, келтірген зиянды өтеуге көмектессе, қылмыстық жауаптылықтан босатылуы мүмкін. Сондай-ақ, жеңіл қылмыс жасағаннан кейін екі жыл, орташа ауыр қылмыс жасағаннан кейін бес жыл, ауыр қылмыс жасағаннан кейін он бес жыл өтсе, ескіру мерзімінің өтуіне байланысты айыпкер жазадан босатылады.

Айыпты азаматтарды ауруға шалдығуына, төтенше жағдайларға, айыптау үкімінің ескіру мерзімі өтуіне байланысты, рақымшылық немесе кешірім жасау актісі негізінде жазадан босату жағдайлары да кездеседі.

Егер айыптау үкімі заңды күшіне енген күнінен бастап есептегенде: әр түрлі себеппен ол үкімді жеңіл қылмысы үшін сотталғандар үш жыл; орташа ауыр қылмысы үшін сотталғандар алты жыл; ауыр қылмысы үшін сотталғандар он жыл, аса ауыр қылмысы үшін сотталғандар он бес жыл мерзім ішінде өтемеген болса, қылмысы үшін сотталған адам жазаны өтеуден босатылады.

Әдебиеттер тізімі

1. Қазақстан Республикасының Конституциясы. 1995 жылы 30 тамызда республикалық референдумда қабылданған (қолданыстағы редакциясы).

2. Қазақстан Республикасының Қылмыстық кодексі. 2014 жылғы 3 шілдедегі № 226-V ҚРЗ. (қолданыстағы редакциясы).

3. Орсаяева Р.А. Қазақстан Республикасының Қылмыстық құқығы (жалпы бөлім). Оқу құралы.- С. Аманжолов атындағы ШҚМУ, «Берел» баспасы.- Өскемен, 2015. -201 б.

ӘОЖ 372.8

«КОЛЛОИДТЫ ХИМИЯ» ПӘНІНЕН АДСОРБЦИЯ ПРОЦЕСІН КОНТЕКСТІ ОҚЫТУ ТИІМДІЛІГІ

Әуелбек Ж.Н., Әділхан А.К.

Ғылыми жетекші: Балықбаева Г.Т., х.ғ.к., аға оқытушы

Қорқыт Ата атындағы Қызылорда университеті, Қызылорда қ., Қазақстан

E-mail: nurlankyzy0019@mail.ru, aisara.adilkhan.05@gmail.com

Контексті оқыту әдістемесі студенттердің білімін шынайы өмірмен байланыстыра отырып, олардың функционалдық сауаттылығын және пәндік, метапәндік құзыреттіліктерін қалыптастырады. Коллоидты химия пәні бойынша

адсорбция өте күрделі теориялы тарау болып табылады. Контексті оқыту студенттердің адсорбция процестері бойынша алған теориялық білімдерін тәжірибемен ұштастыруына мүмкіндік береді. Сонымен қатар, студенттер адсорбция ұғымын ғылыми тұрғыда түсініп, олардың нәтижелерін нақты мәселелерді шешуге қолдана алады.

Контексті оқытудың негізгі қағидалары мен технологиялары:

- Жеке тұлғалық-мағыналық қатысу – оқушылардың оқу процесіне белсенді араласуы;
- Проблемалық оқыту – адсорбцияның табиғи және өндірістік процестердегі рөлін зерттеу;
- Зерттеушілік әдіс – оқушылардың ғылыми-эксперименттік жұмыстар жүргізу арқылы тақырыпты терең меңгеруі;
- Интерактивті әдістер – топтық зерттеулер, кейс-стадилер және рөлдік ойындар;
- Инновациялық технологияларды қолдану – оқытудың тиімділігін арттыру үшін сандық платформалар мен виртуалды зертханаларды пайдалану.

Адсорбция – көптеген өндірістік және экологиялық үдерістерде маңызды рөл атқаратын құбылыс. Сондықтан, адсорбция механизмін түсіндіруде контексті оқыту әдістемесін қолдану салалар бойынша тиімділігін зерттеуге бағытталған.

Қазіргі уақытта адсорбция – химия, экология, медицина, өнеркәсіп және басқа да көптеген салаларда маңызды рөл атқаратын процесс. Бұл құбылыс газдар мен сұйықтықтарды тазарту, улы заттарды сіңіру, катализаторлар дайындау, дәрі-дәрмек жасау сияқты маңызды технологиялық процестерде кеңінен қолданылады.

Адсорбция құбылысы ғылым мен техниканың көптеген салаларында қолданылады, ал оны контексті оқыту – білім алушылардың теориялық білімдерін шынайы өмірмен байланыстыруға мүмкіндік береді. Ғылым мен технологияның дамуы, экологиялық мәселелердің ушығуы, өнеркәсіптік процестердің күрделенуі адсорбцияны тереңірек оқыту үшін шынайы өмірмен байланыстыра оқытуды талап етеді.

Адсорбцияны контексті оқыту – теорияны практикамен байланыстырудың тиімді жолы. Ол оқушыларға ғылыми процестерді шынайы өмірде қолдануды үйретіп, олардың зерттеушілік қабілеттерін арттыруға, кәсіптік бағдарын анықтауға көмектеседі. Бұл әдіс интерактивті, тәжірибелік және инновациялық білім беруді дамытуға негіз болады.

Контексті оқыту болашақ химиктер, инженерлер, экологтар және биотехнологтар үшін маңызды. Адсорбцияның жаңа технологиялардағы маңызын көрсету – студенттердің осы салаға қызығушылығын арттырады.

Студенттердің зертханалық тәжірибелерде адсорбция құбылысын бақылауы, оның теориялық негіздерін тәжірибемен ұштастыруына көмектеседі. Мысалы:

- Белсендірілген көмірдің суды тазарту қабілетін зерттеу.
- Газдардың адсорбциясын модельдеу.
- Катализаторлардағы адсорбциялық процестерді талдау.

Сонымен қатар, адсорбция процесін косметикалық өнімдер контекстінде талдасак; Терідегі артық майды сіңіру, теріні тазарту және ылғалдандыруда

адсорбция үлкен рөл атқарады. Мұндай өнімдер майлы теріге арналған, құрамында зиянды заттар бар немесе терінің табиғи балансына зиян келтірмей тазартады.

Бетке арналған тазартқыш маскалар- адсорбциялық маскалар май мен кірді сіңіру арқылы теріні терең тазартады. Олар қара нүктелерді кетіруге және тері тесіктерін тазартуға көмектеседі.

Құрғақ сусабын- шаштағы артық майды сіңіреді, шашты таза және көлемді етеді.

Май сіңіретін ұнтақтар- майлы теріге арналған ұнтақтар терідегі майды сіңіріп, күңгірт әсер қалдырады. Бұл ұнтақтар арнайы тері типіне арналған және терінің табиғи балансын сақтайды.

Дезодоранттар- сорбенттердің арқасында ылғал мен жағымсыз иістерді сіңіріп, теріні құрғатып ұстайды.

Маска және скрабтар- құрамында адсорбенттер (мысалы, көмір, саз, бентонит) бар, теріні тазартуға және тері тесіктерін ашуға көмектеседі.

1-кесте Косметикалық өнімдердегі адсорбенттер

Адсорбент	Қасиеттері	Қандай тері типіне арналған
<i>Белсендірілген көмір</i>	<i>Терең тазалайды, токсиндерді сіңіреді</i>	<i>Майлы, безеуге бейім тері</i>
<i>Каолин (ақ саз)</i>	<i>Майлылықты азайтады, жұмсақ әсер етеді</i>	<i>Майлы және сезімтал тері</i>
<i>Бентонит сазы</i>	<i>Теріні тазартады, артық майды кетіреді</i>	<i>Майлы және аралас тері</i>
<i>Цеолит</i>	<i>Қоршаған орта токсиндерін сіңіреді</i>	<i>Барлық тері түрлеріне</i>
<i>Кремний диоксиді</i>	<i>Майды сіңіреді, бетке күңгірттік береді</i>	<i>Майлы және аралас тері</i>

Косметикадағы белсендірілген көмірдің адсорбциялау механизмі

Белсендірілген көмір-бұл арнайы өңдеуден өткен көмірдің бір түрі, оның беті өте жоғары кеуектілікке ие болды. Бұл тесіктер оның ластаушы заттарды сіңіру қабілетінде шешуші рөл атқарады. Белсендірілген көмірдің негізгі жұмыс механизмдеріне мыналар жатады.

✓ **Физикалық сіңіру:** кеуекті құрылымына байланысты белсендірілген көмірдің беткі ауданы үлкен. Бұл оған кір, май және токсиндер сияқты ластаушы заттардың молекулаларын тиімді сіңіруге және оның беткі қабатында ұстауға мүмкіндік береді.

✓ **Химиялық өзара әрекеттесу:** белсендірілген көмір ластаушы заттардың кейбір түрлерімен химиялық реакцияларға түсуі мүмкін, бұл оларды бейтараптандыруға және тері бетінен шығаруға көмектеседі.

✓ **Адсорбция:** адсорбция процесі ластаушы заттардың белсендірілген көмірдің бетіне жабысып, оның ішіне енбейтінін білдіреді. Бұл көмірді терідегі қажетсіз бөлшектерді кетіру үшін өте қолайлы әдісі.

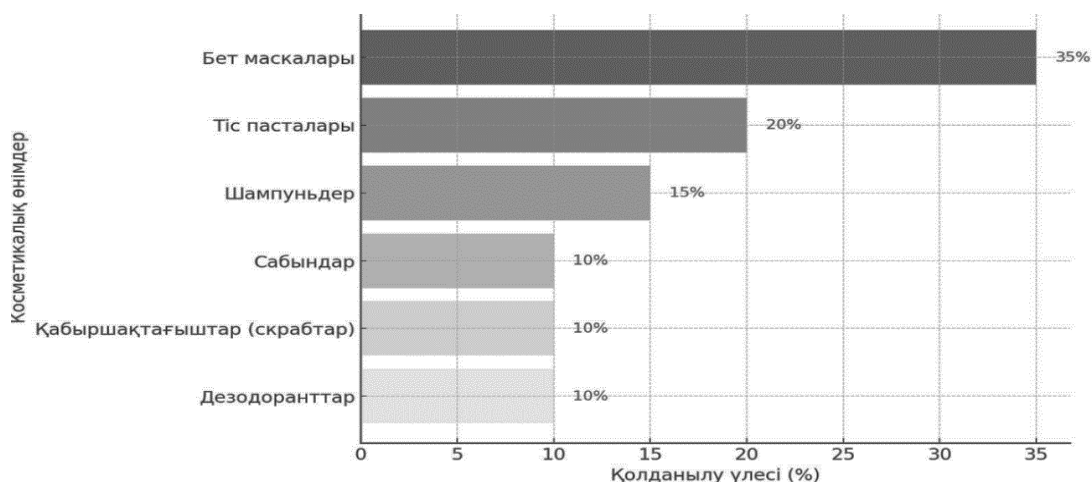

1-сурет Белсендірілген көмірдің косметикалық өнімдерде қолданылуы

Каолин немесе ақ саз-дала шпаттары ауа-райының әсерінен пайда болатын жұмсақ минерал. Ол өз атауын Қытайдың Каолин қаласының құрметіне алды, онда олар бұл минералды алғаш рет өндіре бастады. Каолин тазартқыш, тыныштандыратын және сіңіргіш қасиеттеріне байланысты косметикада қолданылады. Бұл зат көбінесе бет маскаларының, скрабтардың, кремдердің және ұнтақтардың бөлігі болып табылады.

Каолин тері тесігін терең тазарту қабілетімен танымал. теріні құрғатпай артық май мен кірді сіңіреді. Бұл оны майлы немесе аралас терісі бар адамдар үшін, сондай-ақ безеуден зардап шегетіндер үшін өте қолайлы етеді. Сонымен қатар, каолин терінің құрылымын жақсартуға көмектеседі, оны тегіс және жұмсақ етеді.

Каолин сонымен қатар антисептикалық және қабынуға қарсы қасиеттерге ие бұл оны теріде қабынуы немесе тітіркенуі бар адамдарға пайдалы етеді. Эфир майлары немесе өсімдік сығындылары сияқты басқа белсенді ингредиенттермен үйлескенде, каолин әртүрлі косметологиялық мәселелерді шешуде одан да тиімді болады.

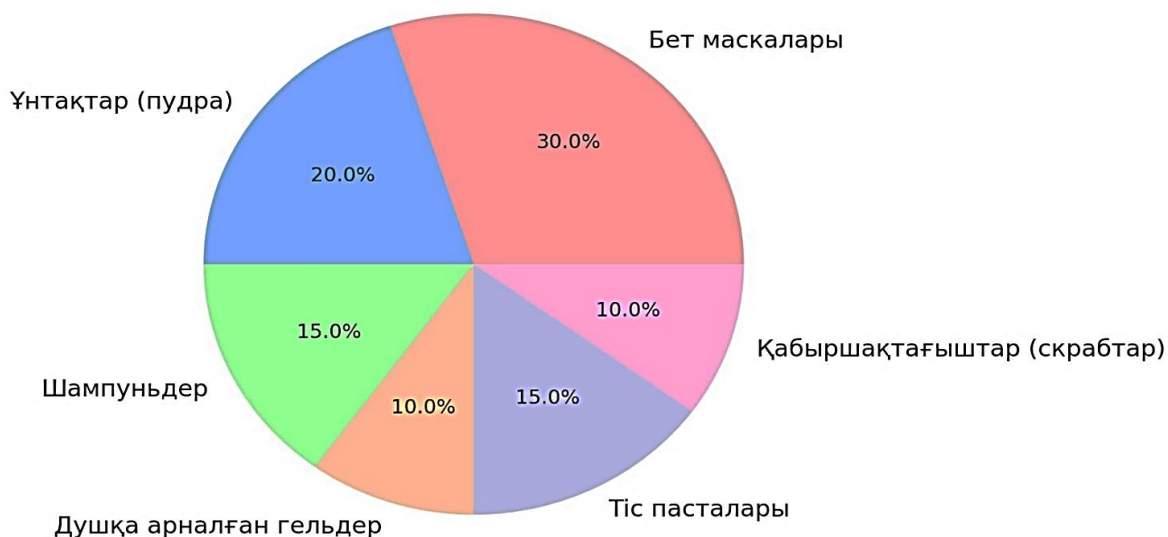

2-сурет Жуғыш заттарда каолин сазын қолдану динамикасы

Медицина саласындағы адсорбциялық процесс организмнен улы заттарды, оның ішінде қауіпті метаболикалық өнімдерді шығару үшін арнайы заттарды (сорбенттерді) қолданудан тұрады.

Адсорбцияның медицинадағы маңызы

- Уытсыздандыру – ағзаға түскен зиянды заттарды сіңіру және шығару.
- Дәрілік заттардың әсерін арттыру – препараттардың баяу бөлініп, ұзақ уақыт бойы әсер етуіне ықпал ету.
- Диагностикалық әдістер – қан мен биологиялық сұйықтықтардан қажетті заттарды бөліп алу.

Медицинадағы адсорбциялық әдістердің мысалдары:

Гемосорбция - денеден тыс гидрофобты адсорбенттердің көмегімен қанды улы заттардан тазарту процесі.

Плазмасорбция - қанның формалық элементтерін жарақаттамай қан тазартуға мүмкіндік береді.

Лимфосорбция - лимфаны сорбция арқылы тазарту әдісі.

Энтеросорбция - денені детоксикациялаудың жалпы әдісі. Ірінді-қабыну ауруларында тиімді, өйткені бұл жағдайда токсиндер қаннан асқазан-ішек жолына түседі.

Сорбенттер сонымен қатар ас қорыту процестерін қалыпқа келтіреді, организмдегі ферменттерді қайта бөледі, улану белгілері мен аллергиялық реакциялардың дамуын болдырмайды. Ең тиімді сорбент препараттарының қатарына белсендірілген көмір, "Смекта", "Полисорб", "Полифепан" жатады.

Адсорбция процесін түсіндіруде негізгі нысаналар бойынша контексті тапсырмалар орындады. Адсорбция процесін табиғи косметикалық өнімдер және су тазалауда зертханалық жұмыстар және минижобалар орындады. Ақпараттық және зерттеушілік дағдыларын қалыптастырды, нәтижесінде шынайы тұрмыстық жағдайдағы адсорбция процесін іс жүзінде контексті орындап түсінді. Зерттеу жұмыстары барысында талдап жинақтаған материалдар негізінде контексті оқытудың әдістемелік мазмұны анықталып ұсынылады

2-кесте Адсорбцияны контексті оқытудың әдістемелік жолдары

Зертханалық тәжірибелерді қолдану	Кейс-стадии әдісі	STEM жобаларын енгізу
Белсендірілген көмірдің адсорбциялық қасиеттерін зерттеу – судан бояғыш заттарды немесе иондарды сіңіру тәжірибесі;	«Су тазарту жүйелерінде адсорбцияның қолданылуы»;	Физика және химияның интеграциясы арқылы адсорбция процестерін модельдеу
Гетерогенді катализде адсорбцияның рөлін анықтау – өндірістік химиядағы катализаторларды талдау	«Фармацевтикада адсорбенттер рөлінің маңызы»	Сандық технологияларды пайдалану – виртуалды зертханалар мен 3D визуализация

Газдардың қатты дене бетінде адсорбция-лануын зерттеу – қоршаған ортадағы зиянды газдарды тазарту механизмдерін қарастыру;	«Ауаның ластануын төмендетудегі адсорбция механизмдері»;	Биотехнологияда адсорбцияны қолдану – биологиялық сүзгілер мен табиғи адсорбенттердің қоршаған ортаны қорғаудағы рөлін зерттеу;
Фармацевтикалық адсорбенттердің тиімділігін бағалау – дәрілік заттардың сіңірілуін зерттеу арқылы олардың әсерін арттыру мүмкіндіктерін қарастыру.	«Тамақ өнеркәсібіндегі адсорбенттердің маңызы: қантты тазарту және май өңдеу процестері».	Жасанды интеллект және машина оқыту әдістерін пайдалану – адсорбциялық процестерді модельдеу және тиімді адсорбенттерді анықтау.

Сонымен қатар, контексті оқыту нәтижесінде әр сала бойынша сорбция процесіне негізделген жаңа терминдерді біліп сөздік қорлары артты. Студенттердің пәнге деген қызығушылықтары артып, ізденушілік қабілеттері және дағдылары қалыптасты. Сонымен қатар, косметика контексінде пәндік және метатапәндік талдау құзыреттіліктері қалыптасты.

Әдебиеттер тізімі

1. Atkins, P., & de Paula, J. Physical Chemistry. - Oxford University Press, -2010. 972 pages.
2. Rouquerol, F., Rouquerol, J., & Sing, K. Adsorption by Powders and Porous Solids. Academic Press, -1999 -467 pages.
3. McClements, D. J. Food Emulsions: Principles, Practices, and Techniques. CRC Press, -2015 -714 pages.
4. Dabrowski, A. Adsorption—from theory to practice. Advances in Colloid and Interface Science, 2001. 93, 135-224.
5. Myers, D. Surfaces, Interfaces, and Colloids: Principles and Applications. Wiley-VCH, 2002. 501 pages.

ӘОЖ 338.2

ҚАЗАҚСТАНДАҒЫ ЦИФРЛЫҚ ЭКОНОМИКАНЫҢ ДАМУ ҚАРҚЫНЫ

Зайсанбекова А.И., Қайратқызы К.

Ғылыми жетекші: Байғужина А.Ж., сениор-лектор
С. Аманжолов атындағы Шығыс Қазақстан университеті
Өскемен қ., Қазақстан Республикасы
E-mail: aelitazaisanbekova@mail.ru

Цифрлық экономика-қазіргі заманғы экономиканың негізгі құрамдас бөлігі, ол ақпараттық-коммуникациялық технологиялардың және цифрлық шешімдердің кең ауқымда қолданылуына негізделеді. Қазақстан үшін цифрлық экономикаға

көшу-стратегиялық маңызы бар бағыт. Елдің экономикалық дамуы мен бәсекеге қабілеттілігін арттыру үшін цифрлық трансформацияны жеделдету қажет. Цифрлық экономика – бұл деректер мен ақпаратты өндіру, сақтау, өңдеу, және пайдалану арқылы құн жасау процесі. Бұл бағытта экономикадағы цифрлық технологиялардың рөлі артып, бизнес-модельдер мен қызмет түрлері жаңаша сипатқа ие болады. Цифрлық экономикада электрондық коммерция, мобильді банкинг, электрондық үкімет, үлкен деректер (Big Data), жасанды интеллект және блокчейн сияқты технологиялар кеңінен қолданылады. Қазақстан Республикасы цифрлық экономиканы дамыту үшін бірнеше бағдарламалар мен стратегияларды қабылдады. 2018 жылы қабылданған "Цифрлық Қазақстан" бағдарламасы елдің цифрлық трансформациясын қамтамасыз ету мақсатында белгіленген. Бағдарлама аясында ақпараттық-коммуникациялық инфрақұрылымды дамыту, цифрлық қызметтерді енгізу және цифрлық сауаттылықты арттыру бағыттары қамтылған.

Қазақстанның цифрлық экономикаға көшуі елдің экономикалық өсімін қамтамасыз ету, бәсекеге қабілеттілікті арттыру және халықтың өмір сапасын жақсарту үшін маңызды. Цифрлық технологиялардың тиімді қолданылуы, цифрлық инфрақұрылымды дамыту және халықтың цифрлық сауаттылығын арттыру-елдің цифрлық трансформациясының басты құрамдас бөлігі. Қазақстанның цифрлық экономиканы дамыту үшін қабылданған шаралар мен бағдарламалар экономиканың барлық салаларына елеулі әсер етеді және болашақта еліміздің экономикалық дамуына ықпал етеді. Қазақстанның цифрлық экономикасы соңғы жылдары қарқынды дамып келеді. Бұл даму қарқыны әлемдік трендтермен сәйкес келеді, ал цифрлық технологиялар мен инновациялар еліміздің экономикасына терең интеграциялануда. Мемлекеттік бағдарламалар, халықаралық тәжірибе, және жеке сектордың инвестициялары цифрлық трансформацияның негізін құрайды. Цифрландыру ұлттық экономиканың қозғаушы күші және тұрақты жұмыс орындарын құрушы бола алады. Цифрландыру жұмыс орындарын құрудың жаңа толқынын бастауға мүмкіндік беретін Қазақстан экономикасына жаңа технологиялардың бейімделуі мен оларды әзірлеудің қозғаушы күшіне айналады. 2019 жылы «Цифрлық Қазақстан» мемлекеттік бағдарламасының іс-шараларын жүзеге асыру аясында 8 мың жұмыс орны құрылды.

Қазіргі уақытта қазақстандық экономиканы цифрландырудың артып келе жатқан өзектілігі әлемдік аренада еліміздің одан әрі экономикалық өсуі мен бәсекеге қабілеттілігін қамтамасыз етуге мүмкіндік береді. Осы мақсатқа жетудің негізгі құралы — «Цифрлық Қазақстан» мемлекеттік бағдарламасы. «Цифрлық Қазақстан» бағдарламасы 2018 жылы қабылданды. Оның мақсаты — экономиканың цифрландыруын жеделдету, цифрлық инфрақұрылымды дамыту, және мемлекеттік қызметтердің сапасын арттыру. Мемлекеттік бағдарлама бес негізгі бағыт бойынша жүзеге асырылады:

- Экономика салаларын цифрландыру — цифрлық технологияларды қолдану және енгізу арқылы Қазақстан экономикасының дәстүрлі секторларын түрлендіру;

- Цифрлық мемлекетке көшу — қажеттіліктерді болжай отырып, қызмет көрсету тәсілдерін және мемлекеттің азаматтармен және бизнеспен өзара қарым-қатынасын түрлендіру;

- Цифрлық Жібек жолын іске асыру — ел ішінде де, транзиттік әлеуетті іске асыру үшін де деректерді беру, сақтау және өңдеудің жоғары жылдамдықты және қауіпсіз инфрақұрылымын дамыту;

- Адам капиталын дамыту — жасампаз қоғам құруды қамтитын өзгерістер;

- Инновациялық экожүйені құру — бизнестің, ғылыми саланың және мемлекеттің тұрақты байланыстарымен технологиялық кәсіпкерлікті және инновацияларды дамыту үшін жағдай жасау.

Стартап экосистемасы да белсенді дамуда. Fintech, Edtech, Healthtech салаларында жүздеген стартаптар пайда болып, цифрлық шешімдерді ұсынады. Алматыда және Нұр-Сұлтанда инновациялық хабтар құрылды, бұл жастар мен кәсіпкерлер үшін қолайлы орта қалыптастыруда. Бұл үшін Astana Hub құрылды, оның базасында жетілдірілетін стартаптарды іріктеу жұмыстары жүргізіліп жатыр. Биыл 33 стартапты дамытып, дайын компаниялар деңгейіне шығару жоспарланып отыр. Сондай-ақ, «Зерде» холдингінің серіктестері, ірі халықаралық IT-компаниялар үш R&D-зертхана (Research and Development) ашады. Олар өнеркәсіптік өндіріске жаңа өнімдер немесе технологиялар шығару үшін даярлық жұмыстары мен зерттеу жұмыстарын жүргізуге мүмкіндік береді. Цифрландыру экономикалық тиімділік пен бәсекеге қабілеттілікті арттырудан басқа, әлеуметтік салаларға да оң әсерін береді. Білім беру, денсаулық сақтау және инвестициялық ортада сапалы даму нәтижесі күтіледі. Бұл нәтиже ұзақ мерзімді келешекте әлемнің озық дамыған елдерімен әлеуметтік-экономикалық дамудың алшақтығын айтарлықтай төмендетеді. Цифрлық экономикаға көшу үшін білікті кадрлар даярлау маңызды. Білім беру саласында IT бағытындағы мамандарды дайындауға арналған бағдарламалар іске асырылуда. Кодинг, мәліметтер аналитикасы, және киберқауіпсіздік курстары халық арасында танымалдылыққа ие. Цифрлық технологиялар ауыл шаруашылығында, денсаулық сақтау мен өндірісте белсенді қолданылуда. Smart farming, телемедицина, және өнеркәсіптік автоматтандыру жобалары арқылы өндірістің тиімділігі артуда. Қазақстанның цифрлық экономикасы даму қарқыны бойынша оң өзгерістерді көрсетуде. Мемлекет цифрландыруды жеделдету, инфрақұрылымды дамыту, және цифрлық сауаттылықты арттыру бойынша белсенді жұмыстар жүргізуде. Дегенмен, киберқауіпсіздік, инфрақұрылым мәселелері, және цифрлық сауаттылық деңгейінің төмендігі сияқты кедергілер де бар. Цифрлық трансформацияның сәтті жүзеге асырылуы экономиканың бәсекеге қабілеттілігін арттырып, халықтың өмір сапасын жақсартуға мүмкіндік береді.

Қазақстанның цифрлық экономикасының болашағы цифрлық трансформацияның одан әрі жалғасуымен байланысты. Мемлекет цифрландыруды басты стратегиялық бағыт ретінде белгілеп, экономиканың барлық салаларын цифрлық технологиялармен жабдықтауды жоспарлап отыр. Инновациялық экосистеманың дамуы жаңа стартаптар мен технологиялардың пайда болуына ықпал етеді. Технологиялық парктер, инкубаторлар және венчурлік қаржыландыру

арқылы кәсіпкерлерге қолдау көрсетіледі, бұл цифрлық шешімдерді жылдам енгізуге мүмкіндік береді. Білім беру жүйесінде IT, бағдарламалау, және цифрлық маркетинг сияқты салаларға бағытталған курстар мен бағдарламалар көбейеді. Бұл білікті кадрлар даярлауға және еңбек нарығында цифрлық сауаттылықтың артуына ықпал етеді. Цифрлық экономикадағы киберқауіпсіздік мәселелері басты назарда болады. Ақпараттық қауіпсіздік стратегиялары мен стандарттарын енгізу, киберқорғаныс жүйелерін дамыту еліміздің цифрлық инфрақұрылымын қорғауға көмектеседі. Мемлекеттік қызметтердің толық цифрландырылуы азаматтарға қызмет көрсету сапасын жақсартып, бюрократияны азайтуға мүмкіндік береді. Электрондық үкімет платформаларының кеңеюі мен жаңартылуы азаматтар үшін қолжетімділікті арттырады. Цифрлық трансформация арқылы қазақстандық компаниялар халықаралық нарықтарға шығуға, экспорттық мүмкіндіктерін арттыруға және бәсекеге қабілеттілікті көтеруге мүмкіндік алады. Жаңа технологиялар, мысалы, 5G және IoT жүйелерінің енгізілуі инфрақұрылымды жаңартуға, байланыс сапасын арттыруға және бизнестің жаңа модельдерін қалыптастыруға ықпал етеді.

Қазақстанның статистика күніне орайластырылған «Demoday» іс-шарасы аясында Бюро Цифрлық трансформацияның нәтижелерін таныстырды. Цифрлық трансформация жобаларының портфелі 71 жобадан тұрады және 2026 жылға дейін іске асырылады деп есептелген, оның 23-і ағымдағы жылы жасалды. Цифрландырудың негізгі жобаларының бірі—цифрлық статистикалық тіркелімдер. Трансформацияның алғашқы жылында білім, денсаулық сақтау және ауыл шаруашылығы салаларында 3 цифрлық статистикалық тіркелім енгізілді. Мысалы, денсаулық жөніндегі тіркелім Денсаулық сақтау министрлігінің деректерін бірыңғай жүйеге біріктіруге және пациенттер, медициналық мекемелер, дәрілік заттар бойынша статистиканы, ал Білім беру тіркелімі – мектепке дейінгі оқыту, жоғары білім беру, «болашақтықтар» және т.б. бойынша деректерді бір жүйеде көруге мүмкіндік береді. Бағдарламадан түскен жалпы экономикалық тиімділік 2018 және 2019 жылдары 600 млрд теңгеден асты. Мемлекеттік қызметтерді ұсыну, білім беру, денсаулық сақтау, қаржы, көлік және тау-кен металлургиясы салаларында цифрлық технологияларды енгізуде айтарлықтай елеулі жетістіктерге қол жеткізілді. Цифрлық технологиялардың одан әрі интеграциялануы Қазақстанның әлемдегі бәсекеге аса қабілетті 30 елдің қатарына енуі үшін және қазақстандықтардың әл-ауқатын жақсарту үшін өте маңызды.

Қортындылай келе, Қазақстанның цифрлық экономикасының болашағы зор. Цифрландыру стратегиялық жоспарлардың негізі ретінде қарастырылып, елдің экономикалық дамуына ықпал етеді. Инновациялар, білім беру, киберқауіпсіздік, және мемлекеттік сектордың трансформациясы болашақта тиімді экономиканың негізін құрайды. Цифрлық экономикаға көшу қоғамның барлық аспектілерінде оң өзгерістерге әкеледі, халықтың өмір сапасын арттыруға ықпал етеді. Үкімет түрлі бағдарламаларды іске асырып, цифрлық инфрақұрылымды дамытуға, киберқауіпсіздікке назар аударуда. Цифрлық экономика қаржылық қызметтерден бастап, білім беру, денсаулық сақтау, ауыл шаруашылығы және өндіріс секторларына дейінгі салаларды қамтиды.

Пайдаланған әдебиеттер тізімі:

1. Нұрғалиев, С. К. Цифрлық экономика: теория және практика. Алматы: "Ғылым", 2021. 320 бет.
2. Сейтқасымов, Д. Б. Қазақстанның цифрлық экономикасының даму стратегиясы. Нұр-Сұлтан: "Мектеп", 2020. 250 бет.
3. Әлиева, Г. Ж. Ақпараттық технологиялар және инновациялар. Алматы: "Дәуір", 2019. 280 бет.
4. Тұрғанбаев, А. Б. Цифрлық трансформация: жаңа мүмкіндіктер. Астана: "Фолиант", 2022. 360 бет.
5. Қарабаев, Т. Е. Цифрлық экономика: әлемдік тәжірибе. Алматы: "Алматыкітап", 2020. 400 бет.
6. <https://primeminister.kz/news/reviews/>

ӘОЖ 372.8

КОЛЛОИДТЫ ХИМИЯ ПӘНІНЕН БІЛІМ АЛУШЫЛАРДЫҢ ӨЗІНДІК ЖҰМЫСТАРЫН ҰЙЫМДАСТЫРУДА КОНТЕКСТІК ОҚЫТУ ТЕХНОЛОГИЯСЫН ҚОЛДАНУ ТИІМДІЛІГІ

Сағат Ә.А., Зқрияева А.А.

Ғылыми жетекші: Балықбаева Г.Т., х.ғ.к., аға оқытушы

Қорқыт Ата атындағы Қызылорда университеті, Қызылорда қ., Қазақстан

E-mail: aigerim.askarkizi01@mail.ru, askhatovna2005@mail.ru

Білім беру жүйесін цифрландыру және жаңашылдыққа бет бұру трансформациясы жаңа тәсілдерді, соның ішінде қазіргі кезде STEM (Science, Technology, Engineering and Mathematics) ғылымдары бойынша оқытудың жаңа форматын қолдануды ұсынып отыр.

STEAM – ғылым, технология, инженерия, өнер және математиканы біріктіретін жобалар арқылы оқушыларды бәсекеге қабілетті және сыни ойлай алатын тұлға ретінде тәрбиелеуді көздейтін білім беру тәсілі. Бұл тәсіл оқушылардың өз бетінше ізденіп, білім алу дағдысын қалыптастыруына және сол білімін іс жүзінде жүзеге асыруын көздейді. STEAM тәсілі Қазақстан мектептеріне кейінгі 5-10 жыл көлемінде ене бастады. Сондықтан, жоғары оқу орны педагогикалық білім беру бағдарламалары негізінде STEAM тәсілі бойынша студенттерге инновациялық әдістер арқылы оқыту өзекті мәселелердің бірі.

Қазіргі уақытта жоғары кәсіптік білім берудің жаңа ҚР мемлекеттік білім беру стандарттарының қабылдануына байланысты жоғары мектепте білім беру процесін ұйымдастыруға деген көзқарас өзгерді. Қазіргі оқытушы ғылыми білімді таратушы ретінде ғана емес, сонымен қатар білім алушылардың білімді игеруінің және практикалық дағдыларды қалыптастырудың, оқу процесінде олардың қызығушылығын арттырудың және қолдаудың, өзін-өзі дамытуға ынталандырудың ең жоғары деңгейін қамтамасыз етуге мүмкіндік беретін оқытудың заманауи әдістерін қолдана білуі керек. Білім берудегі құзыреттілік тәсіл аталған әдістемелік мақсаттарды іске асыруға мүмкіндік береді. Осы

мақсаттарға жету үшін мұғалім жоғары мектепте оқыту әдістемесі және одан да маңыздысы оқытудың қолданбалы аспектілері бойынша тиісті білімге ие болуы керек.

ЖОО - дағы білімнің міндеті әрқашан өз саласында жоғары білікті мамандарды даярлауда көрінеді. Сонымен қатар, бұл мәселені шешудің қамтамасыз ету мәселелері. бір жағынан - ұйымдастырушылық, әдіснамалық немесе ақпараттық дағдыларды қалыптастыра отырып, студенттің теориялық білімін іс жүзінде практикада қолдануға бейімдеу.

Танымдық белсенділікті жандандыру әдістерінің тиімділігі мен қажеттілігі жоғары оқу орындарында оқыту сапасын арттыру үшін осы тәсілдерді қолданатын көптеген теориялық әзірлемелерді тудырды.

Қазіргі уақытта белсенді оқыту принциптерін дамытатын танымал теориялардың бірі - А.А. Вербицкий жасаған символдық-контексттік оқыту тұжырымдамасы. Тұжырымдама жоғары оқу орындары үшін ерекше маңызға ие, өйткені ол кәсіптік білімге бағытталған.

А.А. Вербицкийдің анықтамасы бойынша, контекст-бұл адамның санасы мен психикасында, оның өмірінің ішкі және сыртқы жағдайларында, мінез-құлқы мен іс-әрекетінде көрініс табатын жүйе, ол белгілі бір жағдайдың субъектісінің қабылдауына, түсінуіне және өзгеруіне әсер етеді, бұл жағдайдың мәні мен мағынасын бүтін және оның компоненттері ретінде береді. Тиісінше, ішкі контекст адамның жеке психологиялық ерекшеліктері, білімі мен тәжірибесі болып табылады; сыртқы-сана мен психикада көрінетін объективті, әлеуметтік — мәдени, кеңістіктік-уақыттық және ол әрекет ететін жағдайлардың басқа сипаттамалары.

Қазақстан Республикасында жоғары білім беруді дамытудың маңызды бағыты болашақ мұғалімдерді даярлау жүйесін жетілдіру, тәжірибеге бағдарланған оқыту идеясын іске асыру жағдайында олардың кәсіби құзыреттілігін қалыптастыру болып табылады. Жоғары оқу орны білім беру жүйесінде әр пәннің «Білім алушының сабақ түріне байланысты жұмыс уақытының бөлінісі» бойынша студенттердің өзіндік жұмыстарына берілген сағат мөлшері жоғары, 5 кредит болса - 95 сағат, ал 6 кредит болса – 105 сағат берілген. Негізгі мәселесі ол сағаттарды игеру үшін арнайы сабақ кестесі жасалынбайды. Себебі; қазіргі білім беру жүйесі және оқытудың инновациялық әдістері бойынша студенттерде ізденушілік, ақпараттық дағдылар нәтижесінде кәсіби құзыреттілік қалыптастыру негізгі міндет болып отыр.

Дегенмен, пәннің кредит санына сай (БӨЖ) білім алушылардың өзіндік жұмыстарын ұйымдастыру пән бағдарламасын толық игеруге мүмкіндік береді. Сондықтан, қазіргі ЖОО -ның білім беру бағдарламасына сай БӨЖ сағаттарын игеру және сол пәннің күтілетін нәтижесіне сай студенттерде құзыреттіліктер қалыптастыру ең өзекті мәселелердің бірі болып табылады.

"Коллоидты химия" оқу пәнінің мазмұны дисперсті жүйелер, оларды алу әдістері, коллоидты ерітінділер, беттік құбылыстар, беттік активті заттар, адсорбция т.б. ұғымдардың мәнін түсіндіруге мүмкіндік беретін құзыреттерді қалыптастыруды қамтамасыз етеді.

Коллоидты химия бойынша студенттердің іргелі дайындығын олардың әдістемелік дайындығымен үйлестіруге мүмкіндік беретін контексттік оқыту

теориясының үлкен әлеуеті және тиісті оқу-әдістемелік қамтамасыз ету өзекті мәселелердің бірі болып табылады. Сол себепті коллоидты химияны оқытуда студенттердің алған теориялық білімдерін химияның әртүрлі салаларында және өмірде қолданудың эксперименттік дағдыларын қалыптастыру үшін контексті оқыту әдісі қолданылды.

Тұтастай алғанда, контекстке негізделген оқыту студенттердің қызығушылығын оятуға және жаратылыстану ғылымының сапасын арттыруға бағытталады.

Коллоидты химия теориясын игеруде контексті оқытудың тиімділігі;

- дәстүрлі оқыту әдістемесімен салыстырғанда шынайы өмірлік контекстте оқыту студенттердің ситуациялық қызығушылығын қалыптасып, білімге ұмтылысы артады.

- Коллоидты химия теорияларын қалыптастыруда пәндік және метапәндік түсініктер арқылы зерделеуге бейімделеді;

- Коллоидты химия терминдерінің өмірлік маңызын және қолдану аясының кеңдігін ұғынады.

Контексті оқыту пәнге қатысты студенттердің коллоидты химия сабағындағы тұрақты тәжірибесіне жақын болуы қажет. Әрбір өңделген мысал контекстке негізделген проблемалық мәлімдемеден (сұрақ), проблеманы шешудің кәсіби қадамдарынан (шешу қадамдары) және ақырында, мәселенің өзектілігін шешуден (жауап) тұрады. Коллоидты химия теорияларын тағам, косметика және медицина контексінде оқыту студенттердің құлшынысын арттырып, өмірлік түсініктері қалыптастыру арқылы теорияны тәжірибемен ұштастырады.

Оқу бағдарламасына сай жоғары химия-педагогикалық білім беруде коллоидтық химия пәнінен білімалушылардың өзіндік жұмысын ұйымдастыруда мини-жобалар тақырыбы ұсынылып, тағам, косметика және медицинадағы маңызын түсіну, талдау тапсырмалары берілді. Әр топқа коллоидтық химияның белгілі бөлімдері бойынша зерттеу жүргізу және зертханалық тәжірибелер орындау тапсырылды. Зерттеу жұмыстары теориялық материалды терең меңгеруге, оны практикалық қолдануға және ғылыми тұрғыдан талдау жасауға бағытталды.

- Коллоидты жүйелер
- Беттік құбылыстар мен адсорбция
- Коллоидты мицелланың құрылысы
- Көбіктер және аэрозольдер
- Беттік активті заттар

Бұл тараулар бойынша берілген теориялық материалдар, талқылауға арналған сұрақтар, өзін-өзі бақылауға арналған контексті тест тапсырмалары, типтік есептерін шешу мысалдары және өз бетінше шешуге арналған тапсырмалар, сондай-ақ зертханалық жұмыстарды орындау әдістемелері беріліп оқу үдерісіне қолданылды.

Коллоидты жүйе тарауын контексті оқытуда коллоидты жүйенің маңызы және өмірлік мәнін талдауға тапсырмалар берілді. Топ студенттерімен зерттеу жұмысы барысында студенттерде коллоидты жүйе туралы теориялық білімдері

болғанымен өмірмен байланыстыру қиынға түсетіні анықталды. Ең қарапайым сұрақ адам ағзасындағы коллоидты жүйелер бар ма? – деген сұраққа бірден жауап бере алмады. Негізі адам ағзасы коллоидты жүйелерден тұратыны, контексті тапсырмаларды орындау арқылы ұғынды. Адам қаны, жіліктердегі синовиальды сұйықтықтар, сіңір барлығы коллоидты ерітінділер.

Адамдар үшін коллоидтық жүйелердің маңызы жоғары екенін түсінді. Негізінде, адам ағзасы жалпы коллоидты-дисперсиялық жүйе болып табылатынын ақпараттық құзыреттерін қалыптастыру барысында ұғынды. Себебі;денедегі барлық заттар бір-бірінде еріп және үнемі броундық қозғалыста болады.

Денедегі қан мен жасуша негізгі биологиялық коллоидтық жүйелер болып табылады.

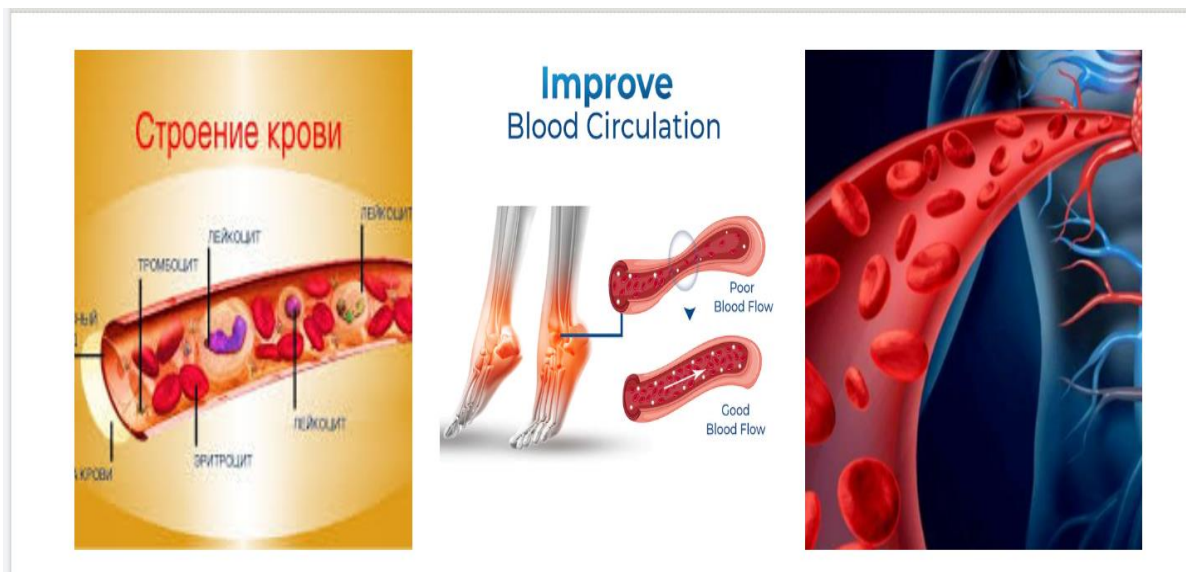

1-сурет - Адам ағзасындағы коллоидты жүйелер

Жасуша ядродан, рибосомадан, лизосомадан, Гольджи кешенінен, ЭПР – жасушаны біртұтас етіп біріктіретін заттан, гиалоплазмадан және мембранадан тұрады. Яғни біздің денемізді қоршап тұрған жасушаларымыз - коллоидты жүйелер. Сонымен қатар қан, плазма, жұлын-ми сұйықтығы секілді биологиялық сұйықтықтар коллоидты жүйелер, құрамындағы ақуыз, холестерин, гликоген және т.б. коллоидты күйде болады.

Коллоидтық жүйелер биология үшін ғана емес, медицина, косметология және тамақ өнеркәсібі үшін де үлкен маңызға ие.

Коллоидтардың қасиеттерін оларды пайдалану кезінде ескеру қажет, мысалы, синерезис құбылысы (сұйықтықтың бөлінуімен бірге гель көлемінің өздігінен төмендеуі) тамақ (гельдер, майлар, суфле, желе, мармелад, желе), медициналық және косметикалық заттардың жарамдылық мерзімін анықтайды.

Коллоидтық жүйелер табиғатта кең таралған: топырақ, саз, табиғи сулар, көптеген минералдар, асыл тастар. Дене сұйықтықтары: қан, плазма, лимфа, жұлын сұйықтығы, ядролық шырын, цитоплазма. Химиялық тұрғыдан алғанда, тұтастай алғанда организм көптеген коллоидтық жүйелердің ең күрделі жиынтығы болып табылады. Кез-келген тірі организмнің құрамына қоршаған ортамен күрделі

қарым-қатынаста болатын қатты, сұйық және газ тәрізді заттар кіреді. Жасушалардың цитоплазмасында сұйық және желатинді заттарға тән қасиеттер бар.

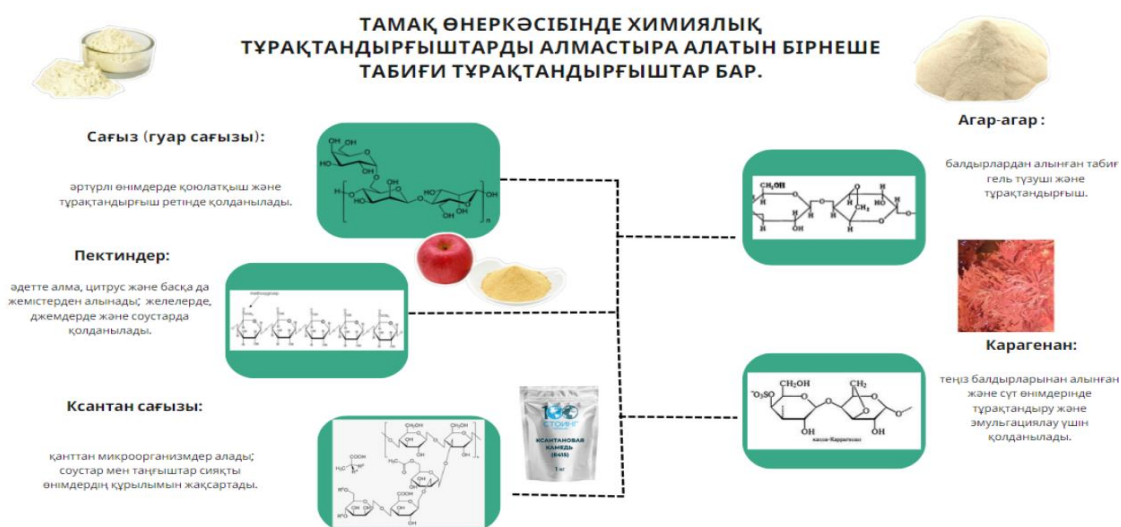

2-сурет Тамақ өнеркәсібіндегі коллоидты тұрақтандырғыштар

Коллоидты химия пәнінен БӨЖ тапсырмаларын орындауда қолданылған контексті оқыту технологиясы бойынша студенттер пікірін зерделеу

Контекстік оқытудың қандай формаларын (әдістерін) білесіз?

19 ответов

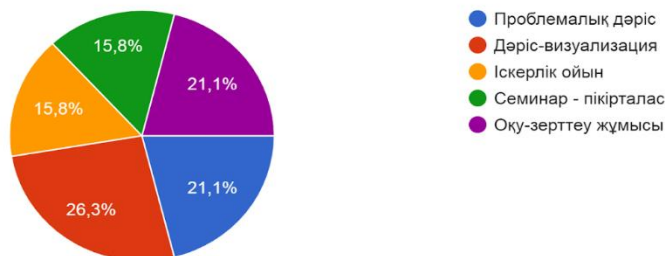

3 сурет – Контексті оқыту формалары

Коллоидты химия пәнін оқу кезінде сізді қандай оқу әдістері көбірек қызықтырды?

21 ответ



4 сурет – Коллоидты химияны оқыту әдістемесін таңдау

Студенттер коллоидты химия пәнінен БӨЖ -на бөлінген 105 сағатты мини-жобаларды өмірлік контексті тұрғыда орындау арқылы төменде берілген жетістіктерді иеленді;

- Коллоидты теорияны өмірмен байланыстыра түсіну;
- Коллоидты ерітінділер бойынша ақпараттық құзыреттіліктері артты;
- Өмірде қолдану дағдыларын дамыды;
- Тәжірибе жинақтау арқылы коллоидты химиядан кәсіби құзыреттері қалыптасты;

Коллоидты ұғымдарды жаңа контексте қолдану, логикалық ойлауды дамыту, топтық жұмыс дағдыларын қалыптастыруға мүмкіндік жасады. Мәселелерді шешуде теориялық түсініктерді қолдану, мәселені дұрыс танып анықтау және оны шешуге жауапты қадамдарды таңдауды үйренді. Ғылыми зерттеу жұмыстары арқылы өз әлеуетін оңтайлы және шығармашылықпен пайдалану, қажетті нәтижеге қол жеткізу біліктіліктері артты.

Әдебиеттер тізімі

1. Борисевич, И.С. О профессионально-методической направленности изучения вузовского курса физической и коллоидной химии / И. С. Борисевич, Е. Я. Аршанский // Веснік Віцебскага дзяржаўнага ўніверсітэта. – 2015. – № 5(89). – С. 54–63.

2. Борисевич, И.С. Контекстное обучение химическим дисциплинам: от теории к практике / И.С. Борисевич // Зборнік навуковых прац Акадэміі паслядыпломнай адукацыі / рэдкал.: А. П. Манастырны (гал. рэд.) [і інш.]; ДУА «Акад. паслядыплом. адукацыі». – Мінск : АПА, 2016. – Вып. 14. – С. 97–107.

3. Белохвостов, А.А. Информационно-коммуникативные технологии как средство усиления методической направленности изучения физической и коллоидной химии / А. А. Белохвостов, И. С. Борисевич, Е. Я. Аршанский // Біялогія і хімія. – 2017. – № 9(57). – С. 13–19.

4. Борисевич, И.С. Контекстное обучение: историко-педагогический аспект / И.С. Борисевич, Е.Я. Аршанский // Педагогическая наука и образование. – 2017. – №4. – С. 12–18.

5. Борисевич, И.С. Контекстное обучение будущих педагогов химическим дисциплинам / И.С. Борисевич, Е. Я. Аршанский // Веснік адукацыі. – 2018. – № 1. – С. 11–15.

6. Борисевич, И.С. Концептуальная модель методической подготовки будущего учителя в процессе контекстного обучения физической и коллоидной химии / И. С. Борисевич // Педагогическая наука и образование. – 2018. – № 1. – С. 36–48.

7. Борисевич, И.С. О методической направленности преподавания вузовского курса физической химии / И. С. Борисевич // Методика преподавания химических и экологических дисциплин : сб. науч. ст. междунар. науч.-метод. конф., Брест, 22–23 нояб. 2012 г. / БрГТУ ; БрГУ им. А. С. Пушкина; редкол.: А. А. Волчек [и др.]. – Брест : БрГТУ, 2012. – С. 24–27.

8. Борисевич, И.С. Единый методический подход к изучению вопросов

физической химии в школьном курсе химии / И. С. Борисевич // Наука – образованию, производству, экономике : материалы XVIII(65) Регион. науч.-практ. конф. преподавателей, научных сотрудников и аспирантов, Витебск, 13–14 мар-та 2013 г. : в 2 т. / Витеб. гос. ун-т ; редкол.: А. П. Солодков (гл. ред.) [и др.]. – Витебск, 2013. – Т. 2. – С. 247–249.

ӘОЖ 344.244

КОНТРАБАНДА – ЭКОНОМИКАЛЫҚ ҚЫЛМЫСТЫҚ ҚҰҚЫҚ БҰЗУШЫЛЫҚТЫҢ БІР САЛАСЫ РЕТІНДЕ

Икамбаева Индира

«Сот және прокурорлық қызмет» ББ 2-курс студенті

Ғылыми жетекші: Орсоева Р.А., з.ғ.к., PhD

Аманжолов университеті, Өскемен қ., Қазақстан

E-mail: r_orsaeva_60@mail.ru

Қазақстан Республикасының Қылмыстық құқығы экономика саласындағы қылмыстық құқық бұзушылықтарға қатысты қандай да болмасын қылмыстық қол сұғушылық орын алатын болса, оны қылмыстық нормалар арқылы қорғап, қылмыстық жауаптылық жүктеген. Экономикалық қызмет саласындағы қылмыстық құқық бұзушылықтардың топтық объектісі -экономикаға қатысты қызмет саласын реттейтін қоғамдық қатынастар болып табылады.

Қазақстан Республикасының Қылмыстық кодексінің 234-бабында экономикалық контрабанда қылмыстық құқық бұзушылығы үшін қылмыстық жауаптылық қарастырылған. 234-бабының 1- тармағында «Кедендік бақылаудан тыс немесе одан жасырын не құжаттарды немесе кедендік сәйкестендіру құралдарын алдап пайдалана отырып жасалған не декларацияламаумен немесе көрінеу анық емес декларациялаумен не тауарларға арналған декларация берілгенге дейін тауарлар шығару туралы өтініште не уақытша әкелу (рұқсат беру) кедендік рәсімімен орналастырылған тауарлар болып табылатын, уақытша әкетілген халықаралық тасымалдау көлік құралдарына қатысты операциялар жасау туралы өтініште көрінеу анық емес мәліметтер көрсетумен, оның ішінде жарамсыз, қолдан жасалған және (немесе) көрінеу анық емес (жалған) мәліметтерді қамтитын құжаттар ұсынумен ұштасқан, ірі мөлшерде тауарларды немесе өзге де заттарды, оның ішінде осы Кодекстің 286-бабында көрсетілгендерді қоспағанда, кедендік шекара арқылы өткізуге тыйым салынған немесе шектелген, кедендік шекара арқылы өткізудің арнайы қағидалары белгіленген тауарларды, заттар мен құндылықтарды Еуразиялық экономикалық одақтың кедендік шекарасы арқылы өткізу не Қазақстан Республикасының Мемлекеттік шекарасы арқылы өткізуге тыйым салу немесе шектеу белгіленген тауарларды немесе өзге де заттарды Қазақстан Республикасының Мемлекеттік шекарасы арқылы заңсыз өткізгені үшін кінәлінің мүлкі тәркіленіп немесе онсыз, үш мың айлық есептік көрсеткішке дейінгі мөлшерде айыппұл салуға не төрт жүз сағатқа дейінгі мерзімге қоғамдық жұмыстарға тартуға, не бір жылға дейінгі мерзімге бас бостандығын

шектеуге, не сол мерзімге бас бостандығынан айыруға жазаланады делінсе, 2-тармағында: 1) бірнеше рет; 2) адам өзінің қызмет бабын пайдалана отырып; 3) шекаралық немесе кедендік бақылауды жүзеге асыратын адамға күш қолданып; 4) аса ірі мөлшерде; 5) адамдар тобының алдын ала сөз байласуымен жасалған дәл сол іс-әрекет - мүлкі тәркіленіп, үш мың айлық есептік көрсеткішке дейінгі мөлшерде айыппұл салуға не сол мөлшерде түзеу жұмыстарына не үш жылға дейінгі мерзімге бас бостандығын шектеуге не сол мерзімге бас бостандығынан айыруға жазаланатындығы көрсетілген. Ал, 3-тармақ осы баптың бірінші немесе екінші бөліктерінде көзделген: 1) мемлекеттік функцияларды орындауға уәкілеттік берілген адам не оған теңестірілген адамне лауазымды адам не жауапты мемлекеттік лауазымды атқаратын адам жасаған іс-әрекеттер, егер олар өзінің қызмет бабын пайдалануымен ұштасса; 2) қылмыстық топ жасаған іс-әрекеттер үшін мүлкі тәркіленіп, ал 1) тармақта көзделген жағдайларда белгілі бір лауазымды атқару немесе белгілі бір қызметпен айналысу құқығынан өмір бойына айыра отырып, үш жылдан сегіз жылға дейінгі мерзімге бас бостандығынан айыруға жазаланатынын саралаған.

Экономикалық контрабанданың объектісі мемлекеттің қаржылық қызметі болып табылады. Қосымша объектісі ретінде Қазақстан Республикасының кеден шекарасынан өткізу тәртібі танылады. Контрабанданың факультативті объектісіне контрабанданың субъектісі мен затына қарай қоғамдық қауіпсіздік, мемлекеттік органдар қызметі, Қазақстан Республикасының саяси мүддесін жатқызуға болады. Қылмыс заты тауар және өзге де заттар болып саналады.

Экономикалық контрабанда қылмыстық құқық бұзушылығында тауар мен өзге де заттарды кеденнен аса ірі мөлшерде кінәлінің өткізгенінен бастап, қылмыс аяқталған болып есептеледі. Себебі, тауар мен өзге де аса ірі мөлшерде кедендік шекарадан өткізген әрекеттер экономикалық контрабанда қылмысының құрамын құрайды.

Қылмыстық құқық бұзушылықтың объективтік жағы кінәлінің тауар мен өзге де заттарды аса ірі мөлшерде кедендік шекарадан өткізуге бағытталған белсенді әрекеттермен сипатталады.

Кедендік шекарадан тауар мен өзге де заттарды өткізу бірнеше тәсілдермен жүзеге асуы мүмкін:

- контрабандалық заттарды кеден бақылауынан жасырын алып өту,
- құжаттарды немесе кедендік теңдестіру құралдарын алдап пайдалану;
- кеденнен өткізуге тиым салынған тауарлар мен құндылықты аса ірі мөлшерде өткізу;
- декларациясыз өткізу;
- кедендік бақылауды айналып өту.

Субъективтік қылмыс тек тікелей қасақаналықпен жүзеге асады. Кінәлі өз әрекетімен кедендік шекарадан заңсыз аса ірі мөлшерде тауар немесе өзге де заттарды өткізгенін біледі, білсе де, сол әрекетті тілейді. Қ қылмыстық құқық бұзушылықтың субъектісі он алты жасқа толған есі дұрыс адам .

Жоғарыда айтып кеткеніміздей, контрабанда, ең алдымен, мемлекеттің экономикалық мүддесіне нұқсан келтіреді, себебі, біріншіден-әкелінетін және шығарылатын тауарларға белгіленген алымдар мемлекеттік бюджетке

түспейді. Екіншіден, елдің экономикасы үшін өте қажетті болғандықтан сыртқа шығаруға тыйым салынған тауарлар (стратегиялық мақсаттағы шикізат) әкетіледі.

Контрабанданың затына және субъектісіне байланысты оның факультативтік объектілеріне қоғамдық қауіпсіздік, мемлекеттік органдардың қызметі, Қазақстан Республикасының саяси мүддесі, Қазақстан халқының денсаулығы, тарихи-мәдени мұралары, қоғамның моральдық бастауы жатады.

Бұл қылмыстық құқық бұзушылықтың заттары-тауарлар мен басқадай заттар болып табылады.

Қазақстан Республикасының кедендік шекарасы арқылы алып өтуге шектеу салынған заттар тізбесі сол қаулының №6 тіркемесінде берілген, оған ғылыми, көркемдік, тарихи немесе мәдени құндылығы бар заттар, есірткі затына жатпайтын дәрі-дәрмектер, радиоэлектрондық құралдар, байланыс құралдары және жоғары жиілікті құрылғылар, жарқырауық тастардың (құнды тастардан басқа), коллекциялық және сирек минералдардың, палеонтологиялық қалдықтардың үлгілері, авто-мото көлік құралдары және басқалар кіргендігі белгілі.

Бұл қылмыстық құқық бұзушылықтың объективтік жағы тауарларды және басқа заттарды ірі мөлшерде кедендік шекара арқылы алып өтуге бағытталған белсенді әрекетпен сипатталады.

Алып өту әртүрлі тәсілдермен жүзеге асатындықтан, алып өту кезінде сол тәсілдердің біреуі арқылы жасалуы мүмкін:

- 1) кедендік бақылауды айналып өту;
- 2) кедендік бақылаудан жасыру;
- 3) кедендік ұқсастыру құжаттарын немесе құралдарын алдап пайдалану;
- 4) декларация жасамау;

5) кедендік шекара арқылы алып өтуге тыйым салынған немесе шектеу салынған заттар мен құндылықтарды жалған декларациялау.

Басқа жерлерден және Қазақстан Республикасы кеден органдарының жұмысынан тыс уақытта тауарлар мен көлік құралдары Қазақстан Республикасының кедендік шекарасын тек Қазақстан Республикасы кеден органдарының рұқсатымен ғана кесіп өте алады.

Контрабанда жасаудың екінші тәсілі-тауарларды немесе өзге құндылықтар мен заттарды жасыру, оларды құпия жерге тығу немесе табуды қиындататын басқа әдістер қолдану немесе затқа басқа заттың түрін беру.

Заттарды кеден бақылауынан жасырып қалу үшін қолданылатын айланың түрі көп. Заттарды, мысалы, киімге, аяқ киімге, бас киімге, қобдиша түбіне, таяқ, шатыр саптарына, тағам ішіне тығады.

Контрабанданың үшінші тәсілде кеден органдарына, сондай-ақ шекара бақылауын жүзеге асыратын адамдарға жарамсыз, заңсыз жолмен алынған, жалған, сондай-ақ жалған мәліметтер кірген құжаттар ұсынады, жасанды мөрлер, мөртабандар, пломбалар, кедендік ұқсастырудың басқа да сондай құралдарын пайдаланады немесе басқа объектілерге жататын шын ұқсастыру құралдарын ұсынады. Бұл тәсіл контрабанданың ең көп таралған және қауіпті түрлерінің бірі, себебі - құжаттарды алдамшы жолмен қолдану арқылы шетелге әртүрлі құнды шикізат пен материалдарды, қуат көздерін (мұнай, бензин, мазут), т.б. көптеп алып кетуге мүмкіндік туады. Мұндай ірі масштабты операциялардан

мемлекет ондаған, жүздеген мың доллар зиян шегеді.

Контрабанданы осы тәсілмен жасағанда айыптының әрекетін құжаттарды бұрмалағандығы немесе қолдан жасағандығы үшін қосымша саралаудың қажеттілігі жоқ, себебі бұл әрекеттер контрабанда жасаудың осы тәсілінің міндетті нышандары болып табылады.

Контрабанда жасаудың төртінші және бесінші тәсілдерінде алып өтуге тыйым салынған немесе шек қойылған не айналымнан алынған немесе басқа құндылықтар мен заттарға қатысты, заңда белгіленген ережелерге сай кедендік декларация беру міндетін орындамайды немесе дұрыс орындамайды.

Контрабанда жасағанда затты кеден шекарасы арқылы алып өтеді. Жарлықтың 3 бабының 4-бөлігіне сәйкес, республиканың кедендік аумағының іші, сондай-ақ еркін кедендік зоналар мен еркін қоймалардың периметрлері кедендік шекара болып табылады.

Айыптының әрекетін осы бап бойынша саралау үшін тауарлар немесе басқа заттар ірі мөлшерде өтуі тиіс. Осы бапқа берілген ескертуге сәйкес, егер тауарлардың құны бір мың айлық есептік көрсеткіштен асса, контрабанда ірі мөлшерде жасалған деп танылады.

Қылмыстың субъективтік жағы - тіке ниет түріндегі кінә. Айыпты адам тиісті тауарларды немесе басқа заттарды кедендік шекара арқылы ірі мөлшерде өткізіп отырғанын түйсінеді, осы іс-әрекетті жасағанды қақпайды. Тауарлар мен басқа заттарды алып өтудің балама тәсілдерінің кемінде біреуін адам ойластыруы қажет. Қылмыс субъектісі-жасы І6-ға толған, есі дұрыс адам.

Қызмет бабын пайдаланып контрабанда жасаған өзге лауазымды адамдар жалпы негізде жауапқа тартылады, яғни лауазымдық қылмыстар туралы қылмыстық заң нормаларын қолдану көзделген қылмыстардың жиынтығы бойынша және осы саралаушы нысанға сілтемесіз Қазақстан Республикасының Қылмыстық кодексінің контрабанда туралы бабының тиісті бөлігімен жауапқа тартылады (ҚР Жоғарғы Сот Пленумы қаулысының 9 тармағы).

Контрабанданы кеден бақылауын жүргізуші адамға күш қолдану арқылы жасау дегеніміз-күш қолдану немесе психикалық қысым жасау. Күш қолдануға ұрып-соғу, денсаулығына әр дәрежеде (жеңіл, орташа немесе ауыр) залал келтіру сияқтылар жатады.

Биыл ағымдағы жылда экономикалық контрабанда салсындағы қылмыстық ұқұқық бұзушылықтар 43 пайызға өскендігімен алаңдатуда.

Ал, өткен жылы Кедендік бақылау комитетінің Контрабандамен күрес басқармасының қызметкерлері экономикалық контрабанда салсындағы қылмыстық ұқұқық бұзушылықтар бойынша, 969 қылмыстық іс қозғаған. Бұл көрсеткіш алдындағы жылғымен салыстырғанда 193 іске көп екендігін дәлелдеп отыр.

Жалпы Қазақстан Республикасы бойынша экономика саласына қатысты қылмыстық құқық бұзушылықтардың басым көпшілігі салық төлеуден жалтару, кеден төлемдері мен алымдарын төлеуден жалтару, сондай-ақ, банк саласына, кәсіпкерлікке байланысты қылмыстар болып келеді.

Экономика саласындағы қылмыстық құқық бұзушылықтардың қайсысын алсақ та, қоғамға, мемлекет қазынасына орасан зор зиян келтіріп, елдің әл-ауқатын

арттырмай, керісінше, төмендеуіне үлес қосатыны белгілі. Сондықтан мемлекет алдындағы басты міндет алдын-алу шараларын үнемі жүргізу болып табылады.

Пайдаланған әдебиеттер тізімі:

1. Қазақстан Республикасының Қылмыстық кодексі (қолданыстағы редакциясы).
2. Проблемы борьбы с экономической преступностью в Казахстане. - Алматы, 2009.
3. Гаухман Л.Д., Максимов С.В Уголовно-правовая охрана финансовой сферы: новые виды преступлений и их квалификация. - М.,2021. - 158 с.
4. Алауханов Е. Қылмыстық құқық. Ерекше бөлім.- Алматы – 2018. – 210 б.
5. Звечаровский И.Э. // Уголовная ответственность. Москва - 2015.
6. Кеденде экономикалық контрабанда 43 пайызға артты. (<http://inform.kz>)
7. Орсаяева Р.А.Қазақстан Республикасының Қылмыстық құқығы (ерекше бөлім). - Өскемен, С. Аманжолов атындағы ШҚУ, «Берел» баспасы, 2023.- 560 б.

ӘОЖ 343.2/.7

ЗОРЛАУ

Икамбаева И.

«Сот және прокурорлық қызмет» ББ 2-курс студенті

Ғылыми жетекші: Орсаяева Р.А., з.ғ.к., қауымдастырылған профессор

С. Аманжолов атындағы Шығыс Қазақстан университеті

Өскемен қ., Қазақстан

E-mail: iikambayeva@gmail.com; E-mail: r_orsaeva_60@mail.ru

Аннотация: Бұл мақалада зорлау қылмысының құқықтық аспектілері, оның қоғамға әсері, жәбірленушілердің құқықтары және алдын алу шаралары қарастырылады.

Тірек сөздер: Зорлау, күш қолдану, Қылмыстық жауапкершілік, мәжбүрлеу.

Зорлау – қоғамның ең ауыр және жағымсыз қылмыстарының бірі. Бұл әрекет жәбірленушінің физикалық және психологиялық саулығына үлкен зиян келтіреді, сонымен қатар қоғамдағы моральдық және этикалық нормаларды бұзады. Бұл мақала зорлау қылмысының құқықтық аспектілерін қарастырып, оның қоғамға тигізетін зиянын талдау және алдын алу шараларын ұсынуды мақсат етеді. Сондай-ақ, зорлау қылмысының салдарын, жәбірленушілердің құқықтарын қорғау мәселелерін қарастыру арқылы қоғамдағы құқықтық сауаттылықты арттыруға ықпал ету. Зорлау мәселесін зерттеу қазіргі заманғы құқықтық, әлеуметтік және психологиялық аспектілер тұрғысынан аса маңызды болып табылады. Зерттеу нәтижелері қылмыстың алдын алу мен жәбірленушілердің құқықтарын қорғауға бағытталған тиімді стратегияларды әзірлеуге көмектеседі.

Зорлау – бұл адамның еркіне қарсы, күш қолдану немесе қолдану қаупімен, сондай-ақ жәбірленушінің дәрменсіз күйін пайдалана отырып жасалған жыныстық әрекет. ҚР ҚК 120-бабында зорлау қылмысы үшін қылмыстық жауапкершілік

қарастырылған. Бұл бап бойынша жәбірленушінің келісімінсіз жасалған жыныстық әрекет үшін айыппұлдан бастап ұзақ мерзімді бас бостандығынан айыруға дейінгі жаза түрлері қолданылады.

Ауырлататын мән-жайлардағы зорлау: кәмелетке толмаған адамға қатысты жасалса; бірнеше рет жасалса; адамдар тобы, алдын ала сөз байласу арқылы адамдар тобы немесе ұйымдасқан топ жасаған зорлау; жәбірленушіге денсаулыққа ауыр зиян келтіру немесе өзге де ауыр зардаптарға әкелсе - бес жылдан он жылға дейінгі мерзімге бас бостандығынан айыруға жазаланады.

Ерекше ауырлататын мән-жайлардағы зорлау: жас балаға қатысты жасалған; абайсызда жәбірленушінің өліміне не өзге де ауыр зардаптарға әкеп соққан әрекеттер; қылмыстық топтың мүддесі үшін жасалған зорлау- он жылдан он бес жылға дейінгі мерзімге бас бостандығынан айыруға жазаланады. Осы баптың үшінші бөлігінде көзделген, қылмыстық топ жасаған зорлау- он бес жылдан жиырма жылға дейінгі мерзімге бас бостандығынан айыруға не өмір бойына бас бостандығынан айыруға жазаланады. Бұл бап зорлау қылмысының ауырлығына байланысты жазалау шараларын нақты анықтайды. Әрбір бөлігі зорлау әрекетінің мән-жайына және зардабына қарай қылмыстық жауапкершіліктің дәрежесін белгілейді.

Объективтік белгілерін қылмыс зорлықпен немесе дәрменсіз жағдайды пайдалану арқылы жасалатын заңсыз жыныстық қатынас әрекеттерін қамтиды.

Қоғамдық қауіпті әрекет: жәбірленушінің еркіне қарсы күштеп немесе күш қолдану қауіпін төндіріп жыныстық қатынас жасау, жәбірленушінің дәрменсіз күйін пайдалану (мас күйі, ес-түссіз халде болуы, ақыл-есі кемдігі, қорқыту арқылы бағынышты жағдайда қалдыру және т.б.).

Қоғамдық қауіпті зардап: жәбірленушінің денсаулығына физикалық немесе психологиялық зиян келтіру, жәбірленушінің денесіне жарақат түсіру, психологиялық күйзеліске ұшырату, ауыр зардаптарға әкелу (денсаулыққа ауыр зиян келтіру, жүктілікке немесе суицидке итермелеу).

Субъективтік белгілері: Зорлау – тек қасақана жасалатын қылмыс.

Кінә нысаны – тікелей қасақаналық: кінәлі адам жыныстық қатынасқа жәбірленушінің келісімінсіз бару үшін күш қолданатынын немесе оның дәрменсіз күйін пайдаланатынын толық біледі. Ол өзінің әрекеті жәбірленушіге зиян келтіретінін түсінеді және соған саналы түрде барады.

Мотив пен мақсаты- көп жағдайда сексуалдық қалау, үстемдік ету, қорлау немесе кек алу мақсатында жасалады.

Субъектісі- 14 жасқа толған әрекетке қабілетті адам зорлау үшін қылмыстық жауапкершілікке тартылады. Ер адамдар да, әйел адамдар да кінәлі ретінде танылуы мүмкін, бірақ көбінесе зорлаушы ер адам болып келеді.

Объектісі–жәбірленушінің жыныстық бостандығы мен қол сұғылмаушылығы. Егер зорлау денсаулыққа ауыр зиян келтірсе немесе өлімге әкелсе, қосымша объектісі – өмір мен денсаулық болады. Қылмыстың алдын алу үшін құқық қорғау органдары кешенді жұмыстар жүргізуі қажет. Бұл жұмыс қылмыстың алдын алу, жәбірленушілерді қорғау және қылмыскерлерді жазалау бағыттарында іске асырылады.

Құқық қорғау органдарының негізгі міндеттері:

Қылмыстың алдын алу: Зорлау фактілерінің алдын алу үшін мониторинг жүргізу, қауіпті аймақтарды бақылау, қоғамдық қауіпсіздікті қамтамасыз ету. Жәбірленушілердің құқықтарын қорғау: Зорлау құрбандарына шұғыл көмек көрсету, оларды психологиялық және заңдық тұрғыда қолдау.

Тиімді тергеу жүргізу: Дәлелдерді тез жинау, зорлық жасаған күдіктілерді анықтау және сотқа жіберу.

Халықты ақпараттандыру: Қоғамда зорлық-зомбылыққа қарсы мәдениетті қалыптастыру, адамдардың өз құқықтары туралы хабардар болуын арттыру.

Қоғамдық ақпараттандыру және құқықтық сауаттылықты арттыру. Құқық қорғау органдары халықты зорлаудың алдын алу шаралары туралы хабардар етуі керек: Мектептер мен университеттерде жыныстық зорлық-зомбылықтың алдын алу бойынша сабақтар өткізу. Көпшілікке арналған науқандар: Әлеуметтік жарнама, интернеттегі ақпараттық ресурстар арқылы азаматтардың хабардарлығын арттыру. “Тыныш қала” жобалары: Әйелдерге арналған қауіпсіз маршруттар, жедел байланыс желілері мен SOS түймелерін орнату. Зорлау тек жәбірленушінің ғана емес, сонымен қатар оның жақындарының психологиялық саулығына да әсер етеді. Бұл қылмыс қоғамда қорқыныш пен сенімсіздік тудырады, әлеуметтік тұрақтылыққа зиян келтіреді. Зорлаудан кейінгі психологиялық жарақат ұзақ уақыт бойы сақталып, жәбірленушінің қалыпты өмір сүру қабілетін төмендетеді. Қоғамдық ұйымдар зорлау қылмысының алдын алуда маңызды рөл атқарады. Олар жәбірленушілерге көмек көрсету, құқықтық сауаттылықты арттыру, заңнаманы жетілдіруге ықпал ету және зорлық-зомбылыққа қарсы мәдениетті қалыптастыру бағытында жұмыс істейді. Қоғамдық ұйымдар зорлау құрбандарына психологиялық, құқықтық және әлеуметтік көмек береді. Дағдарыс орталықтары жәбірленушілерге уақытша баспана, психологиялық кеңес және құқықтық қолдау ұсынады. Құқықтық көмек ұсынады. Құқық қорғау органдарына арыз жазуға, сот процестерінде жәбірленушінің мүддесін қорғауға көмектеседі. Психологиялық қолдау, яғни құрбандарға психотерапевттер мен психологтардың көмегін ұйымдастырады.

Қазақстан заңнамасы жәбірленушілердің құқықтарын қорғауға бағытталған. Оларға медициналық, психологиялық көмек көрсету, құқықтық қорғау, құпиялылықты сақтау сияқты құқықтар жатады. Жәбірленушілерді қолдау үшін арнайы орталықтар мен ұйымдар жұмыс істейді. Зорлау қылмысының құрбандары құқық қорғау органдарынан әділ тергеу талап етуге, медициналық және психологиялық көмек алуға, қауіпсіздігін қамтамасыз етуге және өтемақы талап етуге құқылы. Бұл құқықтарды білу және пайдалану – зорлау құрбандарының заңды мүдделерін қорғаудың маңызды шарты. Әртүрлі елдер зорлау қылмысымен күресудің өзіндік әдістерін қолданады. Қатаң жаза қолдану (Үндістан, Қытай) – зорлау қылмысының санын азайтуға бағытталған. Жәбірленушілерді қорғау (Швеция, Франция) – құқық қорғау жүйесін жетілдіру және медициналық-әлеуметтік қолдауды күшейту. Құқық қорғау органдарының ашықтығы (Канада, АҚШ) – полицияның тиімділігін арттырып, әділеттілікті қамтамасыз ету. Қазақстан бұл елдердің тиімді тәжірибесін зерттеп, құқықтық жүйесін жетілдіре алады. Әсіресе жәбірленушілерді қорғау, алдын алу шараларын күшейту және құқық қорғау органдарының ашықтығын қамтамасыз ету маңызды.

Зорлау – қоғамдағы ең ауыр қылмыстардың бірі, ол адамның жыныстық қол сұғылмаушылығына, ар-намысы мен психологиялық денсаулығына ауыр зиян келтіреді. Бұл қылмыспен күресу үшін құқық қорғау органдарының тиімді жұмысы, қоғамдық ұйымдардың белсенділігі және заңнаманың жетілдірілуі өте маңызды. Қатаң жаза мен алдын алу шаралары қатар жүрсе, зорлау қылмысын азайтуға болады. Сондықтан Қазақстанда бұл мәселені кешенді түрде шешіп, жәбірленушілерді қорғауды күшейту және құқықтық жүйені жетілдіру қажет. Тек осылай ғана зорлау қылмысының деңгейін төмендетіп, қауіпсіз қоғам қалыптастыруға болады.

ҚОЛДАНЫЛҒАН ӘДЕБИЕТТЕР ТІЗІМІ

1. Қазақстан Республикасының Қылмыстық кодексі - "Әділет" АҚЖ.
2. Қазақстан Республикасының Қылмыстық-процестік кодексі – жәбірленушілердің құқықтары мен қылмыстық іс жүргізу тәртібі. <https://adilet.zan.kz/kaz/docs/K1400000231>
3. Р.А.Орсаева. ҚР Қылмыстық құқығы (Ерекшебөлім) оқулық.
4. Қазақстандағы үкіметтік емес ұйымдардың (ҮЕҰ) есептері – зорлық-зомбылық құрбандарын қорғау және қолдау шаралары.
5. Ғылыми мақалалар жинағы. <https://univershu.edu.kz/media/attachments/2024/04/08/1-2.pdf>

УДК 339.13

МАРКЕТИНГОВЫЕ СТРАТЕГИИ ДЛЯ СТАРТАПОВ

Кенесова Айым

Научный руководитель: Байгужинова А.Ж., сениор-лектор
ВКУ имени Сарсена Аманжолова, г. Усть-Каменогорск, Казахстан
E-mail: akenesovaa.17@mail.ru

Аннотация. В статье рассматриваются ключевые маркетинговые стратегии, применяемые стартапами для выхода на рынок и формирования конкурентных преимуществ. Особое внимание уделяется цифровому маркетингу, контент-стратегиям, социальным сетям и анализу потребительского поведения. Маркетинговая стратегия играет критическую роль в успешности стартапа, обеспечивая ему узнаваемость, привлечение клиентов и устойчивый рост.

Ключевые слова: маркетинг, стартапы, цифровой маркетинг, брендинг, конкурентное преимущество, стратегии роста.

Введение. Стартапы – это молодые компании, ориентированные на создание инновационных продуктов или услуг. В условиях высокой конкуренции и ограниченных ресурсов эффективный маркетинг становится важнейшим инструментом для привлечения клиентов, увеличения продаж и построения

устойчивого бренда. Разработка маркетинговой стратегии требует глубокого анализа рынка, целевой аудитории и конкурентной среды.

Основные маркетинговые стратегии для стартапов. Создание стартапа – это захватывающий, но сложный процесс. Без эффективной маркетинговой стратегии даже самый инновационный продукт может остаться незамеченным. Один из ключевых инструментов продвижения – это контент-маркетинг, который позволяет не только привлекать аудиторию, но и формировать доверие к бренду. Регулярные статьи, гайды, видеоролики, инфографика и подкасты помогают донести ценность продукта и повысить вовлеченность аудитории. Важно создавать контент, который решает реальные проблемы пользователей и оптимизирован под поисковые запросы. Помимо контент-маркетинга, маркетинг в социальных сетях играет огромную роль в построении аудитории и привлечении новых клиентов. Выбор платформы зависит от целевой аудитории: Instagram и TikTok подходят для визуального контента и молодой аудитории, Facebook – для таргетированной рекламы, LinkedIn – для B2B-компаний, а Twitter – для технологических стартапов. Важно не просто публиковать контент, но и активно взаимодействовать с подписчиками, отвечать на комментарии, проводить конкурсы и использовать таргетированную рекламу для увеличения охвата.

Эффективным инструментом остается e-mail-маркетинг, который позволяет поддерживать связь с клиентами, персонализировать предложения и автоматизировать процесс коммуникации. Хорошо работающие e-mail-кампании включают персонализированные письма, автоматизированные воронки продаж, новости, акции и образовательный контент. Сбор e-mail-базы, анализ метрик и постоянное тестирование форматов помогают повышать конверсию рассылок. Еще одна важная стратегия – реферальный маркетинг. Люди доверяют рекомендациям друзей, поэтому системы поощрения за привлечение новых клиентов работают особенно эффективно. Это могут быть скидки за приглашение друга, бонусные баллы, кэшбэк за рекомендации. Важно, чтобы программа рефералов была удобной и прозрачной, а мотивация клиентов – достаточной для того, чтобы они делились информацией о продукте.

Одним из мощных методов продвижения является Growth Hacking – это поиск нестандартных решений для быстрого роста стартапа. Бесплатные версии продукта, эксклюзивные приглашения, вирусные механики, встроенные в сам продукт, помогают быстро привлечь пользователей. Например, freemium-модель позволяет протестировать продукт бесплатно, а затем стимулирует переход на платные функции. Эксклюзивные приглашения создают эффект дефицита и подогревают интерес аудитории. Виральные механики, такие как акции «Поделись и получи бонус», мотивируют пользователей распространять информацию о продукте. Маркетинг стартапа требует комплексного подхода. Важно тестировать разные стратегии, анализировать результаты и адаптироваться под аудиторию. Контент-маркетинг, SMM, e-mail-рассылки, реферальные программы и Growth Hacking – это лишь часть эффективных инструментов. Главное – постоянно экспериментировать, анализировать данные и находить уникальные способы привлечения клиентов, которые лучше всего подходят вашему бизнесу.

Сравнение маркетинговых стратегий. Выбор маркетинговой стратегии зависит от специфики бизнеса, целевой аудитории и доступного бюджета. Контент-маркетинг является одним из самых эффективных инструментов для долгосрочного привлечения аудитории. Он позволяет формировать доверие, улучшать SEO-позиции и привлекать органический трафик. Однако требует значительных временных затрат на создание качественного контента. В отличие от него, маркетинг в социальных сетях обеспечивает более быстрые результаты за счет активного взаимодействия с аудиторией и возможностей таргетированной рекламы. При этом эффективность напрямую зависит от выбранных платформ и стратегии публикаций.

Стратегия	Долгосрочный эффект	Скорость результата	Стоимость	Основные преимущества
Контент-маркетинг	Высокий	Медленный	Средняя	Доверие, органический трафик, улучшение SEO
SMM	Средний	Быстрый	Средняя	Взаимодействие с аудиторией, вирусность
E-mail-маркетинг	Высокий	Средний	Низкая	Персонализация, высокая конверсия
Реферальный маркетинг	Средний	Средний	Средняя	Доверие, привлечение новых клиентов
Growth Hacking	Высокий	Быстрый	Средняя	Вирусный эффект, инновационные методы
SEO	Высокий	Медленный	Средняя	Стабильный органический трафик, снижение затрат на рекламу

E-mail-маркетинг считается рентабельным инструментом, позволяющим выстраивать персонализированное общение с клиентами и стимулировать повторные покупки. Однако он требует наличия качественной базы подписчиков и грамотной сегментации аудитории. Реферальный маркетинг основывается на доверии между клиентами и работает за счет поощрений за привлечение новых пользователей. Это делает его эффективным в нишах с высокой вовлеченностью клиентов, но его успех во многом зависит от привлекательности предложенных бонусов и удобства программы.

Growth Hacking ориентирован на нестандартные и инновационные методы быстрого роста. Он часто включает вирусные механики, бесплатные версии продуктов и элементы геймификации, что делает его особенно эффективным для технологических стартапов. Однако такой подход требует постоянного эксперимента, быстрого анализа данных и гибкости в изменении стратегии. Таким образом, выбор маркетинговой стратегии зависит от целей бизнеса: если требуется долгосрочное привлечение клиентов, контент-маркетинг и SEO – лучшие

варианты, если нужна оперативная обратная связь и вовлечение – SMM, а для быстрого масштабирования подойдут Growth Hacking и реферальные программы.

Цифровой маркетинг и SEO. Цифровой маркетинг представляет собой комплекс инструментов и стратегий, направленных на продвижение товаров и услуг в интернете. Основное его преимущество заключается в возможности точного таргетинга аудитории, персонализации рекламных сообщений и гибкости кампаний. В отличие от традиционного маркетинга, цифровой позволяет оперативно анализировать результаты, вносить изменения в стратегии и автоматизировать многие процессы благодаря технологиям искусственного интеллекта и машинного обучения. Он включает в себя различные направления, такие как контент-маркетинг, маркетинг в социальных сетях, контекстная реклама, email-рассылки, видеомаркетинг и партнерские программы.

Эффективность цифрового маркетинга зависит от комплексного подхода, когда используются различные каналы взаимодействия с клиентами, тестируются новые методы продвижения и регулярно анализируются полученные результаты для корректировки стратегий.

Основные инструменты цифрового маркетинга	Функции
Контент-маркетинг	Формирование доверия, привлечение аудитории
SMM (маркетинг в соцсетях)	Взаимодействие с клиентами, увеличение узнаваемости
Контекстная реклама (PPC)	Быстрый приток трафика, привлечение целевой аудитории
Email-маркетинг	Удержание клиентов, персонализированные рассылки
SEO (поисковая оптимизация)	Повышение позиций сайта, органический трафик
Видеомаркетинг	Увеличение вовлеченности, визуальная реклама
Локальное SEO	Продвижение в регионах, работа с картографическими сервисами

ROI различных маркетинговых стратегий. Возврат на инвестиции (ROI) в маркетинге – ключевой показатель эффективности, который позволяет определить, насколько выгодны вложения в различные маркетинговые стратегии. ROI рассчитывается по формуле:

$$ROI = (\text{Доход} - \text{Затраты}) / \text{Затраты} * 100\%$$

Различные маркетинговые стратегии имеют разный уровень ROI, который зависит от ряда факторов, таких как стоимость привлечения клиента, жизненный цикл клиента, уровень конкуренции и качество реализации стратегии.

Контент-маркетинг является одной из самых эффективных стратегий с точки зрения долгосрочного ROI. Создание качественного контента требует

инвестиций, но со временем он привлекает органический трафик, увеличивает доверие аудитории и способствует конверсии. Средний ROI для контент-маркетинга может превышать 400%, особенно если применяется SEO-оптимизация и продвигаются статьи с высокой вовлеченностью.

SEO (поисковая оптимизация) также обладает высоким ROI, поскольку привлекает бесплатный органический трафик. Однако результаты SEO становятся заметны не сразу, а через несколько месяцев. При правильной стратегии и качественной оптимизации сайта ROI может достигать 500% и более, особенно для ниш с высокой маржинальностью.

Контекстная реклама (PPC), например, Google Ads, обеспечивает быстрый приток клиентов, но требует постоянных вложений. ROI зависит от стоимости клика, конверсии лендинга и среднего чека. В некоторых сферах ROI может быть выше 200%, но в конкурентных отраслях, таких как финансовые услуги или юриспруденция, стоимость клика может снизить рентабельность.

Маркетинг в социальных сетях (SMM) демонстрирует разный уровень ROI в зависимости от платформы и аудитории. Продвижение через Instagram, TikTok или Facebook может принести высокую вовлеченность и лояльность клиентов, но требует регулярных затрат на контент и рекламу. Средний ROI SMM варьируется от 150% до 300%, особенно при использовании ретаргетинга и влияния инфлюенсеров.

E-mail-маркетинг считается одним из самых рентабельных инструментов, поскольку имеет низкую стоимость и высокую окупаемость. Средний ROI email-маркетинга может достигать 4200% (42 доллара на каждый потраченный доллар), особенно при правильной сегментации базы клиентов и персонализированных рассылках.

Видеомаркетинг, например, через YouTube или TikTok, требует значительных вложений в продакшн, но приносит высокий уровень вовлеченности и доверия. ROI видеомаркетинга варьируется, но в среднем составляет от 200% до 500%, если контент создан с учетом потребностей аудитории.

Маркетинговая стратегия	Средний ROI	Основные факторы влияния
Контент-маркетинг	400%+	Качество контента, SEO-оптимизация
SEO	500%+	Время реализации, конкуренция в нише
Контекстная реклама (PPC)	200%+	Стоимость клика, конверсия лендинга
SMM	150-300%	Выбор платформы, вовлеченность аудитории
Email-маркетинг	4200%	Персонализация, сегментация базы
Видеомаркетинг	200-500%	Качество видео, релевантность контента

Пример SWOT-анализа маркетинговой стратегии стартапа. SWOT-анализ является важным инструментом стратегического планирования, который помогает оценить сильные и слабые стороны маркетинговой стратегии стартапа, а также выявить внешние возможности и угрозы.

Пример: рассмотрим стартап в сфере e-commerce, который занимается продажей экопродуктов через интернет-магазин.

Фактор	Описание
Сильные стороны (Strengths)	- Уникальное торговое предложение (экологически чистые продукты) \ - Высокий спрос на эко-продукцию \ - Гибкость в маркетинговых стратегиях и быстрая адаптация к изменениям рынка \ - Низкие операционные затраты за счет онлайн-модели
Слабые стороны (Weaknesses)	- Ограниченный бюджет на рекламу и продвижение \ - Низкая узнаваемость бренда \ - Зависимость от поставщиков \ - Высокая конкуренция с крупными игроками рынка
Возможности (Opportunities)	- Рост интереса к экологически чистым товарам \ - Развитие цифрового маркетинга (SEO, контент-маркетинг, соцсети) \ - Возможность сотрудничества с эко-инфлюенсерами \ - Запуск программ лояльности и подписок
Угрозы (Threats)	- Изменения в законодательстве, касающиеся сертификации продукции \ - Рост конкуренции и демпинг цен со стороны более крупных компаний \ - Возможные логистические проблемы \ - Колебания спроса и снижение покупательной способности клиентов

Вывод: Основываясь на SWOT-анализе, стартапу рекомендуется сфокусироваться на усилении бренда через контент-маркетинг, SEO и сотрудничество с блогерами. Для минимизации слабых сторон важно привлекать дополнительное финансирование, а также разрабатывать стратегии для повышения узнаваемости и доверия к бренду. Угрозы могут быть нивелированы путем диверсификации поставщиков и постоянного мониторинга рыночных тенденций.

Заключение: Маркетинговая стратегия стартапа играет решающую роль в его успехе и устойчивом развитии. Различные инструменты, такие как цифровой маркетинг, SEO, контент-стратегии, SMM и PPC, позволяют эффективно привлекать и удерживать клиентов, обеспечивая высокий ROI. SWOT-анализ помогает выявить ключевые факторы влияния, а правильное распределение ресурсов и комбинирование различных стратегий позволяют минимизировать риски и максимально использовать рыночные возможности. Для достижения стабильного роста стартапу необходимо постоянно адаптироваться к изменениям рынка, тестировать новые подходы и инвестировать в развитие бренда.

Важно понимать, что маркетинговая стратегия не является статичной – она должна изменяться в зависимости от динамики рынка, поведения конкурентов и потребностей клиентов. Использование аналитики и регулярное тестирование различных каналов продвижения помогает определить наиболее эффективные

подходы. Интеграция инновационных решений, таких как искусственный интеллект, автоматизация маркетинга и персонализация контента, позволит повысить конверсию и улучшить взаимодействие с аудиторией.

Долгосрочный успех стартапа зависит от его способности создавать уникальное ценностное предложение, строить доверительные отношения с клиентами и грамотно распределять маркетинговый бюджет. Комбинируя традиционные и цифровые маркетинговые инструменты, можно достичь устойчивого роста и конкурентного преимущества в своей нише. В конечном итоге, главная цель маркетинговой стратегии – не только привлечь клиентов, но и сформировать лояльную аудиторию, которая будет продвигать бренд самостоятельно через рекомендации и повторные покупки.

Список литературы

1. Kotler P., Keller K. L. Marketing Management. – Pearson Education, 2022.
2. Ries E. The Lean Startup. – Crown Business, 2011.
3. Chaffey D., Smith P. Digital Marketing Excellence. – Routledge, 2022.
4. Brown B. Influence Marketing: How to Create, Manage, and Measure Brand Influencers. – Que Publishing, 2018.
5. Trout J., Ries A. Positioning: The Battle for Your Mind. – McGraw-Hill, 2001.
6. Godin S. This Is Marketing: You Can't Be Seen Until You Learn to See. – Portfolio, 2018.

ӘОЖ 343

ҚЫЛМЫСТЫҚ ЗАҢ БОЙЫНША АБАЙСЫЗДА ЖАСАЛҒАН ҚЫЛМЫСТЫҚ ҚҰҚЫҚ БҰЗУШЫЛЫҚҚА ТҮСІНІК

Кенесханов Е.

Ғылыми жетекші: Орсаева Р.А., қауымдастырылған профессор,
заң ғылымдарының кандидаты, PhD
Аманжолов университеті, Өскемен қ., Қазақстан
E-mail: r_orsaeva_60@mail.ru

Абайсызда жасалған қылмыстық құқық бұзушылық Қазақстан Республикасы Қылмыстық кодексінің 21-бабында қарастырылған.

Қылмыстық кодексінің 21-бабы бойынша, менмендікпен немесе немқұрайлылықпен жасалған іс-әрекет абайсызда жасалған қылмыстық құқық бұзушылық деп танылады (1-тармақ) [1].

Егер адам өз әрекеттерінің (әрекетсіздігінің) қоғамға қауіпті зардаптар туғызу мүмкіндігін алдын ала болжап білген болса, бірақ бұған жеткілікті негіздерсіз жеңілтектікпен бұл зардаптарды болдырмауға болады деп есептеген болса, қылмыстық құқық бұзушылық менмендікпен жасалған деп танылады.

Егер адам өз әрекеттерінің (әрекетсіздігінің) қоғамға қауіпті зардаптар туғызу мүмкіндігін алдын ала болжап білмеген болса, дегенмен тиісті ұқыптылық пен сақтық танытқанда, осы зардаптарды алдын ала болжап білуге тиіс және біле

алатын болғанда, қылмыстық құқық бұзушылық немқұрайлылықпен жасалған деп танылады [1].

Абайсыздық атап кеткеніміздей, қылмыс құрамының субъективті жағы ретіндегі кінә нысанының бірі.

Абайсыздық- кінәлінің өзі жасаған әрекеттерінің не әрекетсіздігінің зиянды салдарына психикалық қатынасының ерекше түрі. Объективті жағына қылмысты заңмен қарастырылған белгілі бір қоғамдық қауіпті салдар кіретін, яғни материалдық құрамы бар қылмыстар ғана абайсыздықтан жасалуы мүмкін.

Абайсыз кінә нысанымен жасалатын қылмыстарды зерттеу құқықтық ғылымның дара, ауқымды бөлігін құрайды. Соңғы өркениетті дамыған жылдары аталған қылмыстарды алдын алудың әлеуметтік мәні артуда.

Оларды болдырмау - маңызды әлеуметтік-экономикалық міндеттердің бірі.

Қылмыстық абайсыздықтың аса қауіптілігіне, өсу қарқынына көңіл бөле отыра, қазіргі криминологтар мен социологтар абайсыз әрекеттердің басымшылық мүмкіндігін болжайды, өйткені қасақана қылмыстардың азаюын көздейтін факторлар табиғатының түрлілігінен абайсыз қылмыстар үшін тиімсіз болуы ықтимал.

Абайсыз қылмыстардың салдарынан туындайтын моралдық-саяси зардап қасақана қылмыстардың криминогендік роліне ие болуы мүмкін, себебі қылмыстық ұқыпсыздық, мемлекеттік және қоғамдық мүлікке деген салғырттық миллиондаған залалмен өрнектелетін, мүлікті талан- тараждауға әкеп соғады. Қазіргі қол жеткізілген білім деңгейін ескерсек, абайсыз қылмыстарды алдын алу мәселелерін кешенді зерттеудегі шешуші ролді әлеуметтену, психология, қылмыстық құқық, криминология және басқа өзара байланысты ғылымдар иеленеді [2].

Абайсызда жасалған қылмыстық құқық бұзушылықтар төрт жағдайда жүзеге асуы мүмкін, атап айтқанда:

- техникалық құралдар немесе өзге жоғары қауіптілік қайнар көздерінің әсерінен тыс салада жасалатын тұрмыс аясындағы абайсыз қылмыстар;

- өзге жоғары қауіптілік қайнар көздерінің әсері аясындағы абайсыз қылмыстар;

-техникалық құралдарды және лауазымдық қызмет бабын пайдаланусыз кәсіби қызмет аясында жасалған абайсыз қылмыстар;

- лауазымдық қызметін жүзеге асыру үрдісінде жасалған абайсыз қылмыстар деп төрт негізгі түрлерін ажыратуға болады [3,19].

Шартты түрде «тұрмыстық» абайсыздық және кәсіби міндетін орындаумен байланысты «кәсіби» абайсыздықты айтуға болады. Профессор М.С.Гринбергтің пайымдауынша, абайсыздық «тұрмыстық» әрі «техникалық күшейтілген» болып бөлінеді. Бұл жіктеудің ішінде ерекше біз көңіл бөлген сұрақ - тұрмыс аясындағы абайсыздық.

Атап кеткеніміздей, Қылмыстық Кодекстің 21 бабының 2 тармағына сәйкес, егер адам өз әрекетінің (әрекетсіздігінің) қоғамға қауіп туғызуы мүмкін екенін алдын ала білсе, бірақ бұл зардаптарды жеткілікті негіздерсіз жеңілтектікпен болғызбау мүмкіндігіне сенсе, қылмыс менмендікпен жасалған қылмыс деп танылады [4,48].

Адамның менмендігіне тән белгі-оның әрекетінен келетін қоғамға қауіпті зардапқа жеңілтектікпен қарауы. Менмендіктің бірнеше белгілері көрсетілген:

- тұлғаның өз әрекетінен (әрекетсіздігінен) келетін қоғамға қауіпті сезінуі;
- қоғамға қауіпті зардаптың болуы мүмкін екенін алдын –ала білуі;
- жеңілтектікпен болғызбау мүмкіндігіне сенуі [4,49].

Адамның өз әрекетінен (әрекетсіздігінен) туындайтын қоғамға қауіптілікті сезінуі –заңмен қорғалған объектілерге белгілі бір мөлшерде зиян келетінін сезінуін сипаттайды.

Алдын - ала білуде адам қоғамға қауіпті зардаптың болуы мүмкін екенін білсе де, болғызбау мүмкіндігіне сенеді. Адам санасында нақты зардаптар емес, оның жалпы, абстрактілі формасы орын алады. Қасақаналықтан менмендіктің айырмашылығы осында болып табылады[4,49].

Абайсыздықпен істелетін қылмыс негізінен жауапсыздықтан, байқаусыздықтан, өзінің кәсіптік немесе басқада міндеттеріне немкеттілікпен, еңжарлықпен қараудан, адамның өмірі мен денсаулығын қорғауға жете көңіл бөлмегендіктен, сондай-ақөзіне жүктелген кінәлі адамның кәсіби шеберлігінің, тәжірибесінің, білімінің жетіспеуінен немесе басқадай себептерге байланысты болады.

Адамның техникамен қарым-қатынасындағы абайсыздық қылмыстар өзінің келтірген зардабы бойынша аса қауіпті болып табылады. Алайда автомобиль көліктерімен жасалған абайсыздық қылмыстар 75% құрайды, ал 10-15% меншікті қорғау ережесін бұзатын қылмыстар құрайды, 4-6% техника қауіпсіздігі, еңбекті қорғау туралы ережесін бұзу қылмыстарды құрайды, 3-5% жеке адамға қарсы абайсыздағы қылмыстар (адам өлтіру, дене жарақатын) құрайды.

Абайсызда қылмыстардың себебіне кең мағынада субъектілердің арасындағы қарама-қайшылықпен шартталған (тұлға, оның мақсаттары, мінез құлқы) жіне объективтік жағдайларымен байланысты (жағдай, қару немесе зат).

Жол жүру қауіпсіздігі - үлкен мәселе. Көлік құру аясындағы техникалық өркендеудің салдарынан сондай-ақ автокөлік паркінің көбеюі, автокөлік апаттарының санының күрт өсуіне алып келді. Жол көлік жүру қауіпсіздік ережелерін қылмыстық бұзу, сапасыз техникалық қарау, техниканы жөндеуді белгіленген ережеге сәйкес міндетті түрде жасамаудың салдарынан туындайды. Жүргізушінің қауіпсіздік ережесін бұзудың анағұрлым көп тараған түріне: жылдамдықты көбейту, жолдың сол жағына шығып кету, қиылысу жолындағы ережені бұзу, қоғамдық көліктер аялдамасының жанынан абайсыз өтеді, дистанцияны сақтамайды, адамдарды тасу ережесін бұзу, фар жарығымен көрсетпеу, темір жол пееездынан өту ережесін бұзу, бұзылған көлікпен жүру.

Жол көлік оқиғаның салдарна көлік құралдарының меншігінің жойылуымен байланысты материалдық зиян. Ең қауіпті салдары - адамдардың өлуі, психикалық травмалармен ден жарақаттарының болуымен сипатталады. Құқық бұзушылар ішінде ер адамдар көбірек, ал әйел адамдар 2%-ті ғана құрайды. Ол ең біріншіден ер адамдардың көлікпен көп жүруіне байланысты. Бірақ соттың және әкімшілік практика көрсеткендей, әйел жүргізушілерге тәртіптік, мас күйінде көлік жүргізу жағдайлары өте сирек кездеседі. Құқық бұзушылар арасында 18-24 жастағылар көп кездеседі, ал 40 жастағылар мен олардан үлкендердің арасындағы құқық

бұзушылардың саны азаюда. Көптеген құқық бұзушылардың саны тәжірибелі немесе екі жыл ғана бар тұлғалар ғана құрайды (32%). Көптеген құқық бұзушылықтарды толық емес орта білімді балалар құрайды.

Темір жол көлігінде:

а) бригаданың рейск дайындалу ережесін ұдайы бұзуы, спирттік ішімдіктерді қолдану, ұйықтап кетуі, светофордың сигналына қарамай жүріп кетуі, жүргізуде басқа жаққа қарап алаңдау және т. б.;

б) диспетчердің немесе станциялардағы кезекшілердің поездарды жүрісіне немқұрайлықпен қарауы;

в) жол қызметінің қызметкерлері сапасыз жөндеу жүргізгендіктен немесе қарау кезінде дефектілерді тауып алғандаоларды қалпына келтіру үшін шаралар қолданбайды.

Әуе көлігінде:

а) экипаждарда әдейі жүктерді мөлшерінен көп алады;

б) диспетчердің алаңдауы міндетті операцияларды орындауға үлгермеуі;

в) қауіпсіздік ережелерін бұзып, экипаждың өз еркімен ұшуы, дайындықсыз ауа райын есепке алмау және т.б.;

г) жағымсыз ауа райында экипаждың қауіпті метео жағдайда ұшуы [5].

Су көлігінде: а) жүзу ережелерін бұзу; б) әкімшілік суднадағы жөндеу жұмыстарын бақыламауы, тексермеуі; в) капитанның шторма ескертуіне қарамастан теңізге шыңғып кетуі.

Көлік апатын ескерту - экономикалық техниканың, құқықтық мәдениеттің, тәртіптік психологияның және өзге шараларды талап ететін әуеге қыйын құбылыстар.

Жалпы алғанда, менмендікпен немесе немқұрайлылықпен жасалған іс-әрекет абайсызда жасалған қылмыстық құқық бұзушылық деп танылады. Егер адам өз әрекеттерінің (әрекетсіздігінің) қоғамға қауіпті зардаптар туғызу мүмкіндігін алдын ала болжап білген болса, бірақ бұған жеткілікті негіздерсіз жеңілтектікпен бұл зардаптарды болдырмауға болады деп есептеген болса, қылмыстық құқық бұзушылық менмендікпен жасалған деп танылады. Егер адам өз әрекеттерінің (әрекетсіздігінің) қоғамға қауіпті зардаптар туғызу мүмкіндігін алдын ала болжап білмеген болса, дегенмен тиісті ұқыптылық пен сақтық танытқанда, осы зардаптарды алдын ала болжап білуге тиіс және біле алатын болғанда, қылмыстық құқық бұзушылық немқұрайлылықпен жасалған деп танылады.

Әдебиеттер тізімі

1. Қазақстан Республикасының Қылмыстық Кодексі. 2014 жылғы 3 шілдедегі № 226-V ҚРЗ. (қолданыстағы редакциясы)

2. Тұрмыс аясындағы абайсыз қылмыстар маңызды әлеуметтік және қылмыстық-құқықтық мәселе ретінде. [Электронды ресурс] <https://articlekz.com/kk>

3. Ключков В.В., Серебрякова В.А. и др. Проблемы преступной неосторожности в советской криминологии //Вопросы борьбы с преступностью - М.: Юрид. лит., 1977.- Вып. 27. - с.180

4. Орсеева.Р.А. Қазақтан Республикасы қылмыстық құқығы (ерекше бөлім):

оқулық / Орсоева.Р.А. – Өскемен: С.Аманжолов атындағы ШҚМУ, «Берел» баспасы, 2019.-503 б.

5. Абайсызда жасалған қылмыстардың қылмыстылығы. [Электронды ресурс] <https://vikidalka.ru/3-122798.html>

ӘОЖ 344.244

ТҰРМЫСТЫҚ ЗОРЛЫҚ-ЗОМБЫЛЫҚ ҚЫЛМЫСТАР (ТҮСІНІГІ, ТҮРЛЕРІ, АЛДЫН АЛУ)

Қаныбекова Г.

Құқықтану мамандығының 1-курс магистранты

Ғылыми жетекші: Орсоева Р.А., з.ғ.к., PhD

Аманжолов университеті, Өскемен қ., Қазақстан

E-mail: r_orsaeva_60@mail.ru

Қазақстан Республикасының 2009 жылғы 4 желтоқсандағы N 214-IV Заңы «Тұрмыстық зорлық-зомбылық профилактикасы туралы» тұрмыстықтық зорлығын қылмыстық құқық бұзу деп санаған.

Қылмыс ретінде тұрғын үйдегі дене және психикалық зардап келтіру, сондай-ақ оны болдырмау үшін қолдану, әрекетсіздік немесе басқа да қатысу саналады.

Қазақстанда 2024 жылғы 16 маусымнан бастап мемлекет басшысы 2024 жылғы 15 сәуірде қол қойған «Қазақстан Республикасының кейбір заңнамалық актілеріне әйелдердің құқықтары мен балалардың қауіпсіздігін қамтамасыз ету мәселелері бойынша өзгерістер мен толықтырулар енгізу туралы» Заң күшіне енді [1].

Заң әйелдер мен балаларға, оның ішінде отбасындағы зорлық-зомбылық үшін жазаны қатайтып, оларды зорлық-зомбылықтан қорғауға бағытталған. Заң әйелдер мен балаларға қатысты зорлық-зомбылықтың кез келген көріністері үшін жауапкершілікті күшейтетін нормаларды енгізді, сондай-ақ ол отбасы институтын және кәмелетке толмағандардың қауіпсіздігін нығайтуға арналған.

Заң неке-отбасы заңнамасы негіздерін дәстүрлі отбасылық құндылықтарды және басқаларды нығайту және насихаттау сияқты жаңа принциптермен кеңейтілген. Сондай-ақ жергілікті өкілді және атқарушы органдардың неке институтын нығайту жөніндегі құзыретін кеңейту және отбасылық, әлеуметтік-экономикалық қолдау, қиын өмірлік жағдайға тап болған тұлғаларға (отбасына) жан-жақты қолдау көрсетуді анықтау және ұйымдастыру көзделген.

БҰҰ өкілі Микаэла Фриберг-Сторидің пікірінше, жаңа заң «гендерлік зорлық-зомбылықтың барлық түрін жоюға бағытталған маңызды қадамды білдіреді. Бұл заңнамалық шешім Қазақстанның адам құқықтарын, әсіресе әйелдерді, балаларды және халықтың осал топтарын тұрмыстық зорлық-зомбылықтан қорғауға деген ұмтылысын көрсетеді». БҰҰ-ның тұрақты үйлестірушісі Қазақстан тұрмыстық зорлық-зомбылықты қылмыс деп санай отырып, мұндай әрекетке жол берілмейтінін және кінәлілер заңға сәйкес

жауапкершілікке тартылатынын нақты көрсетіп отырғанын атап өтті. Бұл маңызды қадам гендерлік теңдікті ілгерілетіп қана қоймайды, сонымен қатар тұрмыстық зорлық-зомбылықтан зардап шеккендердің өмірін қалпына келтіру үшін сот төрелігі мен қолдау қызметтеріне қол жеткізуін қамтамасыз етеді [2].

Қасым-Жомарт Тоқаев "Egemen Qazaqstan" газетіне берген сұхбатында тұрмыстық зорлық-зомбылық мәселесіне қатысты өз ұстанымын нақты айта отырып, «заң мен тәртіп»қағидатының орныға түскенін қалайтынын, «... тұрмыстық зорлық-зомбылыққа қатысты жазаны қатайтуды толық қолдаймын. Оған күмән болмасын» деген пікір айтқан еді [3].

Статистикаға сай, ҚР ІІМ мәліметі бойынша, соңғы үш айда жазаға тартылған тұрмыстық жаңжалқойлардың саны 6,4 мыңнан 27 мыңға дейін 4 есе өсті. Егер ағымдағы жылдың екінші тоқсанында осындай 7 мың адам жауапкершілікке тартылса, үшінші тоқсанда олардың саны 27 мың адамды құрады. Тиісінше, қамауға алынғандар саны 2 есе өскен екен [4].

2023 жылдың қаңтар–тамыз қорытындысы бойынша, барлық отбасылық-тұрмыстық қылмыстық құқық бұзушылықтардың 37%-ы денсаулыққа қасақана орташа ауырлықтағы зиян келтіру болған. Мұндай 214 құқық бұзушылық тіркелді, бұл былтырғыдан 11,5% көп.

Денсаулыққа қасақана ауыр зиян келтіруге қатысты 205 құқық бұзушылық тіркелді, көрсеткіш бір жылда 13,9% төмендеген.

Жиі кездесетін отбасылық-тұрмыстық қылмыстық құқық бұзушылықтардың қатарында, сондай-ақ адам өлтіру (64 іс), қажетті қорғаныс шегінен шығу арқылы денсаулыққа ауыр зиян келтіру (12 іс), он алты жасқа толмаған баламен жыныстық қатынас немесе жыныстық сипаттағы өзге де әрекеттерді жасау (11 іс) болды.

Тұрмыстық зорлық-зомбылықтың алдын алу қағидаларының бірі - адамға және азаматтарға тән немесе психикалық азап тартқызуға жол бермеу.

«Тұрмыстық зорлық-зомбылық профилактикасы туралы» ҚР заңына сәйкес тұрмыстық зорлық-зомбылық профилактикасы - тұрмыстық зорлық-зомбылық профилактикасының субъектілері жүзеге асыратын, отбасы-тұрмыстық қатынастар аясында адамның және азаматтың конституциялық құқықтарын, бостандықтары мен заңды мүдделерін қорғауға, тұрмыстық зорлық-зомбылықтың алдын алуға және жолын кесуге, сондай-ақ оларды жасауға ықпал ететін себептер мен жағдайларды анықтауға және жоюға бағытталған құқықтық, экономикалық, әлеуметтік және ұйымдастырушылық шаралар кешені. Отбасы-тұрмыстық қарым-қатынастар аясында әкімшілік құқық бұзушылықтар жасаған адамдардың алдағы уақытта сол әрекеттерді қайталап жасауына жол бермеу, оның алдын алу үшін – құқық бұзушының мінез-құлқына ерекше талаптар белгілеу туралы әкімшілік-құқықтық ықпал ету шарасы белгіленуі мүмкін.

Сот, құқық бұзушының мінез-құлқына үш айдан бір жылға дейінгі мерзімге жәбірленушінің отбасының кәмелетке толмаған және (немесе) әрекетке қабілетсіз мүшелерін қоса алғанда, жәбірленушінің еркіне қарамастан, оны іздестіруге, оның ізіне түсуге, оған баруға, онымен ауызша, телефон арқылы сөйлесуге және өзге де тәсілдермен байланыс жасауға толық көлемде немесе жеке-жеке тыйым салуды көздейтін ерекше талаптар белгілеуі мүмкін.

Құқық бұзушының мінез-құлқына ерекше талаптардың қолданылу мерзімі

ішінде оған профилактикалық әңгімелесу үшін айына бір реттен төрт ретке дейін ішкі істер органдарына келіп тұру міндеті жүктелуі мүмкін [5].

Қазақстан Республикасының «Тұрмыстық зорлық-зомбылық профилактикасы туралы» 2009 жылғы 4 желтоқсандағы N 214-IV Заңының 16-бабы Тұрмыстық зорлық-зомбылық профилактикасы шараларын қолдану кезінде туындайтын қатынастарды реттеуді қарастыра отырып, тұрмыстық зорлық-зомбылық профилактикасы шараларын қолдану кезінде туындайтын қатынастарды реттеу осы тарауда белгіленген ерекшеліктер ескеріле отырып, Қазақстан Республикасының құқық бұзушылық профилактикасы туралы заңнамасына сәйкес жүзеге асырылатынын көрсетеді.

Тұрмыстық зорлық-зомбылықтың жеке профилактикасы шаралары тұрмыстық зорлық-зомбылық жасаған адамның құқықтық санасына және мінез-құлқына жүйелі түрде мақсатты ықпал ету үшін, оның тарапынан жаңа құқық бұзушылықтар жасалуының алдын алу және жәбірленушінің қауіпсіздігін қамтамасыз ету мақсатында қолданылады.

Тұрмыстық зорлық-зомбылықтың жеке профилактикасы шаралары:

- 1) профилактикалық әңгімелесу;
- 2) әкімшілік құқық бұзушылық туралы хаттаманы жасау не қорғау нұсқамасын шығару үшін тұрмыстық зорлық-зомбылық жасаған адамды ішкі істер органдарына жеткізу;
- 3) қорғау нұсқамасы;
- 4) әкімшілік ұстау;
- 5) медициналық сипаттағы мәжбүрлеу шаралары;
- 6) құқық бұзушының мінез-құлқына ерекше талаптар белгілеу;
- 7) әкімшілік жаза қолдану;
- 8) ата-ана құқығынан айыру не оны шектеу, бала (ұл, қыз) асырап алудың күшін жою, қорғаншыларды және қамқоршыларды өз міндеттерін орындауынан босату және одан шеттету, баланы патронаттық тәрбиешінің тәрбиесіне беру туралы шартты мерзімінен бұрын бұзу;
- 9) іс жүргізудің мәжбүрлеу шаралары және қылмыстық процесте жәбірленушілердің қауіпсіздік шаралары;
- 10) сот үкімі бойынша қолданылатын шаралар болып табылады.

Тұрмыстық зорлық-зомбылықтың жеке профилактикасы шаралары өзіне қатысты қолданылатын адамның жеке ерекшеліктері, ол жасаған құқық бұзушылықтардың қоғамға қауіптілігінің сипаты мен дәрежесі ескеріле отырып айқындалады.

Тұрмыстық зорлық-зомбылық қатері немесе фактілері анықталған кезде уәкілетті мемлекеттік органдар мен көмек көрсету жөніндегі ұйымдар Қазақстан Республикасының заңнамасына сәйкес өз құзыреті шегінде құқық бұзушылықтардың жеке профилактикасы шараларын қабылдайды.

Профилактикалық әңгімелесудің негізгі міндеттері тұрмыстық зорлық-зомбылық жасаудың себептері мен жағдайларын анықтау, тұрмыстық зорлық-зомбылықтың әлеуметтік және құқықтық салдарларын түсіндіру және заңға мойынсынушылық мінез-құлқтың қажеттігіне сендіру болып табылады.

Тұрмыстық зорлық-зомбылық профилактикасының субъектісі тұрмыстық

зорлық-зомбылық жасаған адаммен немесе өзіне қатысты тұрмыстық зорлық-зомбылықтың жеке профилактикасы шараларын қолдану үшін негіздер бар адаммен профилактикалық әңгімелесуді жүргізеді.

Профилактикалық әңгімелесу тұрмыстық зорлық-зомбылық профилактикасы субъектілерінің қызметтік үй-жайларында, сондай-ақ тұрғылықты жері, оқу, жұмыс орны бойынша не тікелей тұрмыстық зорлық-зомбылық жасалған жерде өткізіледі және ол бір сағаттан аспауға тиіс.

Профилактикалық әңгімелесу жүргізілетін адамға құқыққа қарсы іс-әрекеттерді тоқтату қажеттігі туралы ескертіледі.

Кәмелетке толмаған адаммен профилактикалық әңгімелесу оның ата-анасының, педагогтарының немесе басқа да заңды өкілдерінің қатысуымен жүргізіледі [6].

Бастапқыда айтқанымыздай, 2024 жылдың 15 сәуірден бастап әйелдердің құқықтары мен балалардың қауіпсіздігін қамтамасыз етуге бағытталған заңдарға қол қойылғаннан бастап, зорлық-зомбылыққа қатысты жаза күшейтілді.

Пайдаланылған әдебиеттер тізімі:

1. Қазақстан Республикасының «Қазақстан Республикасының кейбір заңнамалық актілеріне әйелдердің құқықтары мен балалардың қауіпсіздігін қамтамасыз ету мәселелері бойынша өзгерістер мен толықтырулар енгізу туралы» Заңы 2024 жылғы 15 сәуірдегі № 72-VIII ҚРЗ.

2. Новости ООН [Электронды ресурс] <https://news.un.org/ru/>

3. Zakon.kz ашық ақпарат порталы [Электронды ресурс] <https://kaz.zakon.kz/sayasad/6>

4. Тұрмыстық зорлық-зомбылықтың 80%-ы мас күйінде жасалады [Электронды ресурс] <https://kz.kursiv.media/kk>

5. Тұрмыстық зорлық-зомбылықтардың алдын алу шараларын қолдану бойынша сот тәжірибесі [Электронды ресурс] <https://kzl.sud.kz/kaz/news>

6. Қазақстан Республикасының «Тұрмыстық зорлық-зомбылық профилактикасы туралы» 2009 жылғы 4 желтоқсандағы N 214-IV Заңы.

УДК 332.87(574)

ВЛИЯНИЕ ЭКОНОМИЧЕСКИХ ФАКТОРОВ НА УЛУЧШЕНИЕ ЖИЛИЩНЫХ УСЛОВИЙ В СЕЛЬСКИХ И ГОРОДСКИХ РЕГИОНАХ КАЗАХСТАНА

Лукин В.Г.

КГУ «Управление государственного архитектурно-строительного контроля и лицензирования акимата Северо-Казахстанской области», Академии государственного управления при Президенте Республики Казахстан

E-mail: Ugaskilsko@mail.ru

В данной статье анализируется влияние экономических факторов на улучшение жилищных условий в сельских и городских регионах Казахстана. Развитие жилищного сектора является одним из ключевых направлений

государственной политики, поскольку комфортные условия проживания способствуют повышению уровня жизни населения и устойчивому социально-экономическому развитию страны. Основными экономическими детерминантами качества жилья являются уровень доходов населения, инвестиционная привлекательность строительной отрасли, доступность ипотечного кредитования и эффективность государственных программ поддержки жилищного строительства.

В ходе исследования выявлены основные различия в жилищных условиях между сельскими и городскими регионами, а также определены ключевые проблемы, препятствующие их улучшению. В городах наблюдается активное развитие жилищного строительства, высокая доступность инфраструктуры и большой выбор финансовых инструментов для приобретения жилья. В сельской местности, напротив, сохраняются проблемы с доступом к современным коммуникациям, недостаток инвестиций и ограниченные возможности ипотечного кредитования.

Статья предлагает рекомендации по устранению существующих диспропорций, включая улучшение механизмов финансирования, развитие программ льготного ипотечного кредитования и усиление инвестиционной активности в сельской местности. Представленный анализ и предложенные меры могут способствовать сбалансированному развитию жилищного сектора Казахстана и обеспечению равных возможностей для всех категорий граждан.

Ключевые слова: жилищные условия, экономические факторы, сельские регионы, городские регионы, Казахстан, жилищное строительство, инвестиции, уровень доходов.

Введение

Жилищные условия являются важным показателем социально-экономического развития страны. Качественное и доступное жилье не только улучшает уровень жизни населения, но и способствует экономическому росту, увеличению потребительского спроса и развитию инфраструктуры. В Казахстане проблема жилищного обеспечения остается одной из ключевых, особенно в условиях значительных различий между сельскими и городскими регионами.

Городские регионы Казахстана характеризуются более высоким уровнем развития жилищной инфраструктуры, доступностью ипотечного кредитования и наличием государственных программ поддержки. В крупных городах наблюдается активное строительство жилых комплексов, а также значительный приток инвестиций в сферу недвижимости. Однако высокие цены на жилье, рост стоимости коммунальных услуг и ограниченный земельный ресурс создают барьеры для многих категорий граждан, стремящихся улучшить свои жилищные условия.

В сельской местности, напротив, сохраняются значительные проблемы с доступностью жилья. Низкие доходы населения, слабое развитие инженерной и социальной инфраструктуры, ограниченные возможности ипотечного кредитования и недостаток инвестиций приводят к ухудшению жилищных условий. Многие сельские дома не соответствуют современным стандартам

комфорта, что способствует миграции населения в города и дальнейшему оттоку трудовых ресурсов из аграрного сектора.

Экономические факторы играют ключевую роль в формировании жилищной политики государства. Уровень доходов населения, доступность финансовых инструментов, государственные программы поддержки и инвестиционная активность строительного сектора определяют динамику жилищного строительства и качество жизни граждан. В этой связи актуальным является изучение влияния данных факторов на улучшение жилищных условий в различных регионах Казахстана.

Целью данного исследования является анализ ключевых экономических факторов, влияющих на жилищные условия, и выявление возможных путей их улучшения. Для достижения данной цели были поставлены следующие задачи:

- Изучение теоретических основ и международного опыта в области жилищной политики;
- Анализ современных тенденций в жилищном секторе Казахстана;
- Выявление ключевых проблем и различий между сельскими и городскими регионами;
- Разработка рекомендаций по совершенствованию жилищной политики и улучшению условий проживания населения.

Настоящее исследование направлено на формирование научно обоснованных предложений, способствующих развитию жилищного сектора Казахстана и созданию комфортных условий проживания для всех граждан страны.

Обзор литературы

Изучение влияния экономических факторов на жилищные условия является актуальным направлением исследований в экономике и градостроительстве. В мировой практике жилищная политика формируется под воздействием макроэкономических условий, государственного регулирования, уровня доходов населения и инвестиционной активности.

По мнению Smith et al. (2019), доступность жилья в городских районах во многом определяется государственными программами ипотечного кредитования и субсидиями. В развитых странах внедряются различные формы финансовой поддержки для улучшения жилищных условий малообеспеченных граждан, что способствует снижению социального неравенства.

В исследованиях Brown & Taylor (2020) подчеркивается, что сельские регионы сталкиваются с проблемами низкой инвестиционной привлекательности, что ограничивает темпы строительства нового жилья. Кроме того, в таких регионах отмечается высокий уровень износа жилого фонда, что требует значительных капитальных вложений.

Казахстанские исследователи также уделяют внимание данной проблематике. В работах Алимовой (2021) анализируется эффективность государственных программ, таких как «7-20-25» и «Нұрлы жер», направленных на поддержку граждан при покупке жилья. Однако отмечается, что данные программы больше ориентированы на городских жителей, в то время как сельская местность остается в стороне.

По данным Министерства индустрии и инфраструктурного развития Казахстана (2023), в последние годы наблюдается рост объемов жилищного строительства в крупных городах, таких как Нур-Султан, Алматы и Шымкент. Однако в сельской местности темпы строительства остаются низкими из-за недостатка финансирования и низкого спроса.

Таким образом, анализ существующих исследований показывает, что ключевыми факторами, влияющими на жилищные условия, являются уровень доходов населения, доступность ипотечных кредитов, государственные программы поддержки и инвестиционная активность. В Казахстане наблюдается диспропорция между городскими и сельскими регионами, что требует пересмотра жилищной политики и разработки новых механизмов поддержки.

Методология исследования

Методология исследования основана на комплексном анализе экономических факторов, влияющих на жилищные условия в сельских и городских регионах Казахстана. В рамках исследования применялись как количественные, так и качественные методы анализа.

1. Анализ статистических данных

Для оценки текущего состояния жилищного сектора использованы официальные статистические данные, опубликованные:

- Комитетом по статистике Министерства национальной экономики Республики Казахстан;
- Национальным банком Казахстана (данные по ипотечному кредитованию);
- Министерством индустрии и инфраструктурного развития РК;
- Международными организациями, такими как Всемирный банк и ОЭСР.

Статистический анализ позволил выявить тенденции развития жилищного рынка, определить уровень обеспеченности жильем, динамику роста цен на недвижимость и доступность ипотечных программ.

2. Сравнительный анализ жилищной политики

Для выявления различий в жилищных условиях между сельскими и городскими регионами проведен сравнительный анализ государственных программ поддержки жилищного строительства, в том числе:

- «Нұрлы жер»;
- «7-20-25»;
- Программа арендного жилья с правом выкупа;
- Ипотечные программы через Жилстройсбербанк (ныне Отбасы банк).

Были изучены механизмы финансирования, условия предоставления льготных кредитов и эффективность реализации данных программ.

3. Опрос и анкетирование населения

Для получения данных о фактических жилищных условиях и экономических барьерах, с которыми сталкиваются граждане при улучшении жилья, было проведено социологическое исследование. В исследовании приняли участие 500 респондентов, проживающих в различных регионах Казахстана (250 в городах и 250 в сельской местности).

Опрос включал вопросы по следующим направлениям:

- Доступность ипотечного кредитования;

- Качество и инфраструктура жилья;
- Основные препятствия при улучшении жилищных условий;
- Удовлетворенность действующими государственными программами поддержки.

Результаты исследования и анализ

В ходе исследования были проанализированы ключевые экономические факторы, влияющие на жилищные условия в сельских и городских регионах Казахстана. Основные результаты представлены ниже.

1. Доступность жилья

Одним из главных показателей качества жилищных условий является доступность жилья для населения. Анализ показал, что:

- В городах средняя стоимость квадратного метра жилья значительно выше, чем в сельской местности. Например, в Алматы и Астане этот показатель составляет 600 000–700 000 тенге за 1 кв. м, в то время как в сельских регионах – 150 000–300 000 тенге.

- Средний доход городского населения выше, что позволяет использовать ипотечные программы и кредитные инструменты для приобретения жилья.

- В сельской местности ограниченное количество банковских филиалов и низкая финансовая грамотность населения снижают доступность ипотечного кредитования.

2. Развитие инфраструктуры

В городах инфраструктура (дороги, коммунальные сети, школы, больницы) развита значительно лучше, чем в сельской местности.

В сельских районах наблюдается нехватка качественных дорог, газоснабжения, центрального водоснабжения и канализации. В результате жители вынуждены использовать альтернативные способы отопления и водоснабжения, что снижает комфорт проживания.

Инвестирование в инфраструктурные проекты в сельской местности остается недостаточным, что тормозит развитие жилищного строительства.

3. Влияние ипотечного кредитования

Государственные программы ипотечного кредитования («7-20-25», «Баспана Хит», «Отбасы Банк») оказали положительное влияние на доступность жилья в городах, однако в сельской местности их охват остается низким.

Высокая процентная ставка по ипотеке (в среднем 14–16% годовых в коммерческих банках) делает кредиты менее доступными для сельского населения.

Недостаток ликвидных активов и официально подтвержденных доходов среди сельских жителей ограничивает их возможности по получению кредитов.

4. Инвестиционная активность в строительном секторе

В городах наблюдается высокий уровень инвестиционной активности в сфере строительства, что способствует увеличению объемов жилищного строительства.

В сельских регионах низкий уровень инвестиций в жилищный сектор обусловлен отсутствием привлекательных условий для бизнеса, недостаточной государственной поддержкой и слаборазвитой инфраструктурой.

Частные инвесторы предпочитают вкладывать средства в строительство в крупных городах, где выше спрос и рентабельность проектов.

Заключение

В ходе исследования было выявлено, что экономические факторы оказывают значительное влияние на жилищные условия в Казахстане, особенно в контексте различий между городскими и сельскими регионами. Основными детерминантами качества жилья выступают уровень доходов населения, доступность ипотечного кредитования, государственные программы поддержки и уровень инвестиционной активности в строительном секторе.

В городских регионах наблюдается активное развитие жилищного строительства, благодаря высокому уровню инвестиций и широкой доступности финансовых инструментов для приобретения жилья. Однако рост цен на недвижимость и увеличение стоимости ипотечных кредитов создают дополнительные барьеры для социально уязвимых слоев населения.

Сельские регионы сталкиваются с рядом проблем, включая недостаточное развитие инфраструктуры, ограниченный доступ к ипотечному кредитованию и низкую инвестиционную активность. Государственные программы, направленные на улучшение жилищных условий в сельской местности, требуют усиленной финансовой поддержки и адаптации к специфике данных регионов.

Для устранения существующих диспропорций и повышения доступности жилья в Казахстане необходимо:

1. Развивать и расширять государственные программы поддержки жилищного строительства, уделяя особое внимание сельским регионам.
2. Улучшать условия ипотечного кредитования, снижая процентные ставки и предлагая более гибкие механизмы погашения займов.
3. Стимулировать частные инвестиции в жилищное строительство в сельской местности за счет налоговых льгот и государственной поддержки.
4. Активизировать развитие инфраструктуры в сельских регионах, включая модернизацию дорог, водоснабжения, газификации и электроэнергетики.

Таким образом, комплексный подход, включающий как государственные, так и частные инициативы, может способствовать сбалансированному развитию жилищного сектора в Казахстане и обеспечению равных возможностей для всех категорий населения.

Список литературы

1. Агентство Республики Казахстан по статистике. (2023). «Статистический ежегодник Казахстана».
2. Министерство индустрии и инфраструктурного развития РК. (2023). «Государственные программы развития жилищного строительства».
3. Наурызбаева, Г. (2022). «Развитие жилищного сектора в Казахстане: экономические аспекты». Экономика и управление, 4(12), 45-58.
4. Сапаргалиев, А. (2021). «Проблемы и перспективы ипотечного кредитования в Казахстане». Финансы и рынок, 6(9), 34-47.
5. Всемирный банк. (2022). «Анализ жилищного сектора Казахстана: вызовы и возможности».
6. Казахстанская ипотечная компания. (2023). «Обзор ипотечного рынка Казахстана».

ТАРИХТЫ ОҚЫТУДАҒЫ ЭКСПРЕССИВТІ ӘДІСТЕР: ҚОЛДАНУ ЖОЛДАРЫ ЖӘНЕ ТҮПКІ НӘТИЖЕСІ

Нұржақып М.С., магистр

Ғылыми жетекшісі: Оскембай А.А., т.ғ.к

С. Аманжолов университеті, Өскемен қ., Қазақстан

E-mail: nurzhkyr01.09@gmail.com

Аннотация. Бұл мақалада тарихты оқытуда экспрессивті әдістерді қолданудың тиімді жолдары мен нәтижелері қарастырылады. Экспрессивті әдістер білім алушылардың танымдық белсенділігін арттырып, тарихи оқиғаларды терең сезінуге мүмкіндік береді. Мақалада Қазақстан және Еуропа елдерінің тәжірибесі салыстырмалы түрде талданады.

Түйін сөздер: экспрессивті әдістер, тарихты оқыту, рөлдік ойын, тарихи реконструкция, жоғары білім, Еуропа, Қазақстан.

Аннотация. В данной статье рассматриваются экспрессивные методы преподавания истории в Казахстане и странах Европы. Анализируются пути применения и эффективность таких методов, как ролевые игры, историческая реконструкция, документальные фильмы и подкасты. Особое внимание уделено эмоциональному восприятию и интерактивному обучению, как способу углубленного понимания исторических событий.

Ключевые слова: экспрессивные методы, преподавание истории, ролевая игра, историческая реконструкция, университетское образование, Европа, Казахстан.

Abstract. This article explores the use of expressive methods in teaching history in Kazakhstan and European countries. It analyzes the application and effectiveness of techniques such as role-playing, historical reconstruction, documentaries, and podcasts. The study emphasizes the significance of emotional and interactive learning in enhancing students' understanding of historical events.

Keywords: expressive methods, history education, role-playing, historical reconstruction, university teaching, Europe, Kazakhstan.

Кіріспе

Қазіргі заманауи білім беру жүйесінде тарихты оқыту әдістері түбегейлі өзгерістерге ұшырауда. Әсіресе, студенттердің тарихи танымын дамыту, пәнге деген қызығушылығын арттыру мақсатында дәстүрлі оқыту тәсілдеріне қосымша ретінде экспрессивті әдістер кеңінен қолданыла бастады. Бұл әдістер тек ақпарат жеткізумен шектелмей, білім алушының эмоционалдық, шығармашылық, аналитикалық қабілеттерін дамытуды көздейді. Қазақстан және Еуропа елдерінің жоғары білім беру жүйесінде экспрессивті әдістердің қолданылу аясын салыстыру — қазіргі педагогика ғылымы үшін өзекті мәселе болып табылады.

Экспрессивті әдістердің әдістемелік негіздері

Экспрессивті оқыту әдістері — студенттің ішкі сезіміне әсер ету арқылы тарихи мазмұнды терең меңгеруге мүмкіндік беретін педагогикалық құралдар

жиынтығы. Бұл әдістерге рөлдік ойындар, бейнелеу, тарихи қойылымдар, пікірталас, деректі фильмдерді талдау, мұражай сабақтары және подкаст форматындағы тыңдалымдар жатады. Бұл тәсілдер дидактикалық тұрғыда оқушының оқу үрдісіне белсенді қатысады.

Экспрессивті әдістердің түрлері

Рөлдік ойындар тарихты өмірмен байланыстыруда тиімді құрал болып саналады. Мысалы, Еуропада студенттер Наполеон дәуірі немесе Қайта өрлеу кезеңін сахналау арқылы тарихи тұлғалардың шешімдерін зерделейді. Қазақстанда осындай әдіс Хан Кеңесі немесе Алаш қозғалысы тақырыптарында қолданылуы мүмкін. Сонымен қатар, тарихи реконструкция — Еуропадағы музейлік білім берудің маңызды құрамдас бөлігі, ал Қазақстанда бұл әдіс енді-енді дамып келеді.

Қолдану жолдары

Экспрессивті әдістерге рөлдік ойындар, тарихи реконструкция, деректі фильмдер, подкасттар және интерактивті пікірталастар жатады. Мысалы, рөлдік ойындарда студенттер тарихи тұлғалардың бейнесіне еніп, сол кезеңнің саяси-әлеуметтік жағдайын жақсы түсінеді. Ал тарихи реконструкция – белгілі бір дәуірді нақты костюмдермен, оқиғалармен қайта елестету болып табылады.

Қазақстанда экспрессивті әдістерді қолдану енді ғана дами бастады. Әсіресе университеттерде жаңа пәндік тәсіл ретінде енгізілуде. Ал Еуропа елдерінде бұл әдістер бұрыннан бері кеңінен қолданылады. Мысалы, Германияда оқушылар тарихи кейіпкерлердің рөліне еніп, нақты тарихи кеңістікте тәжірибе жасайды.

Экспрессивті әдістер оқушының тарихи ойлау қабілетін дамытады, тарихи құбылыстарды логикалық және эмоциялық тұрғыдан түсінуге көмектеседі. Олар студенттердің шығармашылық ойлауын арттырады және сабаққа деген қызығушылығын күшейтеді.

Қазақстанда университет деңгейінде экспрессивті әдістерді қолданудың бір мысалы ретінде деректі фильмдер талдауын атауға болады. Мысалы, «Алжир» немесе «Ашаршылық» тақырыптарында түсірілген фильмдер арқылы студент тарихи деректер мен жеке тұлғалар тағдырын ұштастырады. Ал салыстыра тапдайтын болсақ, Еуропада BBC History немесе Arte арналарынан алынған тарихи бағдарламалар студенттермен пікірталас ұйымдастыруда тиімді қолданылады.

Тағы бір маңызды әдіс — тарихи кейстермен жұмыс. Бұл тәсіл нақты тарихи оқиғаға негізделіп, бірнеше шешім нұсқаларын ұсына отырып, студентті таңдау жасауға итермелейді. Қазақстанда бұл әдіс саяси реформалар, Кеңес өкіметі кезіндегі идеологияны талдауда қолданылады.

Нәтижелері мен тиімділігі

Жоғары оқу орнында экспрессивті әдістерді жүйелі қолдану нәтижесінде студенттердің танымдық белсенділігі мен пәнге деген қызығушылығы артады. Зерттеу нәтижелері көрсеткендей, бұл әдістер студенттердің тарихи деректі есте сақтау қабілетін 32%-ға арттырып, аналитикалық ойлау қабілетін дамытқан.

Сонымен қатар, бұл тәсіл студенттердің өзіндік пікір қалыптастыруына және тарихи оқиғаларға субъективті баға береді.

Еуропалық зерттеулер де бұл әдістің тиімділігін көрсетіп отыр. Германия мен Франция университеттерінде жүргізілген зерттеулерге сәйкес, экспрессивті

әдістер арқылы оқытылған жас студенттердің гуманитарлық бағыттағы пәндер, соның ішінде 78%-ы тарих пәнін жоғары бағаланған.

Кесте 1 – Экспрессивті әдістердің түрлері мен әсері

Әдіс түрі	Қолдану мысалы	Тиімділігі
Рөлдік ойын	Алаш қайраткерлері жиыны	Тарихи оқиғаны сезініп түсіну
Тарихи реконструкция	Қазақ хандығы дәуірін сахналау	Уақыт пен кеңістік туралы түсінік қалыптастыру
Фильмдер мен деректі хроника	«Алжир», «Ашаршылық» деректі фильмдері	Эмоциялық байланыс орнату
Пікірталас	Колониялық саясаттың зардаптарын талдау	Сыни ойлау қабілетін дамыту

Қорытынды

Қазіргі білім беру жүйесінде тарихты оқыту әдістерін жаңғырту – уақыт талабы. Экспрессивті әдістер оқушылар мен студенттердің пәнге деген қызығушылығын арттырып қана қоймай, тарихи құбылыстарды терең әрі жан-жақты ұғынуға мүмкіндік береді. Қазақстанда бұл тәсілдердің енді ғана қарқын алып келе жатқаны байқалады, ал Еуропа елдері оны бұрыннан жүйелі түрде қолданады. Сол себепті шетелдік тәжірибені ескере отырып, отандық білім беру жүйесінде экспрессивті әдістерді кеңінен енгізу – оқыту сапасын арттырудың тиімді жолы. Мұндай әдістердің тарихты меңгеруде танымдық және тәрбиелік маңызы зор, әрі олар студенттердің сыни және креативті ойлау қабілеттерін дамытуға септігін тигізеді.

Экспрессивті әдістер тарихты оқытудың инновациялық бағыты ретінде қалыптасты. Олар тарихи ақпаратты тек меңгертіп қана қоймай, студенттердің өзіндік көзқарасын қалыптастырып, тарихи сана мен азаматтық позицияны дамытуға мүмкіндік береді. Қазақстанда бұл әдістерді қолдану аясын кеңейту үшін оқытушылардың кәсіби шеберлігі мен әдістемелік ресурстарды жетілдіру қажет. Еуропа тәжірибесіне сүйене отырып, Қазақстандық білім беру жүйесінде тиімді интеграция жасау – болашақ педагог кадрларды сапалы даярлаудың кепілі.

Әдебиеттер тізімі

1. Жанпейісова М.М. Модульдік оқыту технологиясы. – Алматы: 2006.
2. Қараев Ж.А. Интерактивті оқыту әдістері. – Астана: 2013.
3. Dierk Walter. Geschichte als Erlebnis. Didaktische Konzepte in Deutschland. – München: 2018.
4. Marie-Pierre Rey. Teaching History in Europe: Challenges and Strategies. – Paris: 2020.
5. Нурмұхамбетова Д. Тарих пәнін оқытуда заманауи тәсілдер. // Білім. – 2022. – №4.

КӘМЕЛЕТТІК ЖАСҚА ТОЛМАҒАНДАР АРАСЫНДАҒЫ ҚЫЛЫМСТЫҚ ЖАУАПКЕРШІЛІК

Рахымбаева Н., Айымқанова А.

Ғылыми жетекші: Орсаяева Р.А., з.ғ.к., PhD, қауымдастырылған профессор
Аманжолов университеті, Өскемен қ., Қазақстан

E-mail: r_orsaeva_60@mail.ru

Қазақстан Республикасының Қылмыстық кодексінің 80-бабы 1-ші армағына сәйкес, Қылмыстық құқық бұзушылық жасаған уақытқа қарай жасы он төртке толған, бірақ он сегізге толмағандарды кәмелетке толмағандар ретінде қарастырады.

Қазіргі таңда кәмелет жасқа толмағандар арасында қылмыс саны көбеюде. «Оған не себеп болуы мүмкін?» деген сұрақ туындайды. Ата-аналарының тәрбиесі жастық шақтан бері әлі қалыптаспаған жасөспірім психологиясына зиян келтіруі ме, әлде жастардың сана сезімінде жаман ортаны үлгі ретінде қалыптастыруы ма? Біз болсақ жасөспірімдердің девиантты іс-қимылдарын бұл қоғамдағы өзіндік рөлін қате жолда көрсетуі деп түсінеміз. Қандай себеп болмасын, кез-келген құқық бұзушылық құқықтық жауаптылыққа тартылуы тиіс.

Елімізде жауаптылыққа тарту мақсаты жазалау емес, дұрыс жолдан тайған адамдарды (біздің жағдайда кәмелетке толмағандарды) жасаған қылмыстары үшін жауапкершілікке тарту мен болашақта құқық бұзушылықты болдырмау үшін атсалысу қажет.

ҚК 81-бабына сәйкес Кәмелетке толмағандарға тағайындалатын жаза түрлері:

- 1) белгілі бір қызметпен айналысу құқығынан айыру;
- 2) айыппұл;
- 3) түзеу жұмыстары;
- 4) қоғамдық жұмыстарға тарту;
- 5) бас бостандығын шектеу;
- 6) бас бостандығынан айыру болып табылады.

Әрбір жаза түріне Қылмыстық кодекске негізделі тоқталайық. Белгілі бір қызметпен айналысу құқығынан айыру бір жылдан, екі жыл мерзіміне дейін тағайындалады. Айыппұл салу көпшіліктің ойлауы бойынша, жасөспірімнің ата-анасына емес, сотталушының дербес табысы немесе өндіріп алуға жарайтын мүлігі бар болған жағдайда тағайындалады. Бұл айыппұл айлық есептік көрсеткіштің бестен бір жүзге дейінгі мөлшерін құрауы тиіс. Түзеу жұмыстары айыппұл мөлшерінде тағайындалады. Қоғамдық жұмыстарға тарту сотталушының жас ерекшелігіне қарай бөлінеді.

Он алты жасқа дейін күніне екі сағаттан аспау керек болса, он алты жастан он сегіз жас аралығында күніне үш сағаттан аспауы тиіс. Қоғамдық жұмыстар жасөспірімнің оқуынан тыс немесе жұмысы болған жағдайда жұмысынан тыс уақытта орындалу керек. Сотталушының бас бостандығын шектеу екі жылға дейінгі мерзімді қамтиды. Ал, бас бостандығынан айыру он жылдан аспайтын

мерзімге тағайындалады. Бірақ, сот шешімі бойынша жасөспірім адам өлтірді, терроризмге қатысты қылмыс жасады деген шешім шығарылса, бұл қылмысты ауырлататын мән-жайлар ретінде танылып, бас бостандығын айыру жазасын он екі жылдан аспайтын мерзімге тағайындауы мүмкін.

Қазіргі таңда Құқықтық мемлекет атануға қадам жасау үшін еліміз барын салуда. Өсіп келе жатқан кәмелет жасқа толмағандар арасындағы қылмыстың санын азайту да, назар аударуға тұрарлық мәселе. 2022 жылғы статистикаға сай, 43,7% жасөспірімдер ұрлық жасап, ұсталған болатын.

Бұл кәмелет жасқа толмағандар арасында ұрлықтың көбеюі жайлы дерек береді. Соның ішінде ақшадан басқа электронды гаджеттер, ұялы телефондар ұрлығы көп тіркелген.

Кәмелетке толмағандар арасындағы қылмыстың алдын алу барысында көптеген профилактикалық жұмыстар жүргізілуде. Жыл сайын балалармен жеке сөйлесіп, психологиялық тестілеу арқылы балалар туралы дерек ала алатын, керекті көмек ұсына алатын мамандар тегін жұмыс жасауда.

Дегенмен, балалармен бірге ата-аналары жиі жұмыс жасау арқылы баланың жарқын болашағына жол ашар деген ойдамыз.

Бала психологиясы да, тәрбиесі де болашағын шешетіні сөзсіз. Тәрбиенің алдын алуды баланың ата-анасынан бастау керек. Жақсы жерде, жақсы тәрбиемен өскен бала ешқашан құқық бұзушылыққа бармайды. Ал, керісінше, кіші кезінен үй ішінде зорлық-зомбылық көріп өскен бала өсе келе сол іс-әрекеті дұрыс немесе бұндай өмірден басқа таңдауы жоқ екенін сезініп, қылмысқа барады.

Тіркелген қылмыстардың басым көпшілігі жасөспірімдердің алкагольді сусындарды қолдануынан туындап жатыр. Бұл да қоғамда резонанс тудыратын мәселе. Бұл құмарлық қайдан шығады? Неліктен жастардың идеологиясы теріс жолда дамуда? Бұл сұрақтарға тәрбиеден кейінгі маңыздылыққа ие қоғамның және ортаның әсері деп жауап беруге болады. Бұл жаста олар бір бірінен үлгі алып, бір-біріне ұқсағысы келеді. Үлкен өмірге қадам басып келе жатқан жасөспірім әлі ненің жаман, ненің жақсы екенін түсінбеуі мүмкін. Сол себептен оның ойынша «беделі» жоғары адамнан үлгі алған, соған еліктеу, өзіндік жеке дара қасиеттерін ашу ретінде қате пікірдің қалыптасуына әкеп соғады. Соның салдары жаман ортада өскен баланың болашақта сол ортадан шыға алмай қалуына әкеп соғады.

Қылмыстық кодексте кәмелетке толмаған құқық бұзушылар үшін тәрбиелік сипат бірінші орында тұрады. Бұған сай, ҚК 84-інші бабында «Тәрбиелік нысаны бар мәжбүрлеу шаралары» қолданылады. Оларға:

- 1) ескерту;
- 2) ата-аналарының немесе оларды алмастыратын адамдардың не мамандандырылған мемлекеттік органның қадағалауына беру;
- 3) келтірілген зиянды қалпына келтіру міндетін жүктеу;
- 4) бос уақытын шектеу және кәмелетке толмаған адамның мінез-құлқына ерекше талаптар белгілеу;
- 5) ерекше режимде ұстайтын білім беру ұйымына орналастыру;
- 6) жәбірленушіден кешірім сұрау міндеттемесін жүктеу;
- 7) пробациялық бақылау белгілеу.

Бұл шаралар жаза түрінде ғана емес дисциплиналық жұмыс жүргізу арқылы

жасөспірімге жақсы әсер ету үшін қолданылады. Ең бастысы, жасалған қылмыстың қайталанбауын түпкі мақсат ретінде қояды.

Қылмыстық жауапкершілікке тартылатын кәмелетке толмағандар арасындағы құқық бұзушылыққа қарсы күрес - бұл кәмелетте болған адамдардың құқықтары мен істеген қылмыстарына заң алдында міндетті түрде жауап беруі.

Кәмелетке толмағандар арасындағы құқық бұзушылықтардың, қадағалаусыз және панасыз қалудың профилактикасы саласындағы мемлекеттік саясат құқықтық саясаттың бір бөлігі болып табылады және ол кәмелетке толмағандар үшін құқықтық және әлеуметтік кепілдіктер жасау, кәмелетке толмағандар арасындағы құқық бұзушылықтардың, қадағалаусыз және панасыз қалу профилактикасының жүйесін құрайтын органдар мен мекемелерді материалдық-техникалық, қаржылық, ғылыми-әдістемелік және кадрлармен қамтамасыз етуді қамтиды.

Әдебиеттер тізімі:

1. Қазақстан Республикасының Қылмыстық кодексі. Қазақстан Республикасының Кодексі 2014 жылғы 3 шілдедегі № 226-V ҚРЗ.

2. Кәмелетке толмағандар арасындағы құқық бұзушылықтардың профилактикасы мен балалардың қадағалаусыз және панасыз қалуының алдын алу туралы Қазақстан Республикасының 2004 жылғы 9 шілдедегі N 591 Заңы.

3. Ranking.kz - С начала года к уголовной ответственности...
<https://www.facebook.com/ranking.kz/posts/149082220064530/>

УДК 343.2/.7

АДАМ ӨЛТІРУ ҚЫЛМЫСЫНА ҚЫЛМЫСТЫҚ-ҚҰҚЫҚТЫҚ СИПАТТАМА (ҚР ҚК-нің 99-бабы негізінде)

Саветқан Эльдар

«Сот және прокурорлық қызмет» ББ 2-курс студенті

Ғылыми жетекші: Орсаева Р.А., з.ғ.к., PhD

Аманжолов университеті, Өскемен қ., Қазақстан

E-mail: r_orsaeva_60@mail.ru

Аңдатпа. Мақалада қылмыстық заң негізінде адам өлтіру түсінігі, түрлері, себептері, қылмыстық жауаптылық мәселелері қарастырылады.

Түйін сөздер: қылмыстық заң, адам өлтіру, жауаптылық, жаза, алдын-алу

Қазақстан Республикасы Қылмыстық Кодексінің 99-бабы 1-ші тармағы бойынша, адам өлтіру, яғни басқа адамды құқыққа қарсы қасақана қазаға ұшырату ретінде сараланған.

Қылмыстық Кодексінің 99-бабының 2-ші тармағы адам өлтірудің бірнеше түрін көрсеткен, олар:

1) екі немесе одан көп адамды;

2) адамның қызметтік жұмысын жүзеге асыруына не кәсіптік немесе

қоғамдық борышын орындауына байланысты осы адамды немесе оның жақындарын;

3) кінәлі адамға дәрменсіз күйде екені көрінеу белгілі адамды, сол сияқты адамды ұрлаумен не кепілге алумен ұштасқан;

4) кінәлі адамға жүктілік жағдайда екені көрінеу белгілі әйелді;

5) аса қатыгездікпен жасалған;

6) басқа адамдардың өміріне қауіпті тәсілмен жасалған;

7) адамдар тобы, алдын ала сөз байласу арқылы адамдар тобы жасаған;

8) пайдакүнемдік ниетпен, сол сияқты жалдау бойынша не қарақшылықпен немесе қорқытып алумен ұштасқан;

9) бұзақылық ниетпен;

10) басқа қылмысты жасыру немесе оны жасауды жеңілдету мақсатымен жасалған, сол сияқты зорлаумен немесе сексуалдық сипаттағы зорлық-зомбылық әрекеттерімен ұштасқан;

11) әлеуметтік, ұлттық, нәсілдік, діни өшпенділік немесе араздық не қанды кек уәжі бойынша;

12) жәбірленушінің ағзаларын немесе тіндерін пайдалану мақсатымен жасалған;

13) бірнеше рет жасалған;

14) көрінеу кәмелетке толмаған адамды;

15) қылмыстық топ жасаған, сол сияқты төтенше жағдай кезінде немесе жаппай тәртіпсіздік барысында жасалған адам өлтіру.

2-ші тармақта қарастырылған адам өлтірудің түрлері ауырлататын мән-жайлар болып табылады.

Ал, 3-ші тармағы. жас баланы өлтіруді қарастырып, ол қылмыстық әрекет үшін өмір бойына бас бостандығынан айыруға жазаласын белгілеген.

«Адамның өмірі мен денсаулығына қарсы кейбір қылмыстық құқық бұзушылықтарды саралау туралы» Қазақстан Республикасы Жоғарғы Сотының нормативтік қаулысына сәйкес, Адам өлтіруді ҚК-нің 99-бабы екінші бөлігінің 1) тармағы бойынша саралауға кінәлінің бір мезгілде бірнеше адамға қаза келтіру ниеті негіз болып табылады. Осындай жағдайларда екі және одан да көп адамды өлтіру, әдетте, қысқа аралық мерзім ішінде бір немесе бірнеше іс-әрекетпен жасалады және кінәлінің екі және одан да көп адамға қаза келтіру туралы ниетін растайды.

Егер бірінші және екінші жәбірленушіні өлтіру арасында белгілі бір уақыт өтсе, онда ҚК-нің 99-бабы екінші бөлігінің 1) тармағы бойынша саралау кінәлі адамда екі жәбірленушіні де қазаға ұшырату жөнінде бір пиғыл болған жағдайда мүмкін болады.

Мысалы, кінәлі адам алдымен бір жәбірленушіні қазаға ұшыратады, ал кейін өзінің екі адамды өлтіруге бағытталған бірыңғай пиғылын жүзеге асыру мақсатында біршама уақыт өткен соң және басқа жерде екінші жәбірленушінің де өмірін қияды.

Кінәлінің ниеті екі және одан көп адам өлтіруге бағытталған кезде, қылмыстық ниеттің нәтижесі - бірнеше адамның өлімі қылмыс субъектісінің еркіне байланысты емес жағдайлар бойынша туындамаса, бір адамды өлтіру және басқа адамды өлтіруге оқталғандық жасау - екі адамды өлтірген - аяқталған

қылмыстық құқық бұзушылық ретінде қаралуы мүмкін емес.

Адам өлтірудің ерекше жағдайлары - бұл балаларды, мүгедектерді немесе қоғамға қарсы әрекет ететін тұлғаларды өлтіру сияқты жағдайлар. Мұндай әрекеттер әлеуметтік тұрғыдан өте ауыр қылмыс болып саналады.

Адам өлтірудің себептеріне келсек, себептері әртүрлі, ол әлеуметтік, мәдени, экономикалық, психологиялық жағдайларға байланысты болуы мүмкін. Нақтырақ айтсақ, адамнан кек алу - өш алу ниетімен жасалған қылмыс, әдетте, отбасылық жанжалдар мен туыстар арасындағы қақтығыстардан туындайды. Мұндай қылмыстар көбінесе эмоцияға берілген жағдайда жасалады.

Қаржылық себептер - кейде адам өлтіру экономикалық қиындықтармен, жұмыссыздықпен және кедейшілікпен байланысты болады. Қаржы мәселелері мен тығырыққа тірелген адамдар кейде зорлық-зомбылық пен адам өлтіруге жүгінеді.

Психологиялық және эмоционалдық күйзелістер - депрессия, стресс, психикалық аурулар сияқты жағдайлар да адам өлтірудің себептері болуы мүмкін. Адамдардың психологиялық және эмоционалдық тұрғыдан әлсіреуі қасақана немесе абайсыз өлтіруге әкеп соғады.

Алкоголь және есірткіге тәуелділіктен де адам өлімі орын алуы мүмкін.

Жалпы адам өлтірумен байланысты қылмысқа ғалымдар пікірі өте көп.

Адам өлтірудегі қылмыстық ниет жөнінде сөз қозғаған ғалымдар көп. Айтар болсақ, Н.С. Таганцев «қылмыстың мәні мемлекеттің құқықтық тәртіпке қол сұғылмаушылық талаптарын бұзуға ерік-жігерінің айқындылығын білдіреді, сондықтан қылмыстан зардап шегетін мемлекет әрқашан құқықтық тәртіпті сақтайды» деп жаза келе, барлық қылмыстардың ішінде адам өлтірудің қауіптілігін атып еткен..

А.А. Пионтковский «жалпы ... қылмыс туралы ілімге сүйене отырып, кез келген қылмыстың объектісін қылмыстық мәжбүрлеудің барлық құралдарымен қорғалатын қоғамдық қатынастар ретінде қарастыру керек» екенін жазды

Е.В. Шкурная өз кезегінде «...өмір сүру құқығы заңды құқық, сондықтан, адам өміріне қолсұғу заң шеңберінен шыққан әрекет» екенін көрсетті..

Кейбір авторлар адам өлтіруге тағайындалатын жаза түрлері (Е.О.Алауханов, Р.А.Орсаева) жөнінде де айтып өткен.

Жаза - сот үкімі бойынша қылмыс жасады деп танылған азаматтарға қатысты әр елдің қылмыстық заңдарында көрсетілген баптарға сәйкес қолданылатын мәжбүрлеу шарасы.

ҚР Қылмыстық Кодекстің 40-бабы жаза түрлерін айқындап берген. Қылмыстық теріс қылық жасағаны үшін кінәлі деп танылған адамға мынадай негізгі жазалар:

- 1) айыппұл;
- 2) түзеу жұмыстары;
- 3) қоғамдық жұмыстарға тарту;
- 4) қамаққа алу;

5) шетелдікті немесе азаматтығы жоқ адамды Қазақстан Республикасының шегінен тысқары жерге шығарып жіберу қолданылуы мүмкін.

2. Қылмыс жасағаны үшін кінәлі деп танылған адамға мынадай негізгі жазалар:

- 1) айыппұл;
- 2) түзеу жұмыстары;

2-1) қоғамдық жұмыстарға тарту;

3) бас бостандығын шектеу;

4) бас бостандығынан айыру қолданылуы мүмкін.

3. Қылмыстық құқық бұзушылық жасағаны үшін кінәлі деп танылған адамға негізгі жазамен қатар мынадай қосымша жазалар:

1) мүлкін тәркілеу;

2) арнаулы, әскери немесе құрметті атағынан, сыныптық шенінен, дипломатиялық дәрежесінен, біліктілік сыныбынан және мемлекеттік наградаларынан айыру;

3) белгілі бір лауазымды атқару немесе белгілі бір қызметпен айналысу құқығынан айыру;

3-1) Қазақстан Республикасының азаматтығынан айыру;

4) шетелдікті немесе азаматтығы жоқ адамды Қазақстан Республикасының шегінен тысқары жерге шығарып жіберу қолданылуы мүмкін.

Қазақстан Республикасы Жоғарғы Сотының «Қылмыстық жаза тағайындаудың кейбір мәселелері туралы» нормативтік қаулысы бойынша, жасалған қылмыстық құқық бұзушылықтың қоғамға қауіптілік дәрежесін анықтаған кезде соттар ҚК-нің 11-бабында көзделген оның ауырлығын, сондай-ақ құқық бұзушылық жасалған кездегі мән-жайлардың (жасау тәсілі, кінәнің түрі, себептер мен мақсаттар, іс-әрекеттің аяқталу кезеңі, туындаған зардаптардың қоғамға қауіптілік дәрежесі және т.б.) жиынтығын ескеру керек

Жаза тағайындау кезінде сот әр сотталушыға қатысты оның жауаптылығы пен жазасын жеңілдететін және ауырлататын мән-жайларды міндетті түрде үкімде көрсетуге тиіс.

ҚК-нің 54-бабы бірінші бөлігінің 1) тармағында көзделген қылмыстық жауаптылық пен жазаны ауырлататын мән-жай ретінде қылмыстық құқық бұзушылықтардың бірнеше рет жасалуының болуы ҚК-нің 12-бабының бірінші бөлігінде бекітілген бірнеше рет жасалу ұғымына сәйкес айқындалады.

Сот үкімімен екі және одан көп қылмысты (олар бірнеше рет жасалған кезде және нақты жиынтығында) жасауға кінәлі деп танылған адамды алғаш рет қылмыс жасаған адам деп танылуы мүмкін емес.

Егер адамды кінәлі деп таныған ҚК-нің бабының санкциясы жазалардың баламалы түрлерін көздесе, жазаның неғұрлым жеңілірек түрі жазалаудың мақсатына қол жеткізуді қамтамасыз ете алмаған жағдайда ғана жазаның неғұрлым қатаң түрі қолданылатынын назарда ұстай отырып, соттар олардың ішінен жазаның неғұрлым жеңілірек түрін тағайындаудың мүмкіндігі туралы мәселені талқылағандары жөн. Сот шешімі үкімде уәжденуге тиіс.

«Адамның өмірі мен денсаулығына қарсы кейбір қылмыстық құқық бұзушылықтарды саралау туралы» Қазақстан Республикасы Жоғарғы Сотының нормативтік қаулысына сәйкес, өмір мен денсаулыққа қарсы қылмыстық құқық бұзушылықтар туралы істер жөніндегі қылмыстық құқық бұзушылықтарды саралау және тиісінше, оларды жасаған адамдарға әділ жаза тағайындау кезінде қылмыстық заңды дұрыс қолдануды қамтамасыз ету үшін кінә нысанын, ниетінің түрін, қылмыстық құқық бұзушылық жасаудың мәні мен мақсатын, тәсілін, жағдайы мен сатысын, келтірілген зардаптардың ауырлығын анықтау қажет.

Қылмыстық процесті жүргізетін органдар іс жүргізу құжаттарында (айыптау актісінде, үкімде) өз тұжырымдарын жол берілетін, қатысты және анық

дәлелдемелерді келтіре отырып негіздеулері тиіс.

Қылмыстық құқық бұзушылықты бірнеше адам жасаған кезде олардың арасында қылмыстық құқық бұзушылық жасауға алдын ала сөз байласу болған-болмағанын, рөлдері бөлінген-бөлінбегенін, қылмыстық құқық бұзушылық жасалған кезде олардың әрқайсысының қандай әрекеттер жасағанын, сондай-ақ барлық өзге де мән-жайларды анықтап, солардың негізінде адамдардың топ болып, алдын ала сөз байласу бойынша топ болып немесе қылмыстық топ болып әрекеттер жасағандары туралы қорытынды жасау және жауаптылыққа тартылған адамдардың әрқайсысының қатысу нысанын айқындау, олардың әрекеттерін жеке-жеке саралап әділ жаза тағайындау қажет.

Адам өлтіру қылмысына алдын алу үшін, мысалы, жазаланған адамды жақсырақ анықтап, оның өмірін қорғауға көмектесетін ұсыныстарды пайдалану, сот жүргізуді ұсыну немесе қылмыс жасауға дайындық беру, сондай-ақ қылмыс субъектісіне жағдайды түсіндіру қажет.

Қолданылған әдебиеттер тізімі

1.Қазақстан Республикасының Қылмыстық кодексі. 2014 жылғы 3 шілдедегі № 226-V ҚРЗ. (қолданыстағы редакциясы).

2.Адамның өмірі мен денсаулығына қарсы кейбір қылмыстық құқық бұзушылықтарды саралау туралы» 2007 жылғы 11 мамырдағы № 1 Қазақстан Республикасы Жоғарғы Сотының нормативтік қаулысы (ҚР Жоғарғы Сотының 20.04.2018 № 8 , 29.11.2024 № 6 өзгертулерімен).

3.Қазақстан Республикасы Жоғарғы Сотының «Қылмыстық жаза тағайындаудың кейбір мәселелері туралы» 2015 жылғы 25 маусымдағы № 4 нормативтік қаулысы.

4.Таганцев Н.С. Курс русского уголовного права. Часть общая // Учение о преступлении. – СПб., 1874.

5.Пионтковский А.А. Уголовное право РСФСР. Общая часть. – М.: Госюриздат, 1924.

6.Алауханов Е. О. Криминология: Алматы: Жеті жарғы, 2016. - 210 б.

7.Орсаева Р.А.Қазақстан Республикасының Қылмыстық құқығы (ерекше бөлім). - Өскемен, С. Аманжолов атындағы ШҚУ, «Берел» баспасы, 2023. - 560 б.

ӘОЖ 344.44

ҚАЗАҚСТАН РЕСПУБЛИКАСЫ ҚЫЛМЫСТЫҚ КОДЕКСІНІҢ 120 БАБЫН САРАЛАУ

Салтанатова К.

Ғылыми жетекші: Орсаева Р.А., з.ғ.к., PhD, қауымдастырылған профессор
Аманжолов университеті, Өскемен қ., Қазақстан

E-mail: r_orsaeva_60@mail.ru

Зорлау-кінәлі адам жәбірленушімен оның еркінен тысқары жағдайда заңда көрсетілген тәсілдерді қолданып жыныстық қатынас жасайды және оған әйелге дене күшімен әсер етудің кез-келген түрі жатады.

Зорлық зомбылықтың қаупі - бұл нәпсіқұмарлық қалауды қанағаттандыруға кедергі келтіретін әйелдің қарсылығын бұзу үшін дене күшімен келтірілген әсер болып табылады.

Зорлау Қазақстан Республикасының Қылмыстық кодексінің 120 бабында қарастырылған. Зорлау- қылмыстық заңда көрсетілген қылмыстардың ішінде аса ауыр қылмыстардың бірі болып саналады. ҚК 10 бабында көрсетілгендей бұл қылмыс орташа ауырлықтағы қылмыс болып саналады, ал зорлауда ҚК 2-тармағында көрсетілгендей-ауыр қылмыс, ҚК 3-тармағында көрсетілгендей- аса ауыр қылмыс ретінде жаза тағайындалған. Субъективтік жағынан зорлау тек қана тікелей қасақаналықпен жүзеге асырылады. Кінәлі адам жыныстық құштарлықты қанағаттандыруды меңзеп адамның еркінен тыс күш қолданып, денсаулыққа ғана зиян келтіріп қоймай, психикалық жағынан да қара дақ қалдыратынын біледі, сезеді және соны жүзеге асыруды тілейді.

Демек бұл сұм адамдар, хакім Абай айтпақшы: «Ішсем, жесем, ұйықтасам – тән құмары, білсем екен, көрсем екен, үйренсем екен – жан құмары», деген адамгершілік қағидаларын ұстануды жат көреді.

Ресми статистиканың өзі елімізде зорлау қылмысының әбден өршігенін көрсетіп отыр. Бас прокуратураның Құқық-тық статистика және арнайы есепке алу жөніндегі комитетінің деректеріне қара-ған-да, өткен жылы Қылмыстық кодекстің 120 бабы, яғни «Зорлау» бойынша 1130 қылмыс тіркелген. Жоғарыда көрсетілген 1130 – тек жалаң цифр емес, ол осынша тағдыр, осынша езгіге түс-кен адам, осынша қор болған заманда-сы-мыз, көршіміз, жақынымыз. 2013-2018 жылдарғы жалпы статистиканы алып қарайтын болсақ, кәмелетке толмаған 964 бала зәбір көрген. Бұл – бейбіт заманда өрімдей 964 баланың болашағына балта шабылды деген сөз.

Өмірде орын алып жатқан зорлау фактілері өте көп, солардың қатарындағыларды айтатын болсақ, Тараздағы №6 мектептің 7-сынып оқу-шысы талтүсте зорланды. Сабақ кезінде әжетханаға сұранып шыққан өрімдей қыз азғынның уысына тап болды. Оқушы мектептің ішіндегі әжетхана жабық тұр-ғандықтан ауладағы әжетханаға шығуға мәжбүр болған. Ата-аналардың айтуынша, мектеп маңындағы әжетханаға кім к-өрінген келіп-кетеді екен. Себебі мек-теп-тің сол қапталында ішке енетін есік бар. Әлгі қаныпезер сол жолмен келіп, жеткіншекке жәбір көрсеткен. Бейнебақылау камераларының жазбасынан оның мектеп маңын қарауылдап жүргені анық кө-рінеді. Алайда бөгде адамның оғаш жүрі-сіне қауіпсіздікке жауапты қыз-мет-кердің ешқайсысы назар аудармаған. Тіпті, сыртқа сұранып кеткен оқушының сабақ біт-кенше оралмағаны да ешкімді алаң-дат-паған. Әбден азапталған оқушы өзі келіп, мұғалімге мән-жайды айтқаннан кейін ғана бүкіл мектеп аяғынан тік тұрды. 38 жастағы күдікті көп ұзамай қамауға алын-ды. Жергілікті полицияның мәлі-ме-тінше, ол 19 жыл бұрын адам зорлағаны үшін төрт жыл түрмеде отырып шыққан. Келесі бір жайт биылғы жылдың 22 шілдеде Ақтөбе қаласында орын алған, соған байланысты бау-бақша аумағында белгісіз біреу 2010 жылғы жас баланы зорлаған. Жедел іздестіру шаралары кезінде бұрын да жауапкершілікке тартылған қала тұрғыны ұсталды.

Іс жүргізу материалдарына сүйенсек, 2021 жылдан бері 1979 жылы туған М. есімді ер адам 2009 жылы туған кәмелетке толмаған қызымен бірнеше рет

жыныстық қатынасқа түсіп, моральдық зиянмен қоса, денсаулығына да зиян келтіргені анықталды. Екі жылдан кейін қыз бұл туралы анасына айтуды шешті. Ол өз кезегінде полицияға арызданған. ҚР ҚІЖК-нің 128-бабына сәйкес М. дереу уақытша ұстау изоляторына орналастырылды. Содан кейін сот оны қамауға алуға санкция берді. Күдіктінің кінәсі бірқатар сараптамалық зерттеулермен, жәбірленуші қыздың түсініктемесімен және тергеу әрекеттерімен дәлелденді. 2023 жылғы 16 тамызда Алматы қаласының қылмыстық істер жөніндегі мамандандырылған ауданаралық сотының үкімі бойынша М. ҚР ҚК-нің 120 бабы 4-бөлігінде көзделген қылмысты жасағаны үшін кінәлі деп танылып, 20 жылға бас бостандығынан айырылды.

Осы орын алып жатқан адамды күйіндіретін қылмысқа байланысты мемлекетіміздің басшысы Қасым-Жомарт Тоқаев халыққа жолдауында педофилия, жыныстық зорлық-зомбылық және жеке тұлғаға қарсы жасалатын басқа да ауыр қылмыстарға қатысты жазалау шараларын қатаңдату жөнінде Парламентке және Үкіметке тапсырмалар жүктелетінін жариялады. Әрине жазаны қатаңдату тығырықтан шығар жол емес. Десекте аса азғындыққа баланатын мұндай қылмысты тек отба-сын-дағы тәрбиенің осалдығымен және ұлтымызға тән қадір-қасиеттердің көмес-кі тартуымен ғана байланыстыруға болатын сияқты.

Зорлау қылмысына байланысты қауымның ойы екіге бөлінеді, бірі педофилдер өлім жазасына кесілсін десе, кейбірі адамды өлімге қию бұл тек жаратушыға тән дейді. Бүгінгі таңда зорлауға байланысты заңды қатаңдатуға бағытталған петицияға 5 мыңнан аса адам қол қойған. Көбінің айтуынша, адамдардың суретін ашық жария-лап, қылмыскерлердің туған жері, білім алған оқу орны мен ата-анасы туралы мағлұматтарды ел білуі керек деп санайды.

Зорлау-бұл психологиялық тұрғыдан бала санасына жазылмас дақ түсіреді.

Педофилдермен күрес өзге мемлекеттерде қалай жүргізіліп жатқанын білу үшін шетелдік тәжірибеге үңілдік. Польша мен Чехияда педофилдер түрмеде жазасын өтегеннен кейін міндетті түрде кастрациялық жолмен емделеді. Чехиялық мамандардың айтуынша, кастрация жасалған 100-ге жуық қылмыскер 10 жылда бірде-бір рет қылмысты қайталамапты. Оңтүстік Кореяда мұндай қылмыс жасағандарды мерзімінен бұрын босатуға тыйым салынған. Ал 13 жасқа дейінгі баланы зорлап, өлтірген қылмыскерлер бұл елде өлім жазасына кесіледі. Сауд Арабиясы, Қытай, Иран, Ирак, Индонезия, Оңтүстік Корея, Латын Америкасы мен Африканың көптеген елдерінде педофилия үшін бірден өлім жазасына кеседі. Шетелдік тәжірибені зерделей отырып ұққанымыз, педофилдерді жазалау кейінгіге сабақ болатындай дәрежеде жүргізілуі тиіс. Сонда ғана өрімдей бүлдіршіндердің өмірін өксітіп жүрген озбырлар аяғын тартуы мүмкін. Психологиялық тұрғыда құрбан болған бала өз қалпына келу үшін кемінде 1,5 жыл уақыт керек екен, кейбіреуіне тіпті жылдар да кетеді, ал енді арсыздықтың құрбаны болған кішкентай жандардың өз-өздерін құрбан қылмасына кім кепіл?

Мәселен, айналамызға қарар болсақ, Жапонияда зорлықшылар 30 жылға

де-йін-гі мерзімге бас бостандығынан айырылуы мүмкін. Канадада зорлықшыларға ең кемі он жылға жаза кесіледі. Ал әр штат-тында заңдары ала-құла болып келетін Аме-риканың кейбір өңірінде «Зорлау» қылмысы бойынша айыпталғандар өмір бойы түрмеге қамалады. Мұндай мысалдар жеткілікті және әлем елдері жыл сайын зорлық-шыларға қатысты заңдарды қатаң-дат-паса, босаңсытып отырған жоқ дегім келеді.

Қылмыстың алдын алу мәселесіне келетін болсақ, Қазақстанда 2018 жылдан бастап жыныстық тұрғыда психикалық ауытқулары бар адамдарға қатысты "химиялық кастрация" жазасы енгізілді. Химиялық кастрация бұл - жыныстық құмартуды тө Химиялық кастрация уақытша болғандықтан орнын хирургиялық кастрациямен алмастырғанды жөн көремін,себебі бұл сұм адамдардың бүлдіршіндерге аяусыз жасаған қорлықтарының 4/1 бөлігіне ғана тең деп ойлаймын. Шет елдерді алатын болсақ, Германияда және өзге де Еуропа елдерінде химиялық кастрация жасауға болатын заң бар. Айырмашылығы сол, мысалы, Германия, Ұлыбритания, Франция мен Эстонияда кастрация өз еркімен, ал Польша мен Солтүстік Македонияда белгілі бір шарттар орындалған жағдайда күшпен жасалады.

Америкадығы “Меган” заның алатын болсақ,ол жақта қылмыскер түрмеден шыққаннан соң қатаң бақылауға алынады. Олар арнайы білезік тағады. Балаларға 500 метрден артық жақындауға болмайды. Қылмыскерлер арнайы психотерапевтік орталықтарға барып, қажетті ем алады. Олар орталыққа келмеген жағдайда қылмыскердің келмеуінің себебін бірден анықтайды. Бұл тұрғыда біздің ел дамыған елдерден 100 жылға қалып келеді деуге болады.

Бұл қылмыс түрі қазіргі таңда Қазақстанда белең алып тұрған мәселердің бірі болып табылады.Алдын алу барысында шет елдердің тәжірибесіне сүйеніп жаңаша сипаттағы алдын алу шараларын қарастырып,қолданып жазаны қатаңдатса қылмыстың саны азайады деген сенімдемін.мендететін антиандрогендік препаратты ағзаға енгізу.

Әдебиеттер тізімі:

1. Қазақстан Республикасының Қылмыстық кодексі. Қазақстан Республикасының 2014 жылғы 3 шілдедегі Кодексі (қолданыстағы редакциясы).
2. Бекмагамбетов А.Б., Ревин В.В., Ревина В.В. Қазақстан Республикасының Қылмыстық құқығы (ерекше бөлік). – Қостанай, 2021.
3. А.Н.Ағыбаев Қазақстан Республикасының Қылмыстық кодексіне түсіндірме (жалпы және ерекше бөліктер). - Алматы “Жеті жарғы” 2015.
4. Азғындықтың алдын алуға не кедергі [Электронды ресурс] <https://turkystan.kz/article/90939-az-yndy-ty-aldyn-alu-a-ne-kedergi/amp>
5. Орсаева Р.А. Қазақстан Республикасы қылмыстық құқығы (ерекше бөлім), - Өскемен: С. Аманжолов атындағы ШҚМУ, «Берел» баспасы, 2019.- 40 бет.

УРОВЕНЬ БЕЗРАБОТИЦЫ И ЗАНЯТОСТИ В КАЗАХСТАНЕ

Самауянова Д.Б.

Научный руководитель: Байгужинова А.Ж., сениор-лектор
ВКУ имени Сарсена Аманжолова, г. Усть-Каменогорск, Казахстан
E-mail: samauyanovad@mail.ru

Аннотация. В статье рассматриваются проблемы занятости и безработицы в Казахстане, акцентируется внимание на факторах, влияющих на рынок труда. Анализируются причины безработицы, региональные различия, а также влияние экономических изменений на занятость населения. Отмечается, что в условиях экономических реформ важно развивать социально ориентированную рыночную экономику, обеспечивать эффективное использование трудовых ресурсов и улучшать государственное регулирование. Рассматриваются проблемы, с которыми сталкивается молодежь и другие уязвимые группы населения на рынке труда, а также предлагаются пути решения этих проблем.

Ключевые слова: рынок труда, безработица, молодежная безработица, занятость.

Сфера занятости и безработицы-чрезвычайно важная и многогранная область экономической, социальной и общественно-политической жизни. Уровень безработицы и занятости рассматривается как один из основных аспектов национальной экономики. Уровень безработицы и занятости населения является одним из основных аспектов национальной экономики и служит оценочным фактором для определения эффективности функционирования и развития рыночных отношений. Безработица - это не просто отсутствие рабочих мест, но и социальная катастрофа, оказывающая мощное разрушительное воздействие на людей. Поэтому изучение проблем занятости и безработицы и поиск путей их решения является не только важным, но и весьма актуальным на данном этапе.

Безработица представляет собой макроэкономическую проблему, оказывающую наиболее прямое и сильное воздействие на каждого человека. Потеря работы для большинства людей означает снижение жизненного уровня и наносит серьезную психологическую травму. Поэтому неудивительно, что проблема безработицы часто является предметом политических дискуссий.

В условиях кризисных явлений в экономике не только усугубились ранее существовавшие проблемы занятости, но и возникли новые, связанные с изменением потребностей предприятий в рабочей силе, статусом самих работников, появлением реальной и скрытой безработицы и отсутствием должного учета этих явлений. Все это осложняет изучение проблем рынка труда и возможности принятия эффективных мер по борьбе с ростом безработицы, поддержанию занятости и обеспечению социальной защиты граждан.

Реформы, проводимые в Республике Казахстан, направлены на создание социально-ориентированной рыночной экономики. Одним из важнейших факторов, обеспечивающих достижение этой цели, является эффективное

использование трудовых ресурсов страны. Для этого необходимо сформировать цивилизованный рынок труда, который, в свою очередь, требует государственного регулирования, системы социальных гарантий занятости и развития сектора социальных услуг. В этой связи большое значение приобретает исследование состояния рынка труда в Казахстане, выявление факторов, влияющих на уровень безработицы и занятости экономически активного населения, определение наиболее уязвимых слоев трудовых ресурсов.

На современном этапе изучение региональных аспектов социально-экономического развития Казахстана связано с диспропорциями и расширяющимися перспективами социальной модернизации экономической системы страны, которые можно проследить по динамике статистических данных [3].



Рисунок 1. Уровень безработицы в разрезе регионов, 2021-2023 годы, % [1]

Административно-территориальное устройство Казахстана-сегодня представлено 17 областей и 3 города республиканского значения- Астана, Алматы и Шымкент [4]. На формирование занятости населения в Республике Казахстан оказывает воздействие целый комплекс факторов: природные, демографические, социальные, политические, экологические. В Республике Казахстан отмечается значительная дифференциация регионов.

Рынок труда характеризуется тем, что он представляет собой универсальную форму согласования спроса со стороны владельцев средств производства на рабочую силу, а также на людей, имеющих исключительное право распоряжаться своими трудовыми способностями и занимать рабочие места. Он также выступает в роли стихийного регулятора территориального и отраслевого распределения и перераспределения работников.

Дифференциация уровня безработицы в различных регионах представлена на рисунке 1.

В региональном разрезе в 2023 году наибольший уровень безработицы сложился в г. Мангистауской (5,0%) и Туркестанской (5,0%) областях. Наименьший уровень безработицы в 2023 году отмечен в Карагандинской (4,1%) и Улытау (4,2%) областях, что ниже значений 2021-2022 годов: 4,5% и 4,3% соответственно. Также можно отметить низкий уровень безработицы в г. Астана (4,5% в 2023 году), аналогично снижению по отношению к 2021 году.

Структура занятого населения по областям в 2023 году представлена на рисунке 2.



Рисунок 2. Структура занятого населения в 2023 году, тыс. человек
Примечание- составлено по данным КС МНЭ РК [3]

В структуре занятого населения наибольшую долю составляют наемные работники. Наибольшее количество наемных работников сосредоточено в следующих регионах: город Алматы-921,7 тыс. человек, г. Астана-579,0 тыс. человек, Алматинская область-465,4 тыс. человек, Карагандинская область-461,7 тыс. человек, человек и Туркестанская область-427,3тыс. человек.

Безработица не распределяется равномерно среди населения любой страны. Поэтому одним из ключевых аспектов диагностики и, возможно, даже более важным в «лечении» безработицы является выявление наиболее уязвимых групп населения, оказавшихся без работы. Следует отметить, что безработица наиболее распространена среди молодежи до 25 лет. Это часто объясняется тем, что молодые люди стремятся найти работу, соответствующую их интересам и увлечениям. Уровень молодежной безработицы в возрасте 15-24 года в ВКО сложился в 4,7% в 2023 г, что на 1,6% меньше по сравнению с позапрошлым годом. В 2021 году этот показатель составлял 3,1% (таблица 1).

Таблица 1. Динамика уровня молодежной безработицы в РК (в возрасте 15-24 лет) за 2020-2023 годы, % [3]

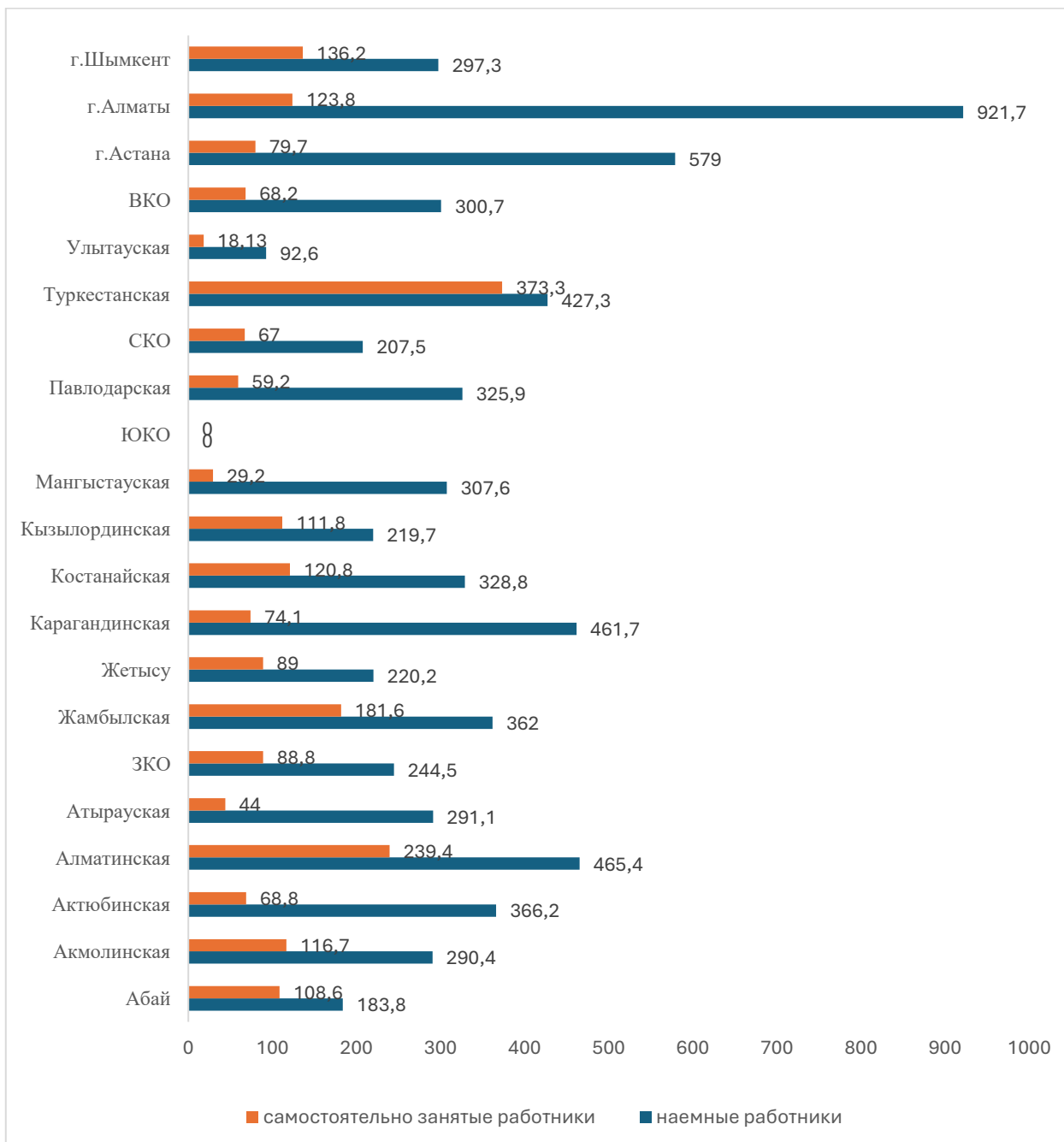
Наименование региона	2020	2021	2022	2023
Абай			2,9	2,9
Акмолинская	3,0	3,1	3,2	3,8
Актюбинская	3,5	1,8	4,2	2,7
Алматинская	3,6	3,4	3,4	3,4
Атырауская	1,5	1,5	1,1	2,0
ЗКО	4,1	4,0	4,1	4,3
Жамбылская	2,8	3,0	2,9	2,7
Жетісу			4,2	4,0
Карагандинская	5,7	5,3	5,1	4,1
Костанайская	3,0	3,2	3,0	2,7
Кызылординская	4,8	4,7	4,7	4,9
Мангистауская	3,9	3,8	3,0	4,6
ЮКО				
Павлодарская	2,4	2,4	2,3	2,4
СКО	6,6	4,4	5,2	5,6
Туркестанская ⁴⁾	2,1	2,6	2,7	1,7
Ұлытау			5,0	4,2
ВКО	3,3	3,1	4,6	4,7
г. Астана	4,7	4,7	4,7	4,7
г. Алматы	5,4	5,7	5,6	5,4
г. Шымкент	3,4	3,5	2,5	2,4

Наиболее высокий уровень молодежной безработицы в возрасте 15-24 лет в 2023 году наблюдался в Северо-Казахстанской области- 5,6% (в 2020 году 6,%) и в г. Алматы- 5,4% (2021 г.- 5,7%). Наименьший уровень молодежной безработицы в этом сегменте можно отметить в Туркестанской области- 1,7% (в 2020 г. 2,1%).

В Казахстане формы безработицы включают: безработицу, вызванную экономическим спадом, скрытую безработицу, фрикционную и сезонную. Рынок труда испытывает дисбаланс в демографическом, отраслевом и региональном аспектах. В частности, в угольных, горнодобывающих и нефтеперерабатывающих регионах преобладает мужская рабочая сила, а предприятия, где можно было бы более эффективно задействовать женщин, развиты слабо. В результате почти две трети безработных в стране составляют женщины.

Выделим несколько причин безработицы в Казахстане, в том числе среди молодежи:

1) несоответствие образования рынку труда—выпускники часто получают знания, которые не востребованы работодателями.

2) отсутствие опыта—молодым специалистам сложно найти работу из-за требований стажа.

3) нехватка рабочих мест в регионах—в малых городах и селах сложно найти работу, поэтому молодежь уезжает в мегаполисы, где высокая конкуренция.

4) автоматизация—цифровизация сокращает количество традиционных рабочих мест.

5) низкие зарплаты на старте—начинающим специалистам предлагают мало, из-за чего они либо отказываются от работы, либо уходят в неформальный сектор.

В основном данные причины создают серьезные барьеры для трудоустройства молодежи, хотя существуют государственные программы поддержки.

Заключение. Проблемы безработицы в Казахстане требуют комплексного подхода. Несмотря на реформы, различия в уровне занятости между регионами остаются значительными, особенно в отношении молодёжи. Важно продолжать совершенствовать систему образования, адаптировать её к потребностям рынка труда, а также развивать программы поддержки трудоустройства. Это поможет повысить эффективность использования трудовых ресурсов и снизить уровень безработицы, особенно среди молодёжи и женщин.

Литература

1. Бюро национальной статистики «Занятость и безработица»
<https://stat.gov.kz/ru/industries/labor-and-income/stat-empt-unempl/dynamic-tables/>

2. «Безработица в Казахстане: проблема становится острее» А.Ж.
<https://ekonomist.kz/zhussupova/bezrobotica-v-kazakhstane-problema/>

3. Ситуация на рынке труда https://stat.gov.kz/ru/industries/labor-and-income/stat-empt-unempl/publications/281071/?sphrase_id=228765

4. Административно-территориальное деление Казахстана
https://kazembassy.ru/rus/respublika_kazakhstan/obshaya_informaciya

5. Анализ уровня безработицы и занятости в Казахстане: региональный аспект <https://cyberleninka.ru/article/n/analiz-urovnya-bezrobotitsy-i-zanyatosti-v-kazakhstane-regionalnyy-aspekt/viewer>

АЗЫҚ-ТҮЛІК ҚАУІПСІЗДІГІН ҚАМТАМАСЫЗ ЕТУДЕГІ ИМПОРТТЫ АЛМАСТЫРУ САЯСАТЫНЫҢ РӨЛІ

Самжанов Ж.Б.

Ғылыми жетекші: Ордабаева М.А., PhD
Аманжолов университеті, Өскемен қ., Қазақстан

Төтенше жағдай жөніндегі мемлекеттік комиссияның отырысында Қазақстан Республикасының Президенті Қ. Тоқаев: «Азық – түлік қауіпсіздігі-тұтастай алғанда мемлекет қауіпсіздігінің негізгі элементі», - деді [1]. Бұл сөз әлемдік кеңістіктегі азық-түлік қауіпсіздігі проблемасының өзектілігін растайды, оның шиеленісу себептері ХХІ ғасырда, бір жағынан, азық-түлік өндірісінің өсу қарқынымен салыстырғанда халықтың өсуінің жоғары қарқыны, екінші жағынан, ауыл шаруашылығы өнімдерін өндіру үшін пайдаланылатын негізгі ресурстардың қысқару үрдісі деп танылды.

Азық-түлік қауіпсіздігі-кез келген мемлекеттің басым міндеттерінің бірі. Жаһандық экономикалық өзгерістер, санкциялық қысым және сыртқы жеткізілімдердің тұрақсыздығы жағдайында импортты алмастыру саясаты ерекше маңызға ие болады. Ол ауыл шаруашылығы өнімдері мен азық-түлік өндірісінің тұрақты жүйесін құруға, импорттық жеткізілімдерге тәуелділікті азайтуға және ұлттық экономиканы нығайтуға бағытталған.

Азық-түлік қауіпсіздігін қамтамасыз ету мәселесі көптеген жылдар бойы кешенді ғылыми-әдістемелік және практикалық зерттеудің тақырыбы болып келді және болып қала береді. Бұл мәселені зерттей отырып, азық-түлік қауіпсіздігін ұйымдастыру нысандарына да, импортты алмастыру векторларын белгілеуге де назар аудару керек. Атап айтқанда, жаһандық, ұлттық және өңірлік деңгейлерде, сондай-ақ жекелеген үй шаруашылықтары деңгейінде азық-түлік қауіпсіздігін қамтамасыз ету мәселелері көптеген қазақстандық және шетелдік ғалымдардың: З. Жанбековтің, А. Қайгородцевтің, А. Белугиннің, S. Suweis ғылыми еңбектерінде көрініс тауып, дамыды. Азық-түлік қауіпсіздігін қамтамасыз ету және өлшеу мәселелері БҰҰ Азық-түлік және ауыл шаруашылығы ұйымының (FAO), БҰҰ Халықаралық Төтенше балалар қорының (UNICEF), Дүниежүзілік Банктің, Economist Intelligence Unit талдау агенттігінің материалдарына арналған.

Осы және басқа ғалымдардың еңбектерінде азық-түлік қауіпсіздігін қамтамасыз етудің ішкі мәселелері ашылады, ауылшаруашылық өндірісінің тиімділігін арттыруға ықпал ететін экономикалық тұтқалар мен ынталандырулар талданады. Егер азық-түлік тауарлары импортының үлесі шекті мәннен 20-30% - дан асатын болса, онда ол енді ішкі АӨК-ке қосымша ретінде емес, оны айтарлықтай тежейтіні және өзінің даму мүмкіндіктерінің тарылуына әкелетіні дәлелденді. Ғылыми әдебиеттерде авторлар азық-түлік қауіпсіздігін қамтамасыз етудің негізгі мәселелерін атап өтті, өйткені оның деңгейі мен сапасы ауыл шаруашылығының даму жағдайына және агроөнеркәсіптік кешеннің байланысты салаларына тікелей байланысты. Сонымен қатар, ғылыми ой әрдайым агроөнеркәсіптік кешенде болып жатқан өзгерістерді көрсете бермейді, өйткені

жана тәуекелдер мен қауіптердің пайда болуы зерттелетін салада егжей-тегжейлі талдауды және басымдықтарды анықтауды қажет етеді.

Соңғы жылдары Қазақстан ауыл шаруашылығы өндірісін белсенді дамытып келеді, алайда импортқа тәуелділік жоғары деңгейде қалып отыр. Мәселен, 2024 жылдың бірінші жартыжылдығында елге азық-түлік тауарлары импортының жалпы көлемі 2,4 млрд АҚШ долларына жетті, бұл 2021 жылғы көрсеткіштерден 45% - ға артық. Азық-түліктің негізгі жеткізушілері ТМД елдері болып қала береді, олардың үлесіне импорттың жалпы көлемінің шамамен 60% - ы тиесілі.

Осы мақаланың мақсаты Қазақстанның агроөнеркәсіптік кешеніндегі импортты алмастырудың ұйымдастырушылық-экономикалық тетіктерін талдау, негізгі проблемаларды анықтау және осы саясаттың перспективаларын бағалау болып табылады.

Азық-түлік қауіпсіздігі мемлекеттің халықты қажетті көлемде қолжетімді және сапалы азық-түлікпен қамтамасыз ету қабілеті ретінде айқындалады. Оның негізгі құрамдас бөліктеріне мыналар жатады:

- Қол жетімділік, яғни азық-түліктің жеткілікті мөлшерде болуы.
- Экономикалық қол жетімділік-тұтынушылардың азық-түлік сатып алу мүмкіндігі.
- Сапа мен қауіпсіздік-санитарлық және экологиялық стандарттарға сәйкестік.
- Жеткізудің тұрақтылығы-ұзақ мерзімді перспективада жеткізілімдердің кепілдігі.

Қазақстанда азық-түлік қауіпсіздігі, әсіресе импорттың өсуін ескере отырып, маңызды міндет болып қала береді. Мысалы, 2023 жылғы қаңтар-қыркүйекте елдің жалпы сыртқы сауда айналымы 101 973,2 млн АҚШ долларын құрады, оның ішінде импорт 44 475 млн АҚШ долларын құрады, бұл 2022 жылмен салыстырғанда 25% - ға артық

Импортты алмастыру ішкі өндірістік қуаттарды дамытуға және шетелдік жеткізушілерге тәуелділікті азайтуға бағытталған. Бұл саясаттың негізгі элементтеріне мыналар жатады:

- ауыл шаруашылығына инвестициялар, жабдықтар мен инфрақұрылымды жаңғырту;
- мемлекеттік реттеу (субсидиялар, жеңілдіктер, квоталар, субсидиялар);
- ғылыми зерттеулерді дамыту және агротехнологияларды енгізу;
- шағын және орта агрокәсіпорындарды қолдау, кооперацияны дамыту.

Импортты тиімді алмастыру үшін келесі шаралар кешені қажет:

Мемлекеттік қолдау. Импортты алмастыруды дамытуда мемлекеттік саясат шешуші рөл атқарады. Қазақстанда ауыл шаруашылығы өндірушілерін субсидиялауды, салықтық жеңілдіктер мен субсидияларды қоса алғанда, АӨК дамыту жөніндегі бағдарламалар іске асырылуда. ҚР Ұлттық статистика бюросының деректеріне сәйкес, 2022 жылы ауыл шаруашылығы өнімінің жалпы шығарылымы 9 481,2 млрд теңгені құрады, бұл саланың тұрақты өсуін растайды. Алайда, Ауыл шаруашылығын мемлекеттік қолдау деңгейі жетекші аграрлық елдерге қарағанда төмен болып қала береді.

Инвестициялар және инновациялар. Өндіріс тиімділігін арттыру үшін:

-цифрлық технологияларды енгізу (дәл егіншілік, топырақ пен дақылдарды бақылаудың автоматтандырылған жүйелері);

-өнімділікті арттыру үшін биотехнология мен селекцияны дамыту;

-өнімді сақтау және қайта өңдеу технологияларын жетілдіру.

Мысалы, Қазақстан ЕАЭО елдері арасында жан басына шаққанда астық жинау бойынша көшбасшы болып табылады – 2021 жылы 862 кг. Алайда, ауылшаруашылық экспортының әлеуеті өнімді өңдеу мен сақтаудың шектеулі қуаттылығына байланысты толық іске асырылған жоқ.

Шағын және орта бизнесті қолдау. Шағын және орта фермерлік шаруашылықтардың дамуы ірі агрохолдингтерге тәуелділікті азайтуға мүмкіндік береді. Мемлекеттік қолдау мыналарды қамтуы керек:

-ресурстарды біріктіру үшін кооперативтер құру;

-қолжетімді несиелеу және субсидиялау;

-нарыққа шығудың жеңілдетілген тетіктері.

Логистика мен инфрақұрылымды дамыту. Логистикалық желіні модернизациялау үлкен маңызға ие. Қазақстанда қоймалар салу, көлік бағыттарын жақсарту және жеткізу тізбегін оңтайландыру бойынша жұмыстар жүргізілуде. Бұл егін шығынын азайтуға және жергілікті өндірушілердің бәсекеге қабілеттілігін арттыруға мүмкіндік береді.

Азық-түлік секторындағы импортты алмастырудың өз мәселелері мен қиындықтары бар. АӨК-ті қолдаудың белсенді саясатына қарамастан, бірқатар қиындықтар бар:

- Шектеулі қаржы ресурстары-ауыл шаруашылығын жаңғырту мен дамытуға инвестициялардың тапшылығы.

- Білікті кадрлардың жетіспеушілігі – агрономдардың, ветеринарлардың, ауыл шаруашылығы кәсіпорындарын басқару жөніндегі мамандардың тапшылығы.

- Техникалық артта қалу – ауыл шаруашылығы техникасының тозуының жоғары дәрежесі.

- Импорттың жоғары бәсекелестігі-шетелдік өнімдер көбінесе арзанырақ, бұл отандық өндірісті дамытуды қиындатады.

Қазақстанда импортты алмастыруды дамыту перспективаларына келетін болсақ, азық-түлік тәуелсіздігіне қол жеткізу үшін келесі бағыттарды жұмыс жүргізілуі керек:

- тұқым, тыңайтқыш, жем өндірісін дамытуға инвестицияларды ұлғайту;

- өсімдік және мал шаруашылығында заманауи технологияларды енгізу;

- қайта өңдеу қуаты мен логистиканы дамыту;

- қазақстандық өнімдер үшін экспорттық нарықтарды кеңейту;

- АӨК үшін мамандар даярлау бағдарламаларын құру.

Қазірдің өзінде ауыл шаруашылығы өнімдері өндірісінің өсуі байқалуда. 2025 жылғы қаңтарда Қазақстан ЕАЭО елдері арасында мал мен құс союға (+2,5%) және сүт (+8,9%) өндіру көлемінің ең көп өскенін көрсетті. Бұл елдің азық-түлік қауіпсіздігін одан әрі нығайту әлеуетін көрсетеді.

Қорыта келе, импортты алмастыру – Қазақстанның азық-түлік қауіпсіздігін қамтамасыз етудің стратегиялық маңызды құралы. Осы саясатты тиімді іске асыру мемлекеттік қолдауды, технологияларға инвестицияларды және агроөнеркәсіптік кешенді дамытуды қамтитын кешенді тәсілді талап етеді. Өзекті деректер Қазақстанның азық-түлік импортына тәуелділікті төмендету үшін әлеуеті бар екенін көрсетеді. Алайда бұл үшін ауыл шаруашылығын жаңғырту, қайта өңдеу мен логистиканы дамыту, сондай-ақ отандық тауарлардың бәсекеге қабілеттілігін арттыру қажет. Ұзақ мерзімді перспективада бұл ұлттық мүдделерге сәйкес келетін азық-түлікпен қамтамасыз етудің тұрақты жүйесін құруға мүмкіндік береді.

Әдебиеттер тізімі:

1. Выступление Главы государства на заключительном заседании Государственной комиссии по чрезвычайному положению. URL: <https://www.akorda.kz>.

2. БҰҰ Азық – түлік және ауылшаруашылық ұйымы (FAO) - азық-түлік қауіпсіздігі туралы есептер.

3. Қазақстан Республикасының агроөнеркәсіптік кешенін дамытудың 2021 – 2030 жылдарға арналған тұжырымдамасын бекіту туралы Қазақстан Республикасы Үкіметінің 2021 жылғы 30 желтоқсандағы № 960 қаулысы.

ӘОЖ: 342.4

САЙЛАУ – ДЕМОКРАТИЯЛЫҚ МЕМЛЕКЕТТІҢ БАСТЫ БЕЛГІСІ

Сансызбаев Д.

Ғылыми жетекші: Садуақасова Л.К., Заңтану магистрі, сениор-лектор
Аманжолов университеті, Өскемен қ., Қазақстан
E-mail: L_saduakasova@mail.ru

Жалпы демократия деген ұғым – халық билігі дегенді білдіреді. Оның негізгі қағидалары – адам құқықтары мен бостандықтарын қорғау, биліктің ашық әрі әділ болуы, сондай-ақ халықтың мемлекет басқаруға тікелей қатысуы. Бұл қағидалардың ішінде ең маңыздысы – сайлау.

Еліміздің сайлау жүйесі Тәуелсіздік алғаннан бері бірқатар өзгерістерге ұшырады. Алғашқы жылдары сайлау жүйесі толығымен қалыптаспаған болатын. Дегенмен, уақыт өте келе заңнамалық реформалар жүргізіліп, сайлау үдерісі жетілдірілді.

Қазақстандағы сайлау жүйесінің қалыптасуына қысқаша тоқталатын болсақ, ол елдің тәуелсіздік алуымен тығыз байланысты. Кеңес Одағы құрамында болған кезде сайлау негізінен формалды түрде өтті, көппартиялылық болмады. 1991 жылы Қазақстан тәуелсіздігін алғаннан кейін демократиялық сайлау жүйесі қалыптаса бастады.

1991 жылы 1 желтоқсанда Қазақстан тарихында алғаш рет жалпыхалықтық президент сайлауы өтті. Бұл сайлауда Қазақстан Республикасының Президенті тікелей дауыс беру арқылы сайланды.

1993 жылы қабылданған алғашқы Конституцияда сайлау тәртібі белгіленді, алайда 1995 жылы жаңа Конституция қабылданып, билік тармақтарының қызметі нақты реттелді, сайлау жүйесіне бірқатар өзгерістер енгізілді.

1999 жылдан бастап Қазақстанда партиялық жүйе дамып, Парламент Мәжілісі депутаттарын сайлау аралас жүйе бойынша жүргізілді.

2007 жылы Конституцияға енгізілген өзгерістерден кейін пропорционалды сайлау жүйесі енгізіліп, партиялардың рөлі артты. Парламент Мәжілісінің депутаттарын сайлау тек партиялық тізім арқылы жүзеге асырылатын болды.

2021 жылы аралас сайлау жүйесі енгізіліп, Мәжіліс пен мәслихаттар депутаттары мажоритарлық жүйе арқылы да сайлана бастады.

Бұл өзгерістер Қазақстандағы сайлау жүйесін жетілдіруге және оны халыққа жақындатуға бағытталды.

Бүгінде Қазақстанда президенттік, парламенттік, мәслихаттық және жергілікті өзін-өзі басқару органдарына сайлау өткізіледі. 2022 жылғы конституциялық реформалардан кейін саяси жүйеде бірқатар өзгерістер орын алды, атап айтқанда, президенттің өкілеттік мерзімі 7 жылдық бір мерзіммен шектелді, ал Мәжіліс пен мәслихат депутаттарын сайлау аралас жүйе бойынша өтетін болды.

Жалпы сайлау – азаматтардың өз қалауы бойынша мемлекеттік билік органдарының өкілдерін таңдау құқығын білдіреді. Қазақстан Республикасының Конституциясына сәйкес, сайлау еркін, тең, жасырын және тікелей дауыс беру арқылы өткізіледі. Бұл демократиялық мемлекеттің негізгі белгісі болып табылады. Бүгінде Қазақстанда сайлау жүйесі халықаралық талаптарға сай жетілдірілуде. Демократиялық қоғамда сайлау азаматтардың өз еркін білдіруінің ең маңызды механизмі болғандықтан, оның ашық әрі әділ өтуі – мемлекет тұрақтылығының кепілі болып табылады.

Еліміздегі сайлау жүйесінің негізгі ерекшеліктері мыналарды жатқызамыз:

Президенттік сайлау – Қазақстан Республикасының Президенті жалпыға бірдей, тең және төте сайлау құқығы негізінде жасырын дауыс беру арқылы сайланады.

Парламент Мәжілісі депутаттарын сайлау – пропорционалды және мажоритарлы жүйе бойынша өткізіледі.

Сенат депутаттарын сайлау – оларды мәслихат депутаттары сайлайды.

Жергілікті мәслихаттар депутаттарын сайлау – халық жергілікті басқару органдарына өз өкілдерін сайлайды.

Демократиялық елдерде сайлау билікті қалыптастырудың басты тәсілі. Егер мемлекетте ашық әрі әділ сайлау өткізілмесе, онда халықтың билікке деген сенімі жоғалады. Сондықтан сайлау – тек заңдық процесс емес, сонымен қатар қоғамдағы тұрақтылық пен саяси мәдениеттің көрсеткіші. Сайлау халықтың мемлекет ісіне араласу құқығын жүзеге асырудың ең маңызды механизмі. Егер халық сайлауға қатыспаса, онда билікке халық мүддесін ойламайтын адамдар келуі мүмкін. Сондықтан әрбір азамат өзінің сайлау құқығын пайдалануы керек.

Демократиялық мемлекеттің маңызды белгісі - оның азаматтарының лауазымды адамдар мен мемлекеттік билік органдарын, сондай-ақ жергілікті өзін-өзі басқару органдарын сайлауға еркін дауыс беру арқылы қатысуы болып

табылады. Қазақстан Республикасы Конституциясының 3-бабына сәйкес халық билікті тікелей республикалық референдум және еркін сайлау арқылы жүзеге асырады, сондай ақ өз билігін жүзеге асыруды мемлекеттік органдарға береді. Қазақстан Республикасында билікті ешкім иемденіп кете алмайды. Билікті иемденіп кетушілік заң бойынша қудалалады.

Қазақстан Республикасындағы сайлау жүйесі ҚР Конституциямен және 1995 жылы 28 қыркүйекте қабылданған «Қазақстан Республикасындағы сайлау туралы» Конституциялық заңмен реттеледі.

Қазақстан Республикасының Конституциясына сәйкес, әрбір азамат сайлауға және сайлануға құқылы. Алайда, кейбір жағдайларда бұл құқық шектелуі мүмкін:

- а) Қылмыстық жазаға тартылған азаматтар сайлауға қатыса алмайды;
- ә) Сот қабілетсіз деп таныған адамдар сайлау құқығынан айырылады.

Сайлау құқығы бұзылған жағдайда азаматтар сотқа немесе Орталық сайлау комиссиясына шағымдана алады.

Көптеген беделді халықаралық ұйымдардың белсенді мүшесі бола отырып, Қазақстан еркін және бәсекелестік сайлау өткізу бойынша өзіне қабылдаған барлық міндеттемелерін ұстанады. Мемлекет басшысын, Қазақстан Республикасы Парламенті мен мәслихаттарының депутаттарын, сондай-ақ аудандардың, облыстық маңызы бар қалалардың, аудандық маңызы бар қалалардың, ауылдардың, кенттердің, ауылдық округтердің әкімдерін сайлау біздің елімізде адам құқықтарының жалпыға бірдей декларациясында (1948 ж.), азаматтық және саяси құқықтар туралы халықаралық пактіде (1966 ж.), ЕҚЫҰ Копенгаген кеңесінің құжатында (1990 ж.) көрсетілген.

Қорытындылай келе, әділ және ашық сайлау – демократиялық мемлекеттің басты белгісі. Қазақстанда сайлау жүйесі дамып, демократиялық стандарттарға жақындап келеді. Дегенмен, сайлау үдерісін одан әрі жетілдіру үшін заңнаманы күшейту, азаматтық белсенділікті арттыру және құқық бұзушылықтарды болдырмау қажет.

Сайлау – демократиялық мемлекеттің басты белгісі. Қазақстанда сайлау жүйесі үнемі жетілдіріліп, оның әділдігі мен ашықтығын қамтамасыз ету үшін түрлі реформалар жүргізілуде. Әрбір азамат сайлауға қатысып, өзінің саяси таңдауын жасауы тиіс. Бұл – елдің болашағына бей-жай қарамаудың белгісі. Егер халық сайлау кезінде белсенді болса, мемлекет тұрақты және әділ болады.

Сондықтан, әрбір қазақстандық азамат өзінің сайлау құқығын құрметтеп, елінің болашағы үшін зор үлес қосуы қажет.

Әдебиеттер тізімі:

1. Қазақстан Республикасының Конституциясы. 1995 жыл 30 тамыз, (05.06.2022ж. өзгертулер және толық тырулармен).

2. «Қазақстан Республикасындағы сайлау туралы» Қазақстан Республикасының 1995 жылғы 28 қыркүйектегі N 2464 Конституциялық заңы (05.11.2022ж. өзгерістермен).

3. Газизова Н.С. Қазақстан Республикасының Конституциялық құқығы: Оқу құралы. Алматы:New book, 2021. – 364 бет.

4. Конституционное право Республики Казахстан. Академический курс: в 2-х т. Т.1. Под общ. ред. д.ю.н., проф. К.А. Мами. Авт. предисл., отв. ред. и руков. авт. колл. д.ю.н., проф. К.А. Мами. – Алматы, 2021. - 640 С.

УДК 328.185

СВЯЗЬ КОРРУПЦИИ С ЭКОНОМИЧЕСКИМИ ПРЕСТУПЛЕНИЯМИ

Селичева Е.А.

Научный руководитель: Байгужинова А.Ж., сениор-лектор
Восточно-Казахстанский университет имени С. Аманжолова
г. Усть-Каменогорск, Казахстан, E-mail: s.elena19820714@gmail.com

Аннотация. В данной статье рассматривается что коррупция является одной из наиболее серьезных угроз для экономической и социальной стабильности государств. Она способствует развитию экономических преступлений, таких как отмывание денег, хищения из бюджета и использование офшорных зон для уклонения от налогов. Коррупционные схемы и махинации приводят к искажению рыночной конкуренции, развитию теневой экономики и подрыву доверия к власти. Для борьбы с этим явлением необходим комплексный подход, включающий совершенствование законодательства, повышение прозрачности финансовых операций и международное сотрудничество. Опыт таких стран, как Грузия и Сингапур, подтверждает эффективность жестких антикоррупционных мер.

Ключевые слова: коррупция, экономические преступления, отмывание денег, офшорные зоны, хищения из бюджета, теневая экономика, финансовая прозрачность, антикоррупционные меры, международное сотрудничество, борьба с коррупцией.

Коррупция представляет собой одну из наиболее серьезных угроз для экономической и социальной стабильности государств. Она не только подрывает доверие граждан к институтам власти, но и способствует развитию различных экономических преступлений, включая отмывание денег, хищения из бюджета и использование офшорных зон для уклонения от налогов.

Связь между коррупцией и экономическими преступлениями проявляется в том, что коррупционные действия часто становятся катализатором для совершения других противоправных деяний. Например, должностные лица, получающие взятки, могут предоставлять незаконные преимущества компаниям или лицам, что приводит к искажению рыночной конкуренции и созданию условий для хищения государственных средств. Кроме того, коррупционеры часто используют сложные схемы для легализации незаконно полученных доходов, что способствует развитию теневой экономики.

На рисунке 1 представлена диаграмма, показывающая количество зарегистрированных коррупционных преступлений и ущерб (рисунок 2) в разных странах за 2023 год [5].



Рисунок 1- Количество коррупционных преступлений, совершенных за 2023 г.



Рисунок 2 - Ущерб от коррупции, млрд.\$

Отмывание денег является одним из наиболее распространенных экономических преступлений, тесно связанных с коррупцией. Этот процесс включает в себя серию операций, направленных на придание законного вида средствам, полученным преступным путем. Коррумпированные должностные лица и преступные группы используют различные методы для отмывания денег, включая фиктивные компании, поддельные контракты и сложные финансовые схемы.

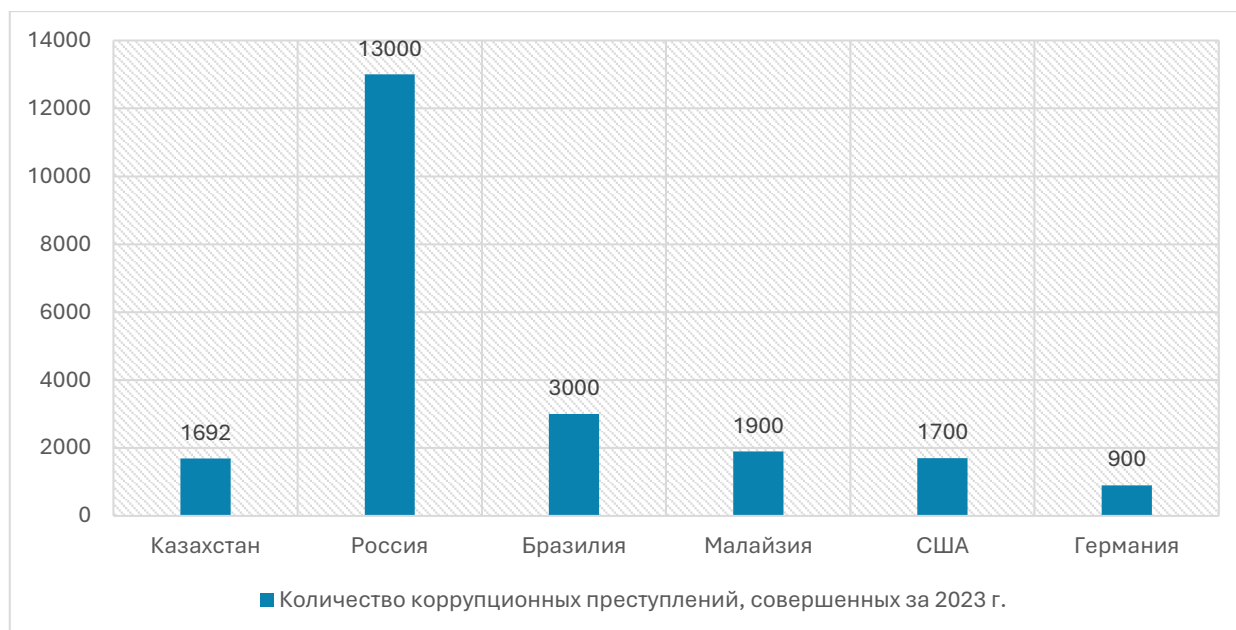
Офшорные зоны играют ключевую роль в схемах коррупции и отмывания денег. Благодаря низкому уровню налогов и слабому финансовому регулированию, они предоставляют возможность скрывать истинных владельцев компаний и происхождение средств. Многие коррумпированные чиновники и

бизнесмены используют офшорные компании для перевода и хранения незаконно полученных средств, что затрудняет их обнаружение и возврат. Например, в "Азербайджанском ландромате" использовались четыре британских подставных компании со счетами в крупнейшем банке Дании для выплаты взяток, отмывания денег и покупки предметов роскоши. Эта схема позволяла азербайджанским лидерам подкупать иностранных политиков и опровергать критические отчеты о ситуации с правами человека в стране.

Хищения из бюджета являются еще одной распространенной формой экономических преступлений, связанных с коррупцией. Чиновники и связанные с ними лица разрабатывают сложные схемы для присвоения государственных средств, выделенных на различные проекты и программы. Один из распространенных методов — использование фиктивных компаний и подставных лиц для участия в государственных закупках. Например, в Казахстане бывший министр культуры и спорта совместно с директором одного из ТОО в период с 2019 по 2020 год похитил более 1,5 миллиарда бюджетных тенге, выделенных по заключенным договорам о госзакупках на реализацию проекта «Общегосударственное фотограмметрическое 3D-сканирование национальных сакральных объектов Казахстана и музейных фондов» [3].

В международной практике также зафиксированы многочисленные случаи хищений из бюджета. Например, в Бразилии коррупционный скандал вокруг государственной нефтяной компании Petrobras выявил масштабные схемы откатов и взяток, в результате которых было похищено около 2 миллиардов долларов. В Малайзии скандал с государственным инвестиционным фондом 1MDB привел к утрате более 4,5 миллиардов долларов, которые были незаконно выведены через сложные финансовые схемы и использованы для личного обогащения высокопоставленных лиц.[2]

В Казахстане проблема коррупции остается актуальной, несмотря на предпринимаемые меры по ее снижению. Согласно данным Агентства по противодействию коррупции, в 2023 году в стране было зарегистрировано 1692 коррупционных преступления, изблечено 1324 лица, из которых 161 - руководители различного уровня. Сумма ущерба от этих преступлений составила около 7,9 миллиарда тенге [4]. Наиболее коррумпированными сферами остаются государственные закупки, образование, здравоохранение и строительство.

Для борьбы с коррупцией и экономическими преступлениями требуется комплексный подход, включающий совершенствование законодательства, повышение прозрачности госзакупок, развитие институтов гражданского контроля и независимых СМИ. Важную роль играют международные антикоррупционные инициативы, такие как Конвенция ООН против коррупции, которая предусматривает меры по преследованию коррупционных преступников, возврату незаконно полученных активов и международному сотрудничеству в расследовании финансовых преступлений.

Чтобы понимать уровень коррупции в разных странах, можно использовать данные Индекса восприятия коррупции CPI, который оценивает страны по уровню коррупции (чем ниже балл, тем выше коррупция в стране), на рис. 3.



Рисунок 3 - Индекс восприятия коррупции

В странах с высоким уровнем коррупции наблюдается замедление экономического роста, снижение уровня инвестиций и ухудшение качества жизни граждан. Казахстан, несмотря на предпринимаемые реформы, остается в зоне риска из-за недостаточной прозрачности госаппарата и слабого правоприменения. Однако усиление контроля со стороны гражданского общества, цифровизация государственных услуг и внедрение механизмов защиты разоблачителей коррупции могут способствовать снижению коррупционной нагрузки на экономику страны.

Примеры успешной борьбы с коррупцией можно наблюдать в странах, внедривших жесткие антикоррупционные законы и механизмы их исполнения. Например, в Грузии после реформ начала 2000-х удалось значительно сократить уровень бытовой коррупции, а в Сингапуре жесткая антикоррупционная политика позволила превратить страну в один из мировых финансовых центров. Казахстану также необходимо учитывать мировой опыт и адаптировать его к национальным условиям.

Таким образом, коррупция и экономические преступления представляют собой серьезную угрозу для устойчивого развития государств. Они способствуют теневой экономике, подрывают доверие к власти и препятствуют справедливому распределению общественных благ. Борьба с этими явлениями требует системных мер, направленных на повышение прозрачности, усиление ответственности должностных лиц и активное участие общества в антикоррупционной деятельности. Только комплексный подход позволит минимизировать масштабы коррупции и ее негативное влияние на экономику и жизнь граждан.

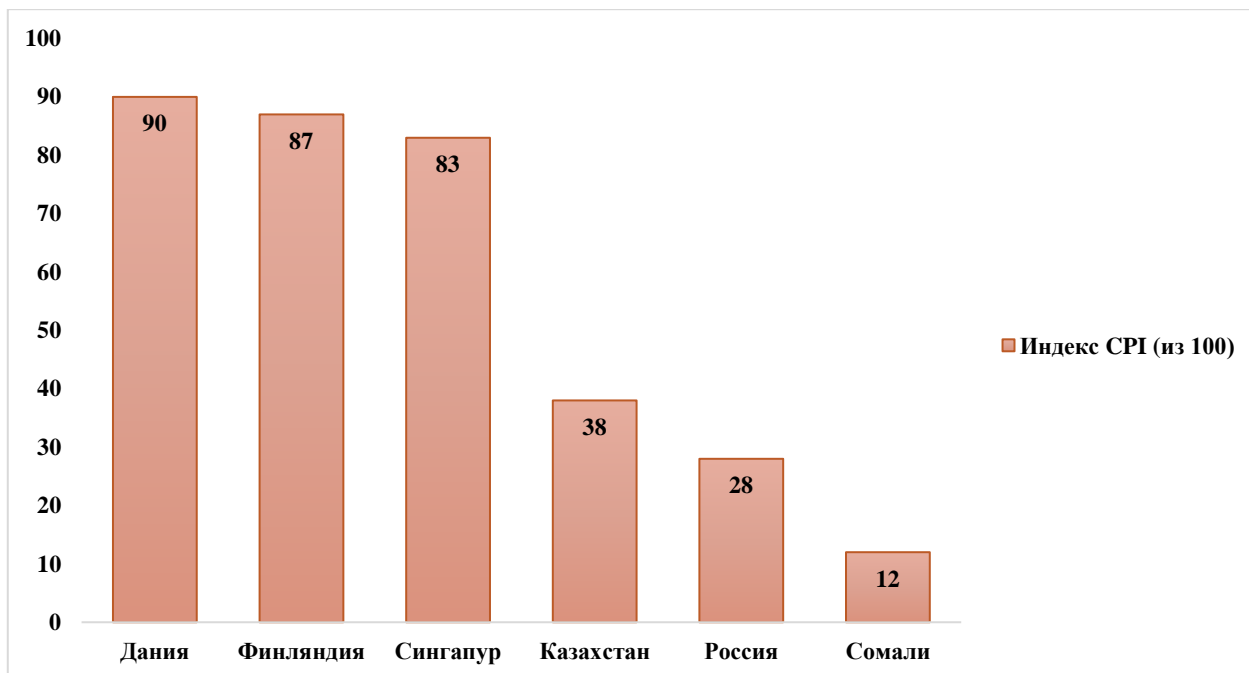
Библиографический список

1. Конвенция ООН против коррупции URL: https://www.unodc.org/documents/treaties/UNCAC/Publications/Convention/08-50028_R.pdf
2. Коррупционные схемы в мире URL: <https://intvc.sirius-iq.com/ru/news/analitika/25-korrupcionnykh-skandalov-kotorye-potryasli-mir>
3. Хищения из бюджета Казахстана URL: https://tengrinews.kz/kazakhstan_news/kak-razvorovyivayut-kazahstan-obzor-osnovnyih-shem-533100/
4. Данные по коррупции в Казахстане URL: <https://liter.kz/korruptsiia-v-obrazovanii-102-ugolovnykh-dela-rassleduiut-v-kazahstane-1689848597/>
5. Transparency International URL: <https://www.transparency.org/en/cpi/2023>

УДК 334.012.6

ПРОБЛЕМЫ И ПУТИ РЕШЕНИЯ ДЛЯ РАЗВИТИЯ МАЛОГО И СРЕДНЕГО БИЗНЕСА

Сералиева С.Е.

Научный руководитель: Байгужинова А.Ж., сениор-лектор
Восточно-Казахстанский университет имени С. Аманжолова
г. Усть-Каменогорск, Казахстан, E-mail: sayaseralieva8@gmail.com

В развитых странах доля внутреннего производства, приходящаяся на малый и средний бизнес, превышает 80%. По этой причине Казахстан реализует программу «Дорожная карта бизнеса – 2020», направленную на всестороннее развитие предпринимательства. Развитие малого и среднего бизнеса является важным инструментом экономического роста и социально-политической модернизации. Малое и среднее предпринимательство представляет собой эффективный и результативный сектор экономики. Малый бизнес не входит в состав монополистических объединений и играет подчиненную роль в экономике, представляя собой совокупность мелких и средних частных предприятий. В развитых странах значительная часть внешнеэкономических связей осуществляется именно за счет малого бизнеса. Предприниматели являются неотъемлемым элементом рыночного развития, представляя собой самостоятельных субъектов экономических отношений. Малый предпринимательский сектор выполняет ряд социальных функций, включая обеспечение занятости, снижение социальной напряженности и демократизацию рыночных отношений [1].

Первый президент Казахстана Нурсултан Абишевич Назарбаев в своем послании «Казахстан-2050» отметил: «Доля малого и среднего бизнеса в экономике Казахстана к 2030 году должна увеличиться в два раза. А к 2050 году этот сектор станет доминирующим» [1]. Несмотря на государственную поддержку, развитию малого и среднего бизнеса продолжают препятствовать различные барьеры.

В последние годы наблюдается активное развитие малого и среднего бизнеса. В 2019 году число действующих субъектов малого и среднего предпринимательства составляло 1 274 818, а на сегодняшний день этот показатель достиг 2 026 527, что свидетельствует о росте на 59 %. Однако пандемия 2020 года оказала негативное влияние на данный сектор, приведя к банкротству множества малых предприятий и закрытию бизнесов, что, в свою очередь, сказалось на экономической стабильности страны и мира. Для смягчения последствий пандемии государство предоставило налоговые льготы более чем 700 тысячам предпринимателей, а также отложило платежи и предложило возможность рефинансирования кредитов на льготных условиях [2].



Рис 1. Количество действующих субъектов МСП (2019-2023гг.)
Составлено автором на основе [3] литературы

На сегодняшний день малый и средний бизнес продолжает развиваться, но сталкивается с рядом препятствий. В первую очередь, это недостаточная профессиональная компетентность. В ряде случаев некомпетентность руководства приводит к банкротству предприятий. Согласно опросам, значительная часть предпринимателей относит к причинам закрытия своих предприятий не только внешние факторы, но и недостаток квалификации и собственные ошибки. Высокая квалификация предпринимателей является гарантией успешного ведения бизнеса.

Другим серьезным препятствием для развития малого и среднего бизнеса является финансирование. Высокие банковские процентные ставки делают кредиты малодоступными для предпринимателей. Налоговая политика государства также оказывает значительное влияние на развитие бизнеса. Высокие налоговые нагрузки вынуждают предпринимателей либо нарушать законодательство, либо уходить в «теневую» экономику. Однако налоговая политика должна не препятствовать развитию бизнеса, а, напротив, способствовать его росту и обеспечивать его жизнеспособность и успешную деятельность [4].

В Казахстане имеется правовая основа для малого и среднего предпринимательства, но этого недостаточно. В настоящее время многие нормативные акты остаются односторонними и не реализуются на практике. Основными проблемами малого бизнеса являются коррупция и бюрократия, распространение торгово-посреднических фирм среди субъектов малого предпринимательства и неравномерность экономического развития [5].

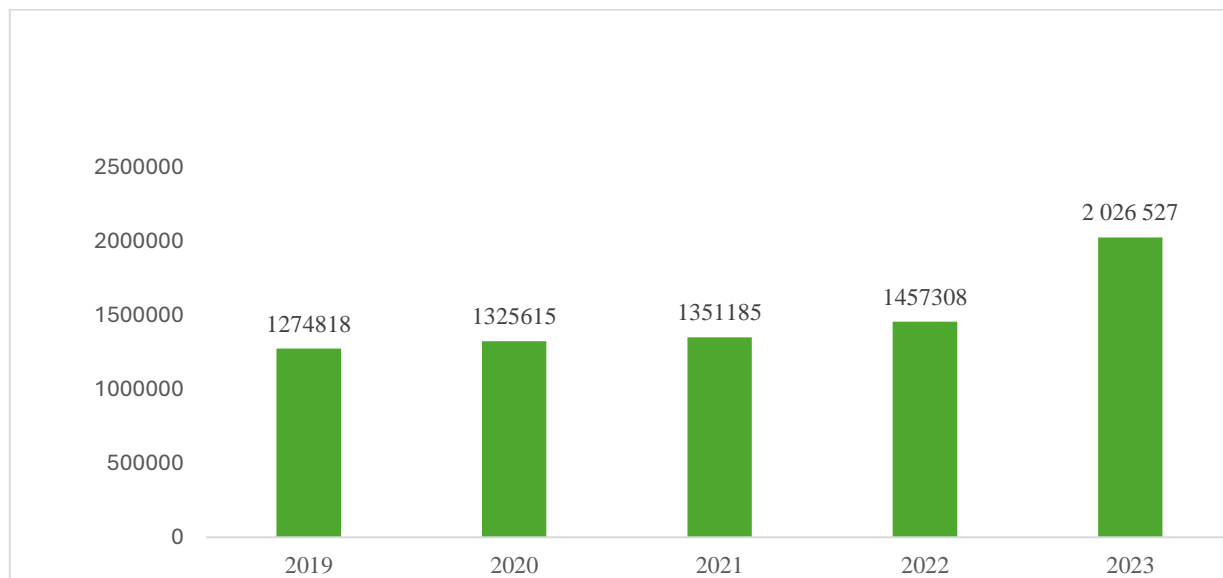
**Как
решить эти
проблемы?**

- изменение нормативно-правовой ситуации для стабильной деятельности малых предприятий;
- ускоренное освоение субъектами малого предпринимательства новых кредитно-инвестиционных механизмов, обеспечивающих доступ к ресурсам;
- совершенствование системы региональных гарантий;
- повышение эффективности существующих и новых объектов инфраструктуры по поддержке малого предпринимательства;
- развитие системы переподготовки и профессионального обучения занятых в малом бизнесе;
- улучшение условий налогообложения, учета, отчетности, финансово-кредитной поддержки;
- совершенствование арендно-имущественных отношений;
- привлечение малых предприятий к выполнению государственного заказа для региональных и муниципальных нужд;
- организация производственно-технологической кооперации малых предприятий с крупным производством;
- привлечение малых предприятий к рекламно-выставочной деятельности, информационному и консультационному обслуживанию предпринимательства.
- по возможности отказаться от импорта для поддержки отечественных предпринимателей

Малый и средний бизнес играет ключевую роль в экономике Казахстана. В развитых странах этот сектор формирует более 70 % внутреннего валового продукта. В Казахстане доля малого и среднего предпринимательства остается относительно небольшой, однако в последние годы предпринимательский сектор демонстрирует активный рост благодаря мерам государственной поддержки, таким как программа «Дорожная карта бизнеса – 2020» [2].

Тем не менее, остаются факторы, тормозящие развитие малого и среднего бизнеса. В их числе низкий уровень профессиональной подготовки предпринимателей, сложности с финансированием и несовершенная налоговая система. Чтобы решить эти проблемы, необходимо развивать образовательные и консультационные услуги для предпринимателей, совершенствовать механизмы финансирования, вводить специальные кредитные программы и гранты, а также реформировать налоговую систему и снижать бюрократические барьеры [5].

Кроме того, для поддержки малого бизнеса следует активно использовать государственные заказы и стимулировать кооперацию малых предприятий с крупными компаниями, что позволит предпринимателям получать стабильные заказы и расширять производственные возможности.

В заключение можно сказать, что развитие малого и среднего бизнеса играет важную роль в повышении экономического благосостояния страны, создании новых рабочих мест и снижении уровня безработицы. Опыт развитых стран показывает, что малый и средний бизнес способствует росту внутреннего рынка и обеспечивает экономическую стабильность. Будущее малого и среднего бизнеса в Казахстане выглядит многообещающим, но для его развития необходимо дальнейшее налоговое и финансовое стимулирование, повышение квалификации предпринимателей, совершенствование правовой базы и обеспечение прозрачности рыночных отношений.

Литература:

1. Назарбаев Н.А. Казахстан-2050. Астана, 2012.
2. Министерство национальной экономики Республики Казахстан. Государственная поддержка предпринимательства в Казахстане. Астана, 2021.
3. Бюро национальной статистики 2023. <https://stat.gov.kz/ru/>
4. Министерство финансов Республики Казахстан. Налоговая политика и ее влияние на бизнес. Астана, 2021.
5. Смагулова Г. Малый и средний бизнес: проблемы и перспективы развития. Алматы, 2019.

ӘОЖ 344.244

БИЛІКТІ НЕМЕСЕ ЛАУАЗЫМДЫҚ ӨКІЛЕТТІКТЕРДІ АСЫРА ПАЙДАЛАНУ (Қазақстан Республикасы Қылмыстық кодексінің нормасы бойынша)

Советбеков Е.Н.

Құқықтану мамандығының 1-курс магистранты

Ғылыми жетекші: Орсаяева Р.А., з.ғ.к., PhD

Аманжолов университеті, Өскемен қ., Қазақстан

E-mail: r_orsaeva_60@mail.ru

Қылмыстық заңдар бойынша билікті не лауазымдық өкілеттікті асыра пайдалану, яғни мемлекеттік қызметтер атқаруға уәкілетті адамның не оған теңестірілген адамның өзінің құқықтары мен өкілеттігі шегінен көрінеу асып кететін және азаматтардың немесе ұйымдардың құқықтары мен заңды мүдделерін не қоғамның немесе мемлекеттің заңмен қорғалатын мүдделерін елеулі түрде бұзуға әкеп соғатын әрекеттер жасауы мемлекеттік қызмет мүдделеріне қарсы қылмыс болып табылады.

Қазақстан Республикасы Қылмыстық кодексінің 362-бабы билікті немесе лауазымдық өкілеттіктерді асыра пайдалануды қарастырған [1].

Қылмыстық кодексінің 362-бабының 1-тармағы бойынша, билікті немесе лауазымдық өкілеттіктерді асыра пайдалану, яғни мемлекеттік функцияларды орындауға уәкілеттік берілген адамның не оған теңестірілген адамның не лауазымды адамның өзінің құқықтары мен өкілеттіктерінің шегінен анық шығатын

және азаматтардың немесе ұйымдардың құқықтары мен заңды мүдделеріне не қоғамның немесе мемлекеттің заңмен қорғалатын мүдделеріне елеулі зиян келтіруге әкеп соққан әрекеттер жасағаны үшін үш мың айлық есептік көрсеткішке дейінгі мөлшерде айыппұл салуға не сол мөлшерде түзеу жұмыстарына не сегіз жүз сағатқа дейінгі мерзімге қоғамдық жұмыстарға тартуға не үш жылға дейінгі мерзімге бас бостандығын шектеуге не сол мерзімге бас бостандығынан айыруға жазаланады.

362 баптың бірінші бөлігінде көзделген, жауапты мемлекеттік лауазымды атқаратын адам жасаған іс-әрекет үшін белгілі бір лауазымдарды атқару немесе белгілі бір қызметпен айналысу құқығынан бес жылға дейінгі мерзімге айыра отырып немесе онсыз, жеті жылға дейінгі мерзімге бас бостандығын шектеуге не сол мерзімге бас бостандығынан айыруға жазаланады.

Ал, 362-баптың бірінші немесе үшінші бөліктерінде көзделген, ауыр зардаптарға әкеп соққан не:

- 1) күш қолданып немесе оны қолдану қатерін төндіріп;
- 2) қаруды немесе арнайы құралдарды қолданып;
- 3) өзі немесе басқа адамдар немесе ұйымдар үшін пайда мен артықшылықтар алу не басқа адамдарға немесе ұйымдарға зиян келтіру мақсатында;
- 4) Қазақстан Республикасының мүлікті жария етумен байланысты рақымшылық жасау туралы заңнамалық актісінде белгіленген қызметтік міндеттерді орындау кезінде жасалған іс-әрекеттер белгілі бір лауазымдарды атқару немесе белгілі бір қызметпен айналысу құқығынан өмір бойына айыра отырып, ал 3) тармақта көзделген жағдайларда мүлкі тәркіленіп, бес жылдан он жылға дейінгі мерзімге бас бостандығынан айыруды [1] көздеген.

Қылмыстың бұл құрамының ерекшелігі оның объективті жағында болады. Билік пен лауазымдық өкілеттіктерді асыра пайдаланғаны үшін жауаптылық, егер адам өзіне жүктелген өкілеттіктерден тыс әрекет ететінін білсе, елеулі салдарға әкеп соқтырған, оның өкілеттіктерінен тыс айқын көрінетін белсенді әрекеттерді жасаған жағдайда туындайды.

Қазақстан Республикасының мемлекеттік қызметі туралы заңына сәйкес, лауазымды адам - билік өкілінің функцияларын тұрақты, уақытша немесе арнайы өкілеттік бойынша жүзеге асыратын не мемлекеттік органдарда ұйымдастырушылық-өкімдік немесе әкімшілік-шаруашылық функцияларды атқаратын адам;

Лауазымдық өкілеттіктер - нақты мемлекеттік лауазыммен көзделген, мемлекеттік қызметшілер өз қызметін жүзеге асыратын мемлекеттік органдардың алдында тұрған мақсаттар мен міндеттерге сай келетін құқықтар мен міндеттер [2].

Лауазымдық өкілеттіктерді асыра пайдалану, мысалы, адамның қызметтік міндеттерін орындау кезінде жасаған іс-әрекеттерінде көрінуі мүмкін, яғни:

- басқа лауазымды тұлғаның (жоғары тұрған немесе мәртебесі бойынша тең) өкілеттіктеріне жатады;

- ешкім және ешқандай жағдайда оларды жасауға құқылы емес;

- заңда немесе заңға тәуелді актіде көрсетілген ерекше мән-жайлар болған кезде ғана жасалуы мүмкін (мысалы, егер бұл қажет болмаса, қару, арнайы құралдар қолдану және т.б.);

- лауазымды адам жеке-дара жасайды, алайда оны тек алқалы түрде не заңда белгіленген тәртіпке сәйкес, басқа лауазымды адаммен немесе органмен келісу бойынша және т.б. жүргізуге болады.

Ниеті лауазымдық өкілеттіктерді теріс пайдалануға ұқсас, яғни өзіне және басқа адамдарға пайда мен артықшылықтар алу немесе басқа адамдарға немесе ұйымдарға зиян келтіру.

Адамның өзінің лауазымдық жағдайын заңсыз пайдалануымен жасалатын қылмыстар үшін жауапкершілікті регламенттеу проблемаларын қарау, олардың ішіндегі ең қауіптісі лауазымдық өкілеттіктерін асыра пайдаланумен және парақорлықпен қатар лауазымдық өкілеттіктерін асыра пайдалану болып табылады [3,29].

Лауазымдық өкілеттіктерін асыра пайдалану арқылы жасалатын қылмыстарды саралау мәселелері дәстүрлі түрде отандық қылмыстыққұқықтық ғылымға қызығушылық тудырады. Бұл мәселеге жүгіну әр түрлі ретті факторлардың кешеніне байланысты, олар жиынтықта мәлімделген тақырыпты өзекті етеді.

Сонымен, өзектіліктің бірінші компоненті - әлеуметтік саяси. Қоғамдық билік қоғамда екі негізгі функцияны орындайды – әлеуметтік реттеу және әлеуметтік бақылау функциясы. Оларды сәтті жүзеге асыру, сайып келгенде, қоғамдағы тұрақтылық пен тәртіпті қамтамасыз етуі керек

Профессор С.М. Рахметов билікті немесе лауазымдық өкілеттіктерді асыра пайдалану мемлекеттік қызметшілердің және лауазымды тұлғалардың заңмен бекітілген міндеттерін бұзу және заңдармен, ережелермен, нұсқаулармен, бұйрықтармен және басқада нормативтік құжаттармен реттелетін олардың құзыретінен асып шығатын іс-әрекет орындауы болып табылатынын атап көрсеткен.

Жалпы билікті немесе лауазымдық өкілеттіктерді асыра пайдалану қылмысының субъектілерін екі түрге бөліп қарастырғсақ, оны 2 субъект ретінде қарастырыған жөн. Біріншісі, биліктік өкілеттіктерге ие тұлға, яғни билік өкілі болса, екіншісі, лауазымдық өкілеттіктері, яғни лауазым бойынша құқықтары мен міндеттері заңнамалық актілермен, заң асты актілерімен белгіленген лауазымды тұлға. Билікті немесе лауазымдық өкілеттіктерді асыра пайдалану қылмысы азаматқа, ұйымға және мемлекет құқықтары мен қызығушылықтарына елеулі зиян келтіреді [4,29].

Осы тектес пікірді сыбайлас жемқорлықпен байланыстырған ғалымдар да өз зерттеулерінде өкілеттіктерді асыра пайдаланудың тек «зиянды» жақтарын көрсетіп берген [5,100].

Қазақстан Республикасының Қылмыстық кодексінің 3 бабы Қылмыстық Кодексте қа қамтылған кейбір ұғымдарды түсіндіруге арналған.

Қылмыстық кодекстің 3 бабының 14) елеулі зиян - Кодексте көзделген қылмыстық құқық бұзушылық құрамының белгісі ретінде көрсетілмеген жағдайлардағы мынадай зардаптар: адамның және азаматтың конституциялық құқықтары мен бостандықтарын, ұйымдардың құқықтары мен заңды мүдделерін, қоғамның және мемлекеттің заңмен қорғалатын мүдделерін бұзу; айтарлықтай залал келтіру; жәбірленуші адамда өмірлік қиын жағдайдың туындауы;

ұйымдардың немесе мемлекеттік органдардың қалыпты жұмысының бұзылуы; маңызды әскери іс-шаралардың өткізілмей қалуы не әскери бөлімдер мен бөлімшелердің жауынгерлік әзірлігі мен жауынгерлік қабілеті деңгейінің қысқа мерзімге төмендеуі; қарулы топтарды немесе жекелеген қарулы адамдарды, құрлықтағы, әуе немесе теңіз жауынгерлік техникасын дер кезінде байқамау немесе оларға тойтарыс бере алмау, адамдардың және көлік құралдарының Қазақстан Республикасының Мемлекеттік шекарасы арқылы кедергісіз заңсыз өтуіне, контрабандалық жүктердің өткізілуіне жол беру, шекараны қорғайтын шекара құрылыстарына, техникалық құралдарға залал келтіретін іс-қимылдарға салғырт қарау; келтірілген зиянның елеулі екендігін куәландыратын өзге де зардаптар [1] болып табылады

Лауазымды өкілеттікті асыра пайдалану ең көп тараған қылмыс, бұл қылмыстық әрекет басқа қылмыстарды, оның ішінде сыбайлас-жемқорлық пен байланысты қылмысты жасау тәсіл де болып табылады. Мысалы:

-тездету және әр түрлі процедураларды, ережелерді айналып өту үшін шенеуніктердің пара алуы, бопсалау, заңсыз тексерістер, бөтен мүлікті тартып алу, мемлекеттік қаражатты және жер учаскелерін заңсыз пайдалану, ақша үшін лицензиялар және басқа рұқсат құжаттар беру;

-мемлекеттік меншікті, ғимаратты, құрылысты, табиғи ресурстарды заңсыз пайдалану, заңсыз жекешелендіру, мемлекеттік қаражатты ұрлау, асыра сілтеулікпен сыйлықтар төлеу, тендер мен мемсатып алған кезде асыра сілтеушілік;

-монополияға қарсы заңнаманы және шынайы бәсекелестікті бұзу, өз мүддесіне кадр сұрақтарын шешу, саяси сыбайлас-жемқорлыққа және ықпал жасаудың сыбайлас-жемқорлық саласын жасауға дейін бару, дауыс берген кезде пайдалы заңдар үшін дауыс сату және сот шешімдерін сату және БАҚ-қа пара беру.

Бұл қылмыстың объектісі басқару тәртібіне, орнықты жұмысқа және мемлекеттік биліктің барлық сала органдарының мемлекеттік қызметінің мүддесіне, оның ішінде заңнама, атқарушы, сот органдарына, сонымен қатар өзін-өзі басқару органдарына қасқойлық болып табылады. Коммерциялық немесе басқа ұйымда лауазымды өкілеттікті асыра пайдалану қаралып отырған баптың заңдылық ауқымына кірмейді және Қылмыстық кодекстің басқа баптарымен қарастырылғаны жөнінде айта кеткен жөн.

Лауазымды өкілеттікті асыра пайдалану мемлекеттік қызметшілердің заңмен бекітілген міндеттерін бұзу және заңдармен, ережелермен, нұсқаулармен және басқалармен реттелетін олардың құзыретіне кірмейтін іс-әрекет орындау болып табылады. Мұндай жағдайда қылмыс себебі пайда табу және өзіне немесе басқа адамдарға және ұйымдарға басымдық алу болып табылады.

Лауазымды өкілеттікті асыра пайдалану іс-әрекет жасаумен қатар іс-әрекет жасамау болып табылады. Адам іс-әрекетті тек қана өзінің қызметтік жағдайына қарай жасай алатынын атай кеткен жөн. Іс-әрекет жасамады деп лауазымды адамның өз қызметтік міндетін атқармағаны аталады.

Лауазымды өкілеттікті асыра пайдалану азаматтардың конституциялық құқықтары мен еркіндіктеріне айтарлықтай зиян әкелуі мүмкін, мемлекеттік органдар беделін түсіруі, басқа қылмыс жасауға және оларды жасыруы мүмкін.

Лауазымды адамдар тарапынан қылмыстар жасау елеулі түрде нұқсан келтіреді, ол мемлекеттік биліктің беделі, құқықтық тәртіпті бұзудан басталып, зиян келтіреді жеке және заңды тұлғалардың құқықтарына, олардың сенім деңгейін төмендетеді кінәлі лауазымды тұлғалардың жиі болмауына байланысты мемлекетке олар жасаған әрекеттері үшін жаза алады. Сондықтан, өкілеттікте оді асыра пайдалану мәселесі, онымен күрес мәселелері өзектілігін жоғалтқан жоқ. Өкілеттіктерді асыра пайдалану тәжірибесі мемлекеттік биліктің шенеуніктердің мұндай әрекеттер әлеуметтік норма ретінде қабылдауына алып келеді. Ол мемлекеттік қызметке кірудің негізгі себептері ретінде пайдалану мүмкіндігі пайда болады. Яғни өкілеттіктерді теріс пайдалану, пайда табуды ғана көздеуге әкелуі де мүмкін. Жалпы алғанда лауазымды тұлғалар жасайтын қылмыстармен күрес жүйелі және дәйекті болуы тиіс.

Пайдаланылған әдебиеттер тізімі:

1. Қазақстан Республикасы Қылмыстық кодексі .Қазақстан Республикасының Кодексі 2014 жылғы 3 шілдедегі № 226-V ҚРЗ. (қолданыстағы редакциясы).
2. Қазақстан Республикасының мемлекеттік қызметі туралы Қазақстан Республикасының мемлекеттік қызметі туралы Қазақстан Республикасының Заңы 2015 жылғы 23 қарашадағы № 416-V ҚРЗ.
3. Смелова С.В. Уголовная ответственность за превышение должностных полномочий. Автореферат диссертации на соискание ученой степени кандидата юридических наук. - Рязань, 2009. - 29 с.
4. Рахметов С.М., Борчашвили И.Ш. Уголовно-правовые меры борьбы с коррупцией: монография. - Астана, 2012.-364 б.
5. Төлеген М.Ә., Орсаяева Р.А. Сыбайлас жемқорлықтың алдын алуға бағытталған іс-қимылға жалпы сипаттама. Қазақстан Республикасы ІІМ Бәрімбек Бейсенов атындағы Қарағанды академиясының «ХАБАРШЫ - ВЕСТНИК» журналы, 2023, № 2 (80), 99-111 б.

УДК 614.251.2

РОЛЬ ИНФОРМИРОВАННОГО СОГЛАСИЯ ПАЦИЕНТА В СОВРЕМЕННОЙ МЕДИЦИНЕ

Темірқұл О.Е.

студентка 6 курса, Школа медицины

Научный руководитель: Тлембаева Ж.У., кандидат юридических наук,
доцент, профессор кафедры медицинского права и этики

НАО «Медицинский университет Астана», г. Астана, Республика Казахстан
E-mail: onglassyn.ast.id@gmail.com, E-mail: zhanna.ot@mail.ru

Аннотация: Настоящая статья посвящена анализу роли информированного согласия в медицинской практике. Рассматриваются распространенные ошибки, связанные с информированием пациентов, а также их юридические последствия

для медицинских работников. Изложены некоторые исторические данные с момента возникновения данного подхода до современного использования в медицине. Особое внимание уделяется принципам информированного согласия. Проведен анализ нормативных правовых актов, регулирующих получение информированного согласия, а также предлагает пути улучшения данной практики в Казахстане.

Ключевые слова: информированное согласие, права пациента, принципы информированного согласия, медицинская этика.

Abstract: This article analyzes the role of informed consent in medical practice. Common errors associated with informing patients are considered, as well as their legal consequences for health workers. Some historical data from the emergence of this approach to modern use in medicine are presented. Particular attention is paid to the principles of informed consent. An analysis of regulatory legal acts governing the receipt of informed consent is conducted, and ways to improve this practice in Kazakhstan are proposed.

Keywords: informed consent, patient rights, principles of informed consent, medical ethics.

В последние десятилетия вопросы информирования пациентов становятся всё более актуальными, что связано, прежде всего, с увеличением числа конфликтных ситуаций между врачами и пациентами. Доступность медицинской информации в открытых источниках и, следовательно, растущие ожидания от качества медицинских услуг нередко приводят к несоответствию между ожиданиями и реальными результатами лечения [1]. Это, в свою очередь, часто становится причиной судебных разбирательств и требований компенсации морального и материального ущерба. Информированное согласие пациента является важным аспектом современной медицины, который может значительно повысить качество лечения, улучшив коммуникативный процесс между его сторонами [2].

В соответствии с подпунктом 279) статьи 1 Кодекса Республики Казахстан «О здоровье народа и системе здравоохранения» (далее – Кодекс о здоровье) информированное согласие – процедура письменного добровольного подтверждения лицом своего согласия на получение медицинской помощи и (или) участие в конкретном исследовании после получения информации обо всех значимых для принятия им решения аспектах медицинской помощи и (или) исследования [3]. По мнению экспертов, получение информированного согласия пациента является правомерным способом реализации конституционного права человека на неприкосновенность человеческого достоинства [4].

Таким образом, информированное согласие пациента перед медицинским вмешательством исключает возможность принудительных или необоснованных действий со стороны медицинского персонала и обеспечивает автономию пациента.

Информированное согласие как этическая и юридическая практика стала развиваться в середине прошлого столетия, после Второй мировой войны. Одним из первых международных документов, установивших необходимость получения

информированного согласия, является Нюрнбергский Кодекс. Он был принят после Нюрнбергского процесса, в ходе которого были раскрыты факты чудовищных медицинских экспериментов над миллионами людей [5]. В 1964 году Всемирной медицинской ассоциацией был принят международный этический кодекс, посвящённый принципам проведения медицинских исследований с участием людей - Хельсинкская декларация, которая по сей день продолжает обновляться [6]. 1970-е годы информированное согласие стало неотъемлемой частью медицинской практики в США и странах Европы.

В 1972 году в США был рассмотрен судебный иск 19-летнего пациента Джерри Кентербери по поводу осложнения после операции, о котором он не был предупрежден. В результате суд постановил, что врач обязан раскрывать пациенту или его законному представителю полную информацию о медицинском вмешательстве для принятия им осознанного решения о лечении [7].

В постсоветских странах практика информированного согласия стала формироваться после распада СССР. В России, Украине и Беларуси эти законы были приняты несколько раньше, чем в Республике Казахстан. До 2009 года в Казахстане информированное согласие пациента существовало, но не было четко закреплено на законодательном уровне [8]. В соответствии с пунктом 3 статьи 134 Кодекса о здоровье медицинская помощь предоставляется после получения информированного согласия пациента на получение медицинской помощи. Информированное согласие оформляется по форме, утвержденной приказом Министра здравоохранения РК «Об утверждении форм учетной документации в области здравоохранения, а также инструкций по их заполнению» [9].

Информированное согласие обладает рядом основополагающих принципов, которые направлены на защиту прав, автономии и безопасности пациентов. Согласно Конвенции Овьедо выделяют четыре основных принципа, которые соответствуют нормам медицинской этики: информированность, добровольность, компетентность и автономия [10]. Принцип добровольности гласит, что пациент должен принимать решение о медицинском вмешательстве без какого-либо внешнего давления, принуждения или манипуляции со стороны медицинского персонала или иных лиц. Медицинские работники должны уважать выбор пациента, даже если он не совпадает с их профессиональным мнением. Другой важный принцип – осведомленность, которая подразумевает предоставление пациенту полной и достоверной информации в доступной для него форме. Врач обязан объяснить пациенту диагноз, предполагаемое лечение, его цели, ожидаемые результаты, возможные риски и осложнения, а также существующие альтернативы. Важно донести до пациента последствия отказа от вмешательства. Компетентность пациента играет ключевую роль в процессе принятия информированного согласия. Согласие может давать только лицо, обладающее дееспособностью. Если пациент недееспособен, согласие предоставляет его законный представитель.

Ключевые ошибки в практике информированного согласия на сегодняшний день зачастую обусловлены поверхностным подходом к процессу его получения. Этот процесс часто искажается формальным подходом, когда пациенту сразу предлагают подписать документ, не объясняя суть вмешательства, возможные

риски и альтернативы. Пациенту не предоставляется возможность задавать вопросы и осознанно принять решение. В некоторых случаях форма согласия бывает шаблонной и не учитывает особенности предстоящего лечения. Встречаются случаи, особенно при проведении рутинных процедур, когда игнорируется необходимость получения согласия. Такая практика создает серьезные юридические риски, особенно если у пациента возникают осложнения, и он утверждает, что не давал согласия. Ошибки также могут возникать в экстренных ситуациях, когда врач может исключить этап получения согласия пациента на вмешательство. Встречаются ошибки и в оформлении документации, такие как отсутствие подписи врача или даты. Это делает документ юридически недействительным [11].

Ошибки в процессе получения информированного согласия могут привести к серьёзным последствиям для пациентов и медицинских организаций. В первую очередь, это подрывает доверие и может вызвать юридические последствия, включая признание вмешательства незаконным. Вследствие этого открывается возможность для исков, компенсации ущерба и дисциплинарных мер. Ошибки также могут повлиять на корпоративную ответственность, привести к штрафам или утрате лицензии [12].

Таким образом, получение информированного согласия пациента играет неопределимую роль в обеспечении качества лечения и предотвращении юридических рисков для медицинских работников. Однако в практике информирования пациентов встречаются много ошибок, которые могут быть вызваны как недостаточной квалификацией врачей, так и организационными проблемами в медицинских организациях.

В последние годы Казахстан демонстрирует стремление к усовершенствованию системы информированного согласия, что соответствует мировым тенденциям в сфере медицинской юриспруденции и защиты прав пациентов. В Республике утверждены стандарты оказания медицинской помощи в стационарных, амбулаторных и экстренных условиях различного профиля. В каждом стандарте закреплены требования к процедуре информированного согласия. В 2020 году Министерством здравоохранения утверждена единая форма письменного информированного согласия, необходимого для проведения инвазивных медицинских вмешательств [9]. Документ СТ РК 1.9–2019 устанавливает единые требования к использованию международных стандартов на территории страны [13]. Кодекс о здоровье закрепляет за пациентами право на осознанный выбор медицинских услуг и информированное согласие. Это подтверждает, что государство стремится к усовершенствованию норм и стандартов в области информированного согласия, учитывая международный опыт и укрепляя правовую защиту пациентов. Вместе с тем, как показывает современная практика, институт информированного согласия в Казахстане требует дальнейшего развития для обеспечения эффективной защиты прав пациентов и медицинских работников. По нашему мнению, улучшение практики информированного согласия должно основываться на комплексном подходе, состоящем в усовершенствовании нормативных стандартов и обучении медицинского персонала.

В заключение практика информированного согласия в Казахстане находится на важном этапе своего развития. Важно не только строгое соблюдение правовых предписаний, но и создание доверительных отношений между врачом и пациентом. В итоге улучшение практики информированного согласия не только повысит качество медицинской помощи, но и укрепит правовую безопасность как для пациента, так и для медицинских работников и медицинских организаций.

Литература

1. Health Information on the Internet // Wikipedia: The Free Encyclopedia. – URL: https://en.wikipedia.org/wiki/Health_information_on_the_Internet (дата обращения: 23.03.2025).

2. Акулова О. Два противоборствующих лагеря. Конфликты между врачами и пациентами: можно ли их избежать? // Time.kz. – 10 ноября 2021. – URL: <https://time.kz/articles/ukogo/2021/11/10/dva-protivoborstvuyushhih-lagerya> (дата обращения: 23.03.2025).

3. Кодекс Республики Казахстан от 7 июля 2020 года «О здоровье народа и системе здравоохранения». – Текст: электронный // Информационно-правовая система нормативных правовых актов Республики Казахстан: официальный сайт. – 2025. – URL: <https://adilet.zan.kz/rus/docs/K2000000360> (дата обращения 22.03.2025).

4. Информированное добровольное согласие на медицинское вмешательство // YouTube. – Канал: Медицинский юрист Алексей Панов. – Видеозапись авторского вебинара медицинского юриста Алексея Панова, состоявшегося 24 июня 2015 года. – URL: <https://www.youtube.com/watch?v=yUaWonFkRDY&t=261s> (дата обращения: 23.03.2025).

5. Нюрнбергский кодекс (1947) // Web Archive. – URL: <https://web.archive.org/web/20151024114452/http://www.psychopravo.ru/law/int/nyurnbergskiy-kodeks.htm> (дата обращения: 23.03.2025).

6. Хельсинкская декларация Всемирной медицинской ассоциации (1964) // Web Archive. – URL: <https://web.archive.org/web/20150925044503/http://www.psychopravo.ru/law/int/helsinkijskaya-deklaraciya.htm> (дата обращения: 23.03.2025).

7. Canterbury v. Spence, No. 22099 (D.C. Cir. 1972) // Justia Law. – Слушания состоялись 18 декабря 1969 года. Решение вынесено 19 мая 1972 года. – URL: <https://law.justia.com/cases/federal/appellate-courts/cadc/22099/22099.html> (дата обращения: 23.03.2025).

8. Кодекс Республики Казахстан от 18 сентября 2009 года № 193-IV «О здоровье народа и системе здравоохранения» (утратил силу Кодексом Республики Казахстан от 7 июля 2020 года № 360-VI). – Текст: электронный // Информационно-правовая система нормативных правовых актов Республики Казахстан: официальный сайт. – 2025. – URL: https://adilet.zan.kz/rus/docs/K090000193_ (дата обращения: 23.03.2025).

9. Приказ и.о. Министра здравоохранения Республики Казахстан от 30 октября 2020 года № ҚР ДСМ-175/2020 «Об утверждении форм учетной документации в области здравоохранения, а также инструкций по их заполнению».

– Текст: электронный // Информационно-правовая система нормативных правовых актов Республики Казахстан: официальный сайт. – 2025. – URL: <https://adilet.zan.kz/rus/docs/V2000021579> (дата обращения: 23.03.2025).

10. Конвенция о защите прав и достоинства человека в связи с применением достижений биологии и медицины // Википедия: свободная энциклопедия. – URL: https://ru.wikipedia.org/wiki/Конвенция_о_защите_прав_и_достоинства_человека_в_связи_с_применением_достижений_биологии_и_медицины (дата обращения: 23.03.2025).

11. Русина Н. С. Правовые проблемы ненадлежащего оформления добровольного информированного согласия пациента на медицинское вмешательство / Н. С. Русина. – Текст: электронный // Актуальные проблемы российского права. – 2009. – № 3. – С. 146–151. – URL: <https://cyberleninka.ru/article/n/pravovye-problemy-nenadlezhaschego-oformleniya-dobrovolnogo-informirovannogo-soglasiya-patsienta-na-meditsinskoe-vmeshatelstvo/viewer> (дата обращения: 23.03.2025).

12. Сайынов М. С., Кульниязова А. Б., Сисенбаева А. Т. Информированное добровольное согласие пациента / М. С. Сайынов, А. Б. Кульниязова, А. Т. Сисенбаева. – Текст: электронный // Journal of Health Development. – 2021. – Т. 2, № 42. – С. 69–73. – URL: <https://cyberleninka.ru/article/n/informirovannoe-dobrovolnoe-soglasie-patsienta/viewer> (дата обращения: 23.03.2025).

13. СТ РК 1.9–2019. Национальная система стандартизации Республики Казахстан. Общие требования к применению международных, региональных стандартов и стандартов иностранных государств на территории Республики Казахстан. – Текст: электронный // Информационно-правовая система нормативных правовых актов Республики Казахстан: официальный сайт. – 2025. – URL: https://online.zakon.kz/Document/?doc_id=32069722 (дата обращения: 23.03.2025).

ӘОЖ 343

АБАЙСЫЗДА ҚАЗАҒА ҰШЫРАТУҒА БАЙЛАНЫСТЫ ҚЫЛМЫСТЫҚ-ҚҰҚЫҚТЫҚ СИПАТТАМА

Турсынгазина А.

Ғылыми жетекші: Орсаева Р.А., з.ғ.к., PhD, қауымдастырылған профессор
Аманжолов университеті, Өскемен қ., Қазақстан
E-mail: r_orsaeva_60@mail.ru

Абайсыздық (ағылш. carelessness) құқықта - қылмыс құрамының субъективті жағы ретіндегі кінә нысаны. Абайсыздық жайлы Қазақстан Республикасының Қылмыстық Кодексінің 21 бабында қарастырылған. Ал абайсызда қазаға ұшырату немесе абайсызда кісі өлтіру- бұл басқа адамның өмірін абайсызда қию немесе немқұрайлылықпен жасалған өлім болып табылады. Абайсызда қазаға ұшырату Қазақстан Республикасының Қылмыстық Кодексінің 104 бабында қарастырылған. 104 баптың 1-ші тармағы абайсызда қазаға ұшырату – үш жылға

дейінгі мерзімге бас бостандығын шектеуге не сол мерзімге бас бостандығынан айыруға жазаланады делінсе, 2-ші тармағында абайсызда екі немесе одан да көп адамды қазаға ұшыратуды қарастырып, қылмыстық жауаптылық шегін белгілеген.

Абайсызда адамды өлтіріп алу, бұл қасақана түрде адам өлтіруден күрделірек. Адам қылмысқа барам деп ойламайды, адам өлтіруді мақсат етпейді. Бұл адамның немқұрайлығы немесе менмендігінен пайда болады. Менмендікпен қылмыс жасауда, әрекет етуші адам зардаптың боларын ойлайды, сезеді және соған қарай әрекет жасайды. Бірақ ол қанша жерден зардаптың туарын сезсе де, өзін зардапты болғызбау мүмкіндігіне сендіреді. Ал екінші түрі немқұрайлық. Яғни, аты айтып тұрғандай, зиянды зардап болуын болжамайды, адамның салақтығының арқасында немесе іске немқұрай түрде қарау салдарынан орын алады. Осы жерде Алматы қаласы, Алмалы ауданында жаз айында болған жағдайға қысқаша тоқтала кетсем. 2023 жылдың 5 маусым күні, 28 жастағы сержант қызметтік қарумен абайсызда өз әріптесіне оқ атып, жәбірленуші алған жарақатынан қайтыс болған.

Сот анықтағандай, 2023 жылдың жазында сотталушы К. күзет ауысымына келген. Оның әріптесі қызметтік қаруды алғаннан кейін, К.-дан белбеуін байлап алу үшін одан қаруды ұстай тұруын сұраған.

«Сотталушы К. өз кезегінде қызметтік қаруды алып, ережені сақтамастан, қаруды жоғары-төмен сермеген. Осы әрекеттерінің салдарынан абайсызда қарсы алдында тұрған әріптесінің басынан атып жіберген. Қызметкер алған жарақатынан сол жерде мерт болды», - деп хабарлады Алматы қалалық сотының баспасөз қызметінен. Сот К.-ны ҚР Қылмыстық кодексінің 104-бабының 1-бөлігімен кінәлі деп танып, 1 жыл 6 айға бас бостандығынан айырды. Сондай-ақ сот сотталушыдан жәбірленушінің пайдасына моральдық шығын үшін 10 миллион теңге және материалдық шығын үшін шамамен 3,5 миллион теңге өндірді. Сотталушы кінәсін толық мойындап, жасаған әрекетіне өкінген тәрізді. Сол кезде ережені сақтап, қаруды өз тәртібі бойынша ұстап тұрса, бұл жағдайға душар болмас па еді, кім біледі. Әрине, абайсызда адамды қазаға ұшыратып алу арқылы қылмыскер атану, адамға өте ауыр тиеді. Міне осы жағдай арқылы немқұрайлықты көре аламыз.

Қылмыс құрамына тоқталатын болсақ, объектісі адам өмірі, ал объективтік жағынан қылмыс әрекет арқылы да, әрекетсіздік арқылы да жүзеге асады. Субъективтік жағы әрине абайсыздықпен сипатталады. Субъектісі он алты жасқа толған, есі дұрыс адам. Қылмыс санаты бойынша, онша ауыр емес қылмыстарға жатқызылады. Қылмыс құрамының құрылысы материалдық болып табылады.

Абайсызда қазаға ұшырату кез келген жерде орын алуы мүмкін. Тұрмыста, өндірісте, жұмыста тіпті медицина, мектептерде де кездеседі. Айта кетерлік, бұл қылмыстың қауіптілігі- қай салада, қандай заттардың, құралдардың пайдаланғандылығында. Бірақ кәсіби абайсыздықтардан болатын адам өлімі жиі кездесетін сиқылды. Оған мысал, Маңғыстау облысының қылмыстық істер жөніндегі апелляциялық сот алқасында Қазақстан Республикасы Қылмыстық кодексінің 104-бабы 1-бөлігімен Е.-ге қатысты қылмыстық іс қаралғандығы.

Ақтау қаласы 31 «б» шағын аудан көлемінде жаңадан салып жатқан алты қабатты тұрғын үй кешенінде жұмысшы болып жасайтын сотталған «Е» өз міндетін атқару кезінде құрылыс қоқыстарын жинастыру мақсатында қоқыстар

мен тас қалдықтарын терезеден төменге қарай лақтырған. Сол кезде осы құрылыс орнында сантехник болып жұмыс жасайтын жәбірленуші У.-дың басына абайсызда бесінші қабаттан лақтырған тас кірпіш түсіп, тиген. Жәбірленуші алған дене жарақаты салдарынан оқиға болған жерде қайтыс болған.

Ақтау қалалық сотының үкімімен сотталушы Е. ҚР Қылмыстық кодексінің 104-бабы 1-бөлігінде көзделген қылмыстық әрекеттерді жасағаны үшін кінәлі деп танылып, оған осы бап бойынша 1 жыл мерзімге бас бостандығынан айыру жазасы тағайындалған.

Абайсыздықтан болатын қылмысты адамның өмірін қиюға бағытталған қасақана қылмыстан ажырата білу керек. Абайсызда қазаға ұшырату мен қасақана түрде жасалған адам өлтіру, ең алдымен жасаған бабының түріне қарай ерекшеленеді. Мысалға, қасақана жасалған қылмыстың зардаптары көп, ол қоғамға аса қауіпті. Абайсызда қазаға ұшырату да қауіпті, зардаптары да аз емес. Бірақ та бұл жердегі түсіну керек жайт, ол адамның арам пиғылының болмауы. Мұндай қылмыс санын азайту үшін, әр нәрсеге жауапкершілікпен қарай білу керек. Себебі, абайсызда болған қылмыстардың 70-% жәйбарақат қарау, немқұрайлықтың орын алуынан.

Көршілес Ресей Федерациясының Қылмыстық кодексінде абайсызда өлімге әкелу арқылы объективті түрде әкеп соқтырған әрекет немесе әрекетсіздік танылады. Өлім басқа адамның, бірақ қасақана емес, абайсызда жасалған, яғни кінәлі адам өзінің іс-әрекеті басқа адамның өліміне әкеп соқтырады немесе әкеп соқтыруы мүмкін екенін алдын-ала болжай алса да, болжауы керек болса да, алдын-ала болжай алмаған кезде (қылмыстық абайсыздық); немесе алдын-ала болжанған, бірақ негізсіз, бұл болмайды деп ойлаған немесе оны болдырмауға үміттенген (қылмыстық жеңілдік) жағдайда орын алуы мүмкін.

Осылайша, абайсызда өлімге әкеп соқтырудың қасақана кісі өлтіруден өлімге әкеп соқтыруға ниеті немесе саналы түрде жол бермеуі, ал жазықсыз өлімге әкеп соқтыруы өлімге әкеп соқтырушының өз мінез-құлқын басқа адамдардың өміріне қауіп төндіреді деп санауға жеткілікті негіздерінің болуымен ерекшеленеді.

Қылмыстық кодекстегі түсініктеме абайсызда өлімге әкеп соқтыруды мыналардан ажыратады кездейсоқ өлімге әкелу (ол үшін қылмыстық жауаптылық алынып тасталады), жағдайларда қолданылады:

Әдебиеттер тізімі:

1. Қазақстан Республикасының Қылмыстық кодексі. Қазақстан Республикасының 2014 жылғы 3 шілдедегі Кодексі (қолданыстағы редакциясы)
2. Мұқанова А. Алматыда өз әріптесін абайсызда атып өлтірген полицей сотталды. [Электронды ресурс] <https://kaz.inform.kz/news>
3. Ботабеков М. Абайсызда қазаға ұшыратқан [Электронды ресурс] <https://tumba.kz/>
4. Орсаева Р.А. Қазақстан Республикасы қылмыстық құқығы (ерекше бөлім), - Өскемен: С.Аманжолов атындағы ШҚМУ, «Берел» баспасы, 2019. - 503 бет.

ТҮРКІСТАН ОБЛЫСЫНЫҢ ЭКОНОМИКАЛЫҚ ДАМУЫ: ИНВЕСТИЦИЯЛЫҚ САЯСАТТЫҢ РӨЛІ

Тұрсын А.Р.

Ғылыми жетекшісі: Тулеметова А.С., э.ғ.к., профессор
М. Әуезов атындағы Оңтүстік Қазақстан зерттеу университеті,
Шымкент қ., Қазақстан, E-mail: asilhan.janadilov@mail.ru

Аңдатпа. Бұл мақала Түркістан облысының экономикалық дамуындағы инвестициялық саясаттың рөлін зерттеуге арналған. Облыстың экономикалық әлеуеті, инвестициялардың көлемі мен құрылымы, сондай-ақ олардың аймақтың әлеуметтік-экономикалық дамуына әсері талданады. Зерттеу барысында статистикалық деректер, ресми құжаттар және қолжетімді әдебиеттер негізінде талдау жүргізілді. Нәтижелер инвестициялық саясаттың өңірдің экономикалық өсімінде маңызды рөл атқаратынын, әсіресе шағын және орта бизнес, ауыл шаруашылығы мен туризм салаларындағы дамуды ынталандыруда тиімді екенін көрсетті.

Түйін сөздер: Түркістан облысы, экономикалық даму, инвестициялық саясат, шағын және орта бизнес, ауыл шаруашылығы, туризм, инфрақұрылым.

Кіріспе

Түркістан облысы Қазақстанның оңтүстігінде орналасқан және еліміздің экономикалық, әлеуметтік және мәдени дамуында маңызды рөл атқарады. 2018 жылы облыстың әкімшілік орталығы Шымкенттен Түркістан қаласына ауыстырылып, Шымкент республикалық маңызы бар қала мәртебесін алғаннан кейін, Түркістан облысы жаңа даму кезеңіне қадам басты. Бұл өзгеріс облыстың экономикалық әлеуетін арттыруға және инвестициялық тартымдылығын күшейтуге бағытталған стратегиялық шешім болды. Облыстың экономикасы негізінен ауыл шаруашылығы, туризм және шағын кәсіпкерлікке негізделгенімен, соңғы жылдары инвестициялардың арқасында өнеркәсіп пен инфрақұрылым салалары да дамып келеді.

Инвестициялық саясат аймақтық экономиканың дамуында шешуші фактор ретінде қарастырылады. Қазақстан Республикасының 2025 жылға дейінгі Стратегиялық жоспары аясында өңірлердің экономикалық дербестігін арттыру және инвестицияларды тиімді пайдалану міндеттері қойылған. Түркістан облысында «Түркістан» арнайы экономикалық аймағы (АЭА) және «TURKISTAN INVEST» инвестициялық компаниясы сияқты құралдар инвесторларды тартуға және жобаларды іске асыруға қолдау көрсетуде. 2024 жылдың алғашқы тоқсандарының деректері бойынша, облыстың жалпы өңірлік өнімі (ЖӨӨ) 3,7 трлн теңгеге жетіп, экономикалық өсім 110,6%-ды құрады. Бұл көрсеткіштер инвестициялардың экономикалық дамуға оң әсер ететінін айғақтайды.

Дегенмен, облыстың инвестициялық саясаты бірқатар сын-қатерлерге тап болуда. Инфрақұрылымның жеткіліксіз дамуы, әкімшілік кедергілер және инвестициялардың біркелкі бөлінбеуі сияқты мәселелер аймақтың әлеуетін толық

іске асыруға кедергі келтіреді. Осыған байланысты, инвестициялық саясаттың тиімділігін арттыру және оның экономикалық дамуға әсерін бағалау маңызды зерттеу тақырыбына айналады.

Бұл мақаланың мақсаты – Түркістан облысының экономикалық дамуындағы инвестициялық саясаттың рөлін талдау, оның жетістіктері мен кемшіліктерін анықтау және болашақ даму үшін ұсыныстар әзірлеу. Зерттеу барысында облыстың экономикалық көрсеткіштері, инвестициялардың құрылымы және олардың салалық әсері қарастырылады. Мақала өңірлік экономиканы дамытуға қызығушылық танытатын зерттеушілер, саясаткерлер және инвесторлар үшін пайдалы ақпарат көзі болады деп күтіледі.

Материалдар мен әдістер

Бұл зерттеу Түркістан облысының экономикалық дамуындағы инвестициялық саясаттың рөлін бағалауға бағытталған және сандық және сапалық әдістердің үйлесіміне негізделген. Зерттеудің негізгі мақсаты – инвестициялардың аймақтың экономикалық өсіміне, жұмыспен қамтуға және әлеуметтік дамуына әсерін анықтау. Осы мақсатқа жету үшін бірнеше кезеңнен тұратын методология қолданылды.

Зерттеу үшін бірінші және екінші дереккөздер пайдаланылды. Бірінші дереккөздер ретінде Қазақстан Республикасы Стратегиялық жоспарлау және реформалар агенттігінің Ұлттық статистика бюросының (stat.gov.kz) 2023-2024 жылдарға арналған ресми статистикасы, соның ішінде ЖӨӨ, инвестициялар көлемі, жұмыссыздық деңгейі және салалық көрсеткіштер алынды. Екінші дереккөздер ретінде ғылыми мақалалар, үкіметтік есептер және Түркістан облысы әкімдігінің ресми құжаттары қарастырылды. Сондай-ақ, «TURKISTAN INVEST» компаниясының инвестициялық жобалар туралы ақпараты зерттеуге енгізілді. Зерттеу 2020-2024 жылдар аралығын қамтиды, себебі бұл кезең облыстың жаңа әкімшілік мәртебесімен және инвестициялық саясаттың белсенді іске асырылуымен сипатталады. Географиялық тұрғыдан Түркістан облысының барлық аудандары мен қалалары, соның ішінде «Түркістан» АЭА және индустриялық аймақтар қарастырылды.

Осы методология инвестициялық саясаттың Түркістан облысының экономикалық дамуындағы рөлін жан-жақты талдауға мүмкіндік берді. Зерттеу нәтижелері саясатты жетілдіру және аймақтың әлеуетін арттыру үшін негіз болады.

Зерттеу нәтижелері

Түркістан облысының экономикалық дамуындағы инвестициялық саясаттың рөлін талдау нәтижелері инвестициялардың өңірдің экономикалық өсіміне айтарлықтай әсер ететінін көрсетті. 2020-2024 жылдар аралығында облысқа тартылған инвестициялардың жалпы көлемі 1,2 трлн теңгеден асты, бұл алдыңғы бесжылдықпен салыстырғанда 35%-ға артық. 2024 жылдың қаңтар-қараша айларындағы деректерге сәйкес, негізгі капиталға салынған инвестициялар 293,9 млрд теңгені құрады, бұл 2023 жылдың сәйкес кезеңімен салыстырғанда 6,2%-ға өскен. Бұл өсімнің негізгі драйвері шағын және орта бизнес (ШОБ) болды, олардың үлесі 144,4 млрд теңгені (49%) құрап, өткен жылмен салыстырғанда 23,4%-ға артты.

Салалық әсер: Инвестициялардың салалық бөлінісі облыстың экономикалық құрылымына сәйкес келеді. Ауыл шаруашылығы инвестициялардың 32%-ын (94 млрд теңге) алды, бұл өңірдің аграрлық бағытын және мемлекеттік қолдау бағдарламаларының («АӨК дамыту») тиімділігін көрсетеді. Туризм саласына 18% (52,8 млрд теңге) бағытталды, бұл Түркістан қаласының рухани-мәдени орталық ретінде дамуымен байланысты. Өнеркәсіпке салынған инвестициялар 25%-ды (73,5 млрд теңге) құрады, негізінен «Түркістан» АЭА-дағы жобаларға жұмсалды. Қалған 25% инфрақұрылымдық жобаларға, соның ішінде индустриялық аймақтарды дамытуға бағытталды.

Экономикалық өсімге әсері: Корреляциялық талдау инвестициялардың ЖӨӨ өсімімен тығыз байланысын анықтады ($r = 0,87$). 2023 жылы ЖӨӨ 4 трлн теңгеден асып, 2024 жылы 3,7 трлн теңгеге жетті, бұл қысқа мерзімді экономикалық өсімнің 110,6%-ға өскенін көрсетеді. Регрессиялық модель бойынша, инвестициялардың әрбір 1 млрд теңгесі ЖӨӨ-ні орта есеппен 0,3%-ға арттырады. Бұл әсер әсіресе ШОБ және туризм салаларында айқын байқалады, өйткені бұл секторларда жұмыс орындарының өсімі (2024 жылы 20 мыңнан астам) және экспорт көлемінің артуы (15%-ға) тіркелді.

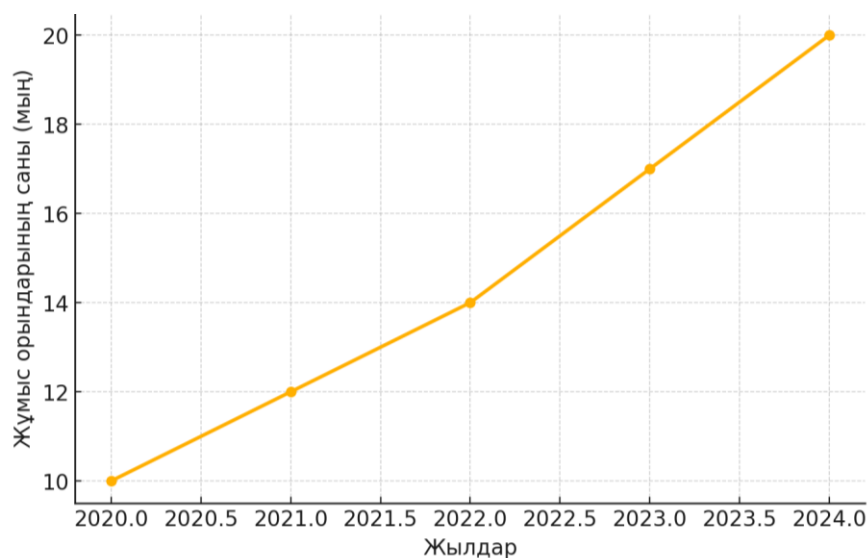

Сурет 1 – Жұмыс орындарының өсімі (2020-2024)

Жұмыспен қамту және әлеуметтік әсер: Инвестициялардың арқасында 2024 жылы облыста жұмыссыздық деңгейі 4,8%-ға дейін төмендеді, бұл республикалық орташа көрсеткішпен салыстырғанда оң нәтиже. Жұмыспен қамту органдарында тіркелген жұмыссыздар саны 32,9 мың адамды құрады, бұл 2023 жылмен салыстырғанда 5%-ға аз. Инвестициялық жобалар, әсіресе «Түркістан» АЭА және индустриялық аймақтар, 145 жоба арқылы 20 мыңнан астам жаңа жұмыс орнын ашты. Орташа айлық жалақы 266,590 теңгеге жетті, бұл 2023 жылмен салыстырғанда 7,1%-ға өскен.

Инвестициялық саясаттың тиімділігі: «TURKISTAN INVEST» компаниясының «бір терезе» қағидаты инвесторларға қолайлы жағдай жасауда маңызды рөл атқарды. 2024-2027 жылдарға арналған 2,5 трлн теңгелік 145 жобаның пулы қалыптастырылды, бұл ұзақ мерзімді дамуға негіз болады.

Дегенмен, инвестициялардың тиімділігін шектейтін бірқатар мәселелер анықталды. Біріншіден, инфрақұрылымдық шектеулер (мысалы, сумен жабдықтау және жолдардың сапасы) жобаларды іске асыруды баяулатады. Екіншіден, инвестициялардың 60%-дан астамы Түркістан қаласына шоғырланған, ал аудандардағы әлеует (мысалы, Созақ және Қазығұрт) толық пайдаланылмайды. Үшіншіден, әкімшілік кедергілер мен бюрократия инвесторлардың сенімін төмендетеді.

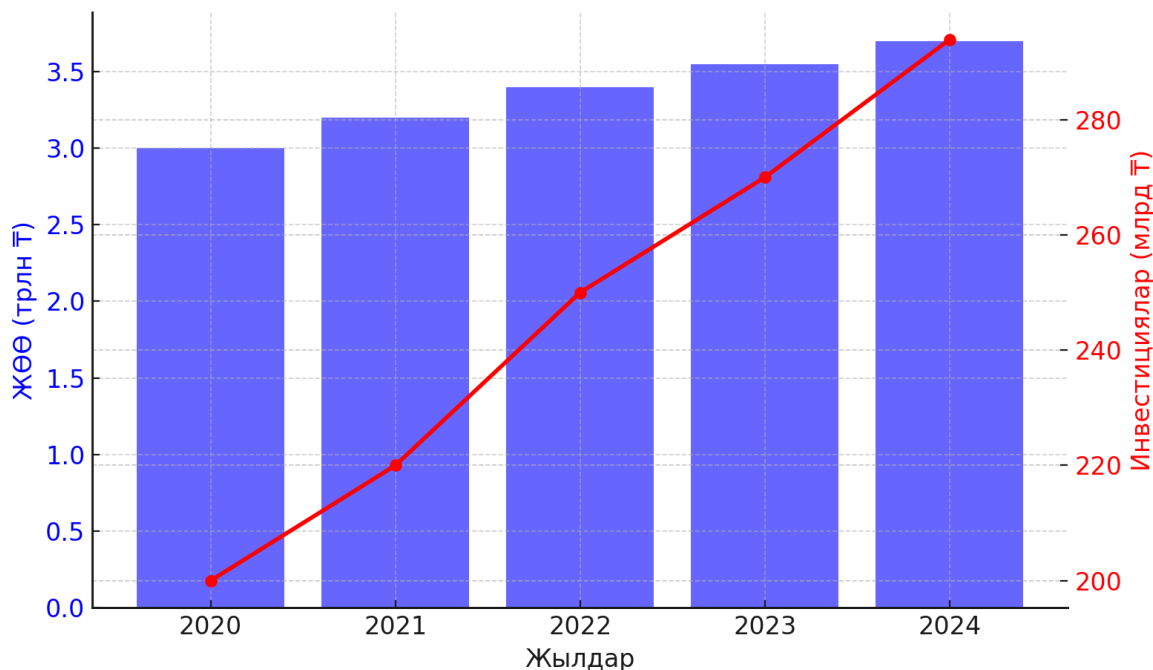

Сурет 2 – ЖӨӨ мен инвестициялардың байланысы (2020-2024)

SWOT-талдау нәтижелері:

- **Күшті жақтары:** жоғары аграрлық және туристік әлеует, мемлекеттік қолдау, АЭА-ның болуы.
- **Әлсіз жақтары:** инфрақұрылымның жеткіліксіздігі, инвестициялардың теңсіз бөлінуі.
- **Мүмкіндіктер:** шетелдік инвестицияларды тарту, экспортты ұлғайту.
- **Қауіптер:** сыртқы экономикалық дағдарыстар, институционалдық кемшіліктер.

Нәтижелер инвестициялық саясаттың облыстың экономикалық дамуындағы негізгі қозғаушы күш екенін растайды, бірақ оның тиімділігін арттыру үшін жүйелі шаралар қажет.

Қорытынды

Түркістан облысының экономикалық дамуындағы инвестициялық саясаттың рөлі зерттеу нәтижелері бойынша айтарлықтай жоғары екені дәлелденді. Инвестициялар ЖӨӨ өсіміне, жұмыспен қамтуға және салалық дамуға оң әсер етеді, әсіресе ауыл шаруашылығы, туризм және ШОБ секторларында. 2020-2024 жылдар аралығында инвестициялардың өсуі облыстың экономикалық әлеуетін арттырды, бірақ инфрақұрылымдық және институционалдық мәселелер толық табысқа жетуге кедергі келтіруде.

Зерттеу инвестициялық саясатты жетілдіру үшін бірнеше бағытты ұсынады. Біріншіден, инфрақұрылымды дамытуға (сумен жабдықтау, көлік желілері) инвестицияларды ұлғайту қажет. Екіншіден, аудандар арасындағы инвестициялардың теңсіздігін азайту үшін ресурстарды біркелкі бөлу керек. Үшіншіден, әкімшілік кедергілерді жою және «TURKISTAN INVEST» сияқты құралдардың тиімділігін арттыру инвесторлардың сенімін нығайтады. Бұл шаралар облыстың 2025 жылға дейінгі экономикалық өсім мақсаттарына (6%) жетуге ықпал етеді.

Түркістан облысының әлеуеті оның табиғи ресурстары, туристік мүмкіндіктері және еңбек ресурстарымен айқындалады. Инвестициялық саясатты дұрыс жүргізу арқылы облыс Қазақстанның экономикалық дамуындағы жетекші өңірлердің біріне айналуы мүмкін.

Әдебиеттер тізімі:

1. Қазақстан Республикасы Стратегиялық жоспарлау және реформалар агенттігі Ұлттық статистика бюросы. (2024). Түркістан облысының әлеуметтік-экономикалық даму көрсеткіштері. stat.gov.kz
2. Қазақстан Республикасы Премьер-Министрінің ресми ақпараттық ресурсы. (2025). Стратегиялық жоспар 2025. primeminister.kz
3. Түркістан облысы әкімдігі. (2024). 2024-2027 жылдарға арналған инвестициялық жобалар пулы. turakimat.gov.kz
4. «TURKISTAN INVEST» компаниясы. (2024). Инвестициялық жобалар бойынша есеп.
5. Тоқаев, Қ.-Ж. (2024). «Әділетті Қазақстан: заң мен тәртіп, экономикалық өсім, қоғамдық оптимизм» Қазақстан халқына Жолдауы. akorda.kz

УДК 338.46

ГОСТИНИЧНЫЙ БИЗНЕС В КАЗАХСТАНЕ: ТЕКУЩЕЕ СОСТОЯНИЕ, ПРОБЛЕМЫ И ПЕРСПЕКТИВЫ РАЗВИТИЯ

Тұрсынханов Рахат

Научный руководитель: Байгужинова А.Ж., сениор-лектор
Восточно-Казахстанский университет имени С. Аманжолова,
г. Усть-Каменогорск, Казахстан, E-mail: rahattursynhanov71@gmail.com

Гостиничный бизнес играет ключевую роль в экономике Казахстана, являясь важной частью индустрии туризма и гостеприимства. В последние годы наблюдается значительный рост количества гостиниц, хостелов и других объектов размещения, что обусловлено увеличением внутреннего туризма, проведением международных мероприятий и улучшением инфраструктуры. Однако отрасль сталкивается с рядом проблем, таких как недостаточное количество квалифицированного персонала, несоответствие некоторых объектов заявленным стандартам, а также низкая заполняемость номеров в межсезонье. В данной статье

мы подробно рассмотрим текущее состояние гостиничного бизнеса в Казахстане, его основные проблемы и перспективы дальнейшего развития.

По данным Бюро национальной статистики, в 2024 году в Казахстане насчитывается 4 315 объектов гостиничного бизнеса, включая отели, хостелы, базы отдыха и гостевые дома. Из них 2 237 представляют собой гостиницы, а остальные – малые средства размещения [1].

Наибольшее число гостиниц сосредоточено в крупных городах:

- Алматы – 232 гостиницы
- Астана – 190 гостиниц
- Карагандинская область – 139 гостиниц

Количество гостиниц и объем предоставляемых услуг увеличиваются ежегодно. В 2023 году общий объем предоставленных услуг в гостиничном секторе составил 175 млрд тенге, а в 2024 году за первые девять месяцев этот показатель достиг 224 млрд тенге, что на 27,5% выше по сравнению с аналогичным периодом предыдущего года. Однако несмотря на положительные тенденции, многие гостиницы сталкиваются с проблемой низкой загрузки. Средняя заполняемость номеров составляет около 24,5%, что существенно ниже, чем в развитых туристических странах.

Кроме того, Казахстан привлекает все большее количество иностранных туристов, особенно из Китая, России, Узбекистана и стран Евросоюза. В 2023 году страну посетили более 9 миллионов иностранных туристов, что на 15% больше, чем в предыдущем году. Основные направления – это Алматы, Астана, Боровое, Чарынский каньон и Мангистау.

Одним из основных критериев оценки гостиничного сектора является звездная классификация отелей. В Казахстане на 2024 год сертифицированы 117 гостиниц, из них:

- 25 пятизвездочных,
- 55 четырехзвездочных,
- 31 трехзвездочная,
- 4 двухзвездочные,
- 2 однозвездочные.

Большинство гостиниц не имеют официальной сертификации, что затрудняет контроль качества предоставляемых услуг. Отсутствие четких стандартов ведет к несоответствию заявленной звездности и фактического уровня сервиса. Это является одной из причин снижения конкурентоспособности казахстанского гостиничного бизнеса на международном рынке.

Правительство Казахстана рассматривает возможность введения обязательной сертификации гостиничных объектов, что позволит установить единые стандарты качества и улучшить сервис. [3]

В последние годы Казахстан активно привлекает инвестиции в гостиничный бизнес. За три квартала 2024 года объем инвестиций в гостиничную индустрию составил 107,1 млрд тенге, что на 26,1% больше, чем в 2023 году. Основные направления инвестиций включают:

- строительство новых отелей,
- модернизацию существующих гостиниц,

- развитие инфраструктуры туристических зон.

Наибольший объем инвестиций (42,8%) направлен в Туркестанскую область, которая активно развивается как центр паломнического и культурного туризма. В Алматы и Астане также ведется строительство новых отелей международного уровня. В 2023 году в Казахстан вошли международные сети отелей, такие как Marriott, Hilton и Radisson, что свидетельствует о повышении доверия инвесторов к гостиничному рынку страны [2].

Помимо традиционных гостиниц, в Казахстане развивается сектор альтернативного размещения. К 2024 году в стране насчитывается 111 хостелов, что на 35 больше, чем в 2023 году. Основные центры развития хостелов:

- Алматы – 337 хостелов,
- Область Жетісу – 334 хостела.

Также популярность набирают:

- эко-отели и глэмпинг,
- апартаменты,
- загородные комплексы с домиками для отдыха.

Альтернативные варианты размещения становятся востребованными среди молодежи, иностранных туристов и путешественников, предпочитающих бюджетный отдых. В 2024 году число туристов, выбирающих экотуризм, выросло на 20%.

Несмотря на рост инвестиций и количества объектов размещения, гостиничная отрасль сталкивается с рядом вызовов:

- низкая заполняемость гостиниц в межсезонье,
- нехватка квалифицированных кадров (управляющие, сервисный персонал),
- отсутствие единых стандартов классификации гостиниц,
- высокая стоимость содержания гостиничного бизнеса,
- слабая цифровизация отрасли (отсутствие онлайн-бронирования во многих отелях) [4].

Для дальнейшего развития гостиничного бизнеса Казахстану необходимо:

1. Ввести обязательную сертификацию гостиниц.
2. Развивать инфраструктуру туристических зон (дороги, аэропорты, транспорт).
3. Стимулировать развитие внутреннего туризма.
4. Внедрять современные технологии: системы онлайн-бронирования, цифровизацию сервиса.
5. Оказывать государственную поддержку малым и средним отелям (льготные кредиты, субсидии).
6. Привлекать крупные международные гостиничные сети.
7. Развивать экологический и этнический туризм.
8. Повысить уровень подготовки кадров в сфере гостиничного бизнеса.

Гостиничный бизнес в Казахстане активно развивается, однако требует комплексного подхода к решению существующих проблем. Внедрение стандартов классификации, модернизация инфраструктуры, повышение качества сервиса и привлечение инвесторов помогут Казахстану выйти на новый уровень в сфере туризма. При реализации данных мер страна сможет стать привлекательным

туристическим направлением не только в Центральной Азии, но и на международной арене.

Список источников:

1. Бюро национальной статистики РК – stat.gov.kz
2. Ranking.kz – ranking.kz
3. Informburo.kz – informburo.kz
4. Baimedia.kz – baimedia.kz
5. El.kz – el.kz
6. Travelpress.kz - travelpress.kz

ӘОЖ 336.2

АЙМАҚТАҒЫ КӘСІПКЕРЛІК САЛАСЫНЫҢ ҚАЗІРГІ ЖАҒДАЙЫ

Умирбаев А.С., Тоқтағұл Б., Шаукеев А.Б.

М.Х. Дулати атындағы Тараз университеті, Тараз қ., Қазақстан

E-mail: Kairat77@yandex.ru

Шағын кәсіпкерлік мемлекет экономикасын дамытуда маңызды рөл атқарады. Кәсіпкерлік әлеуметтік-экономикалық маңызы бар мәселелерді шешеді:

- нарықтық экономикаға икемділік береді;
- қаржылық және өндірістік ресурстарды тартуға ықпал етеді;
- ғылыми-техникалық прогрестің алғышарттарын жасайды;
- жұмыспен қамту және нарықтық экономиканың басқа да әлеуметтік мәселелері.

Өз кезегінде шағын және орта өндірісті дамыту экономиканы сауықтыру үшін қолайлы жағдайлар жасайды: бәсекелестік орта дамиды; қосымша жұмыс орындары құрылады; тұтыну секторы кеңею түседі [1,2].

Экономикалық және әлеуметтік дамудың шетелдік тәжірибесі шағын бизнестің тұрақтандырудың ғана емес, Қазақстан экономикасының өсуінің де нақты факторы бола алатынын растайды. Шағын кәсіпкерлік бәсекелестікті тиісті деңгейде ұстап тұруға, өндірісті икемді қайта құруға, инновациялық процестерді жеделдетуге, нарықтық қатынастардың әлеуметтік бағытын қалыптастыруға және жұмыспен қамтудың өсуіне ықпал етеді [3].

Қазақстанның Жамбыл облысындағы шағын кәсіпкерліктің жай күйін мынадай негізгі аспектілермен сипаттауға болады:

1. Дамыту және қолдау: өңірде шағын және орта бизнесті дамытуға бағытталған мемлекеттік қолдау бағдарламалары белсенді іске асырылуда. Бұған несиелер бойынша пайыздық мөлшерлемелерді субсидиялау, гранттар беру және салықтық жеңілдіктер кіреді.

2. Экономика секторлары: Жамбыл облысындағы шағын бизнес ауыл шаруашылығы, сауда, қызмет көрсету және өндірісті қоса алғанда, түрлі секторларда ұсынылған. Ауыл шаруашылығы аймақ үшін дәстүрлі маңызды сала ретінде шағын кәсіпкерлікте айтарлықтай үлесті иеленуді жалғастыруда.

3. Инфрақұрылым және қаржыландыруға қол жетімділік: соңғы жылдары бизнес-инкубаторлар мен кәсіпкерлікті қолдау орталықтарын қоса алғанда, бизнесті қолдау үшін инфрақұрылымның жақсаруы байқалды. Қаржыландыруға қол жеткізу, әсіресе жаңа және шағын бизнес үшін, басты мәселелердің бірі болып қала береді.

4. Мәселелер мен қиындықтар: аймақтағы шағын бизнес көбінесе әкімшілік кедергілерге, білікті кадрлардың жетіспеушілігіне және нарықтағы белгісіздікке тап болады. Бұл бизнестің дамуы мен өсуін қиындатуы мүмкін.

5. Экономикалық әсер: шағын және орта бизнес Жамбыл облысының экономикасында маңызды рөл атқарады, жұмыс орындарын құруға және жергілікті қоғамдастықтарды дамытуға ықпал етеді.

6. Өсу перспективалары: мемлекеттік қолдау мен цифрландыру бастамаларын ескере отырып, шағын кәсіпкерліктің одан әрі өсуі мен дамуы үшін, әсіресе жаңа технологиялар мен онлайн-қызметтер саласында әлеуеті бар.

Жамбыл облысындағы шағын кәсіпкерліктің қазіргі жағдайы төмендегі кестеде келтірілген.

Кесте 1 - Жамбыл облысындағы шағын кәсіпкерліктің қазіргі жағдайы

Көрсеткіштер	2020	2021	2022	2023
1. Тіркелген шағын және орта кәсіпкерлік субъектілерінің саны, бірлік	85195	87108	106194	118621
2. Жұмыс істеп тұрған шағын және орта кәсіпкерлік субъектілерінің саны, бірлік	69338	71298	92572	106779
3. Шағын және орта кәсіпкерлікте жұмыспен қамтылғандар саны, адам	127522	123689	152642	168103
4. Шағын және орта кәсіпкерлік субъектілерінің өнім (тауарлар мен қызметтер) көлемі, млн. теңге	744481	834089	1078380	1292747

Кестеден көрініп тұрғандай, Жамбыл облысында тіркелген ШОК субъектілері санының тұрақты өсуі байқалады. Жалпы, 2020 жылдан 2023 жылға дейінгі жалпы өсім 33426 бірлікті құрайды немесе 39,2% өскен.

2021 жылы жұмыспен қамтылғандар санының 3833 адамға төмендеуі байқалады, бұл бизнеске әсер ететін экономикалық факторларға байланысты болуы мүмкін. Егер соңғы 4 жылды талдайтын болсақ, 2020 жылмен салыстырғанда жалпы өсім 40581 адамды құрайды (31,8% өскен).

Өнім шығару көлемі де оң динамиканы көрсетеді. 2020 жылдан 2023 жылға дейінгі жалпы өсім 548266 млн. теңгені құрайды (+73.6%).

Шағын және орта кәсіпкерлік барлық ұсынылған көрсеткіштерде тұрақты өсуді көрсетеді. Тіркелген және жұмыс істеп тұрған ШОК субъектілері санының артуы қолайлы кәсіпкерлік ортаны және бизнесті жүргізуге қызығушылықтың артқанын көрсетеді. 2021 жылы жұмыспен қамтудың уақытша төмендеуіне

қарамастан, кейінгі жылдары жұмыспен қамтылғандар санының қалпына келуі және өсуі байқалады. Өнім өндірісінің айтарлықтай өсуі ШОК-тың экономикалық белсенділігі мен тиімділігінің артқанын көрсетеді. Осылайша, шағын және орта кәсіпкерлік тұтастай экономикаға оң әсер ететін даму мен нығайту жолында деп қорытынды жасауға болады.

Аймақтағы шағын кәсіпкерлік саласындағы жұмыспен қамтылғандар санының құрылымы келесі суретте келтірілген.

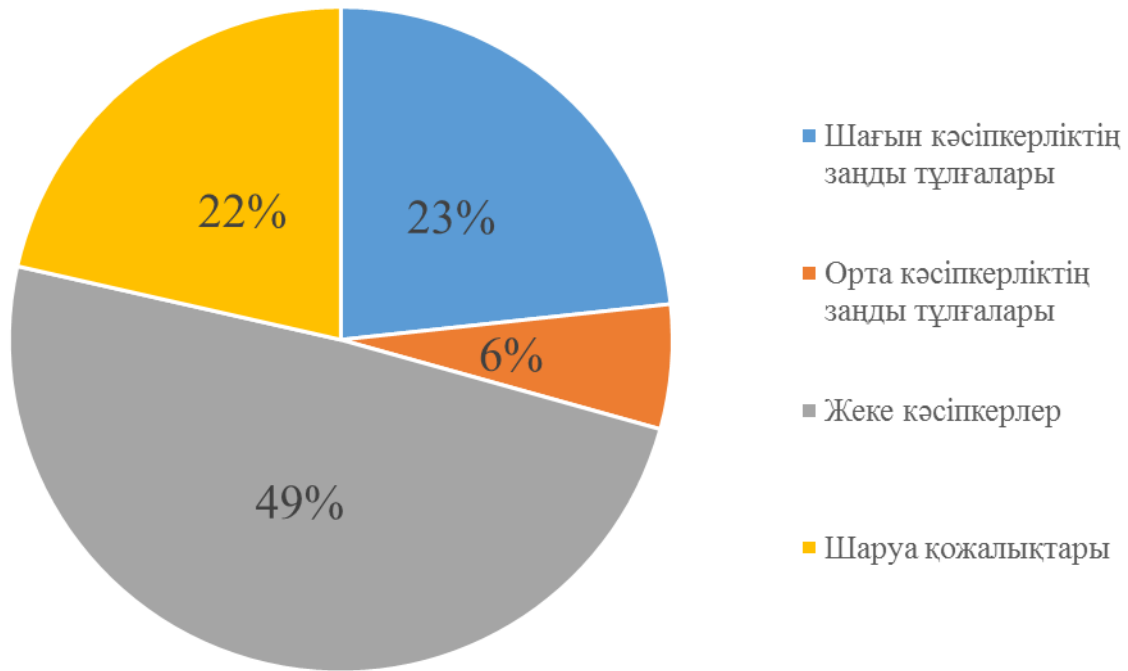

Сурет 1. Жамбыл облысындағы шағын кәсіпкерлік саласындағы жұмыспен қамтылғандар санының құрылымы, %

Суреттен көрініп отырғандай, Жамбыл облысында жұмыспен қамтылғандар санының құрылымында ең көп үлесі жеке кәсіпкерлерге тиесілі болып отыр (49%).

Қазақстанның Жамбыл облысындағы шағын кәсіпкерліктің негізгі проблемалары мынадай аспектілерді қамтуы мүмкін:

Қаржыландыруға қол жеткізу: шағын бизнес несиелер мен басқа қаржылық ресурстарды алу кезінде жиі қиындықтарға тап болады. Жоғары пайыздық мөлшерлемелер, банктердің қатаң талаптары және несие тарихының жеткіліксіздігі өсу мүмкіндіктерін шектеуі мүмкін.

Әкімшілік кедергілер: бизнесті тіркеудің, рұқсаттар мен лицензияларды алудың күрделі және күрделі процедуралары бастаушы кәсіпкерлер үшін айтарлықтай кедергілер тудыруы мүмкін. Бюрократия және процестердің ашықтығының жеткіліксіздігі де бизнесті кері қайтаруы мүмкін.

Білікті кадрлардың жетіспеушілігі: көптеген шағын кәсіпорындарда білікті мамандар жетіспейді. Бұл білім беру мекемелеріндегі дайындықтың жеткіліксіздігіне немесе кадрлардың ірі компанияларға көшуіне байланысты болуы мүмкін.

Ірі ойыншылармен бәсекелестік: шағын бизнес көбінесе баға мен ресурстар бойынша ірі компаниялармен бәсекеге түсе алмайды. Бұл олардың клиенттерді тарту және нарықтағы позицияларды ұстап тұру қабілетін шектеуі мүмкін.

Ақпарат пен кеңес беру қызметтерінің жетіспеушілігі: көптеген кәсіпкерлер нарық, заманауи трендтер мен технологиялар туралы ақпаратқа қол жеткізе алмайды. Бизнесіні жоспарлау және басқару туралы білімнің жетіспеушілігі олардың табысына да әсер етуі мүмкін.

Нарықтық жағдайдың белгісіздігі: экономикалық тұрақсыздық, заңнамадағы өзгерістер және сұраныстың ауытқуы шағын бизнеске қауіп төндіруі мүмкін, бұл ұзақ мерзімді жоспарлауды қиындатады.

Логистика және инфрақұрылым мәселелері: кейбір жағдайларда шағын бизнес тасымалдау және жеткізу мәселелеріне тап болады, бұл олардың тапсырыстарды орындау және қызмет көрсету деңгейін ұстап тұру қабілетіне әсер етуі мүмкін.

Маркетинг пен жарнамадағы қиындықтар: маркетинг пен жарнаманың шектеулі бюджеттері шағын бизнеске жаңа клиенттерді тартуды және брендті дамытуды қиындатуы мүмкін.

Бұл проблемалар Жамбыл облысында шағын кәсіпкерлікті дамыту үшін қолайлы орта құру үшін мемлекет, білім беру мекемелері мен бизнес-қоғамдастық тарапынан кешенді тәсілді талап етеді.

Әдебиеттер тізімі

1. Елшибаев Р.К. Современное состояние и направления развития малого и среднего бизнеса Республики Казахстан. Вестник университета «Туран». 2021;(1):84-90. <https://doi.org/10.46914/1562-2959-2021-1-1-84-90>

2. Талапбаева Г., Ерниязова Ж., Шильманова А., Мұратбекұлы Р. Государственная поддержка малого и среднего бизнеса в Казахстане: тенденции, проблемы и перспективы. Вестник Атырауского университета имени Халела Досмухамедова. 2024;73(2):142-153. <https://doi.org/10.47649/vau.2024.v.73.i2.13>

3. Маланьина А.А. Особенности финансирования малого предпринимательства в Республике Казахстан // Проблемы современной экономики. 2016. №31.

ӘОЖ 330.14

АДАМИ КАПИТАЛ ЭКОНОМИКАЛЫҚ РЕСУРС РЕТІНДЕ

Шәді Акерке

Ғылыми жетекші: Конуспаев Р.К., э.ғ.к.

Аманжолов университеті, Өскемен қ., Қазақстан

E-mail: akerke.shadi@mail.ru

Экономикалық өсудің маңызды драйверлерінің бірі-адами капитал. Бұл елдің жаһандық әлемдік тәртіптегі орнын анықтайтын қолда бар адами капитал. Осыған байланысты адами капиталдың сапасы, оның сандық және сапалық

сипаттамалары цифрландыру процестерінің әсерінен трансформацияланатын жаңа әлеуметтік-экономикалық кеңістікке қаншалықты сәйкес келетінін нақты түсіну қажет.

Адами капитал тұжырымдамасын тәуелсіз ғылыми бағыт ретінде өткен ғасырдың 50-60 жылдарында Чикаго университетінің американдық ғылыми мектебі қалыптастырды деп саналады. Адами капиталдың классикалық теориясының негізін қалаушылар-Нобель сыйлығының лауреаттары Г.Беккер және Т. Шульц, олар оның өнімділік пен кірісті жақсартудағы маңыздылығын атап өтті. Кейінгі зерттеулерде білім беру, денсаулық сақтау және кәсіптік дамуға инвестициялар жеке әл-ауқаттың да, макроэкономикалық көрсеткіштердің де өсуіне әкелетіні анықталды (Schultz, 1971; Mincer, 1974).

Адами капиталдың экономикалық тиімділігін өлшеудің бірнеше тәсілдері бар. Ең кең тарағандардың бірі-қайтару коэффициентін есептеуге негізделген білім беру инвестицияларының кірісін бағалау әдісі (rate of return). Зерттеулер көрсеткендей, білім беруге инвестиция деңгейі жоғары елдердің экономикалық өсу қарқыны жоғары (Hanushek & Woessmann, 2012). Сондай-ақ, жұмысшылардың жалақысы мен өнімділігін ескеретін адами капитал модельдері кеңінен қолданылады (Romer, 1990).

Тағы бір тәсіл-адами капиталдың инновациялық дамуға қосқан үлесін талдау. Зерттеулер жоғары білікті кадрлардың жаңа технологияларды сәтті енгізудің негізгі факторы екенін дәлелдейді, бұл өз кезегінде компаниялар мен ұлттық экономиканың бәсекеге қабілеттілігін арттырады (Lucas, 1988; Acemoglu & Autor, 2011).

Адам дамуын өлшеуге арналған құралдар жиынтығы үнемі дамып келеді. Өткен онжылдықта біз гендерлік теңсіздікті өлшеуге және әйелдердің мүмкіндіктерін кеңейтуге арналған бірқатар жаңа бақылау тақталары мен құрама индекстердің пайда болуына куә болдық. Адам дамуы – 2010 туралы баяндамадан бері теңсіздікті ескере отырып түзетілген адам дамуының белгілі бір ел ішінде таралуын ескерді. Алайда, адам дамуы туралы есеп – 2019 кеңейтілген мүмкіндіктердің жаңа буыны адамзаттың цифрлық дәуірде табысқа жетуі үшін маңызды деген тезисті алға тартты. Адам дамуы тұжырымдамасының орталық ережелері өзгерген жоқ-оның жетекші жұлдызы адамның өзі бағалайтын нәрсе болып қала береді. Бірақ контекст өзгерді. Есепте АДИ-дегі табыс компоненті көміртегі шығарындылары мен табиғи ресурстарға байланысты әлеуметтік шығындарды ескере отырып түзетілетін өлшеудің жаңа тәсілдері қарастырылды [2].

Адами капиталдың экономикалық тиімділігі еңбек өнімділігінің артуы және ЖІӨ өсу қарқынының артуы арқылы көрінеді. Зерттеулерге сәйкес, әрбір қосымша білім беру жылдары жеке кірісті орта есеппен 10% - ға арттырады (Psacharopoulos & Patrinos, 2018). Дамыған елдерде адами капиталға инвестиция салу теріс демографиялық тенденциялардың, соның ішінде халықтың қартаюының орнын толтыруға мүмкіндік береді (OECD, 2020).

Сонымен қатар, білім сапасы мен экономикадағы инновация деңгейі арасында оң корреляция бар. Финляндия және Оңтүстік Корея сияқты білім беру

жүйесі дамыған елдер өнімділік пен технологиялық инновацияларды енгізудің жоғары көрсеткіштерін көрсетуде (World Bank, 2019).

Жаппай трансформация процесінің дамуы экономика мен қоғамды цифрландыру деңгейін бағалау қажеттілігін туғызды. Ол экономика мен қоғам өмірінің жекелеген секторларын цифрлық трансформациялауға жауап беретін әртүрлі индекстер негізінде өлшенеді. Ең танымал индекс – WDCI (World Digital Competitiveness ranking). Осы цифрлық бәсекеге қабілеттілік рейтингінде *Қазақстан 63 мүмкіндіктің ішінен 35-ші орынды иеленді*. Қазақстан Португалия (36-орын), Индонезия (3-орын), Латвия (38-орын), Испания (39-орын), Италия (41-орын), Ресей (45-орын) және Түркия (51-орын) сияқты елдерден озып тұр). Елдердің үкіметтері экономиканы цифрландыруды дамытуға қомақты қаражат салады, сондықтан зерттеу процесінде елдің цифрлық технологияларды бизнесті, мемлекеттік басқаруды, сондай-ақ қоғамды кең мағынада трансформациялаудың негізгі драйвері ретінде зерделеу және енгізу қабілеті мен дайындығын бағалайды. Инновация тек бизнестің тиімділігіне ғана емес, сонымен қатар экономиканың қалай жұмыс істейтініне және болашаққа дайындалуына әсер етеді [4].

Әдебиеттерде адами капиталдың экономикалық өсу мен өнімділікке айтарлықтай әсерін көрсетеді. Білім беруге, кәсіптік дамуға және халықтың денсаулығына инвестициялар инновациялар мен бәсекеге қабілеттілікті арттыруға ықпал ете отырып, ұзақ мерзімді оң әсер етеді. Демек, адами капиталды дамыту саласындағы мемлекеттік саясат оны тиімді пайдалану үшін жағдай жасауға бағытталуы керек, бұл ұзақ мерзімді перспективада тұрақты экономикалық дамуды қамтамасыз етеді.

Адами капиталды дамыту сапасы елдер мен өңірлердің даму деңгейін көрсететін негізгі көрсеткіш болып табылады. Адами капиталдың сапасын есептеу кезінде әртүрлі көрсеткіштер қолданылады, олардың негізгілерінің бірі адам дамуының индексі болып табылады. Адам дамуының индексін есептеу кезінде экономикалық және әлеуметтік сипаттағы көрсеткіштер негізге алынады. Адам дамуы индексін есептеу көрсеткіштерінің жалпы саны 50-ден асады, олар көрсеткіштердің төрт негізгі тобына біріктірілген.

Бірінші топқа оқыту сатыларын қамтитын білім деңгейін көрсететін көрсеткіштер кіреді: бастауыш, орта, орта кәсіптік, жоғары, жоғары оқу орнынан кейінгі білім.

Екінші топқа адамның денсаулығын көрсететін көрсеткіштер кіреді, оның ішінде: адамның физикалық және моральдық жағдайы, психологиялық жағдайы және әл-ауқаты.

Үшінші топта жұмыспен қамту және халықты жұмыспен қамту көрсеткіштері көрсетілген көрсеткіштер көрсетілген.

Төртінші топта әлеуметтік сипаттағы көрсеткіштер көрсетіледі: инфрақұрылымның болуы, құқықтық қорғалу деңгейі, адамның әлеуметтік ұтқырлығы.

Адам дамуының индексі әлемнің әртүрлі елдерінің өмір сүру деңгейін көрсететін негізгі көрсеткіш болып табылады. Адам дамуының индексін анықтау кезінде келесі көрсеткіштер негізге алынады:

- адамның ұзақ өмір сүруін көрсететін өмір сүру ұзақтығы;

➤ оқу жылдарына жұмсалған уақытты, сондай-ақ оқытудың күтілетін ұзақтығын көрсететін халықтың сауаттылық деңгейі;

➤ жан басына шаққандағы жалпы ұлттық табыс (ЖҰӨ) өндірісі [4].

Адам дамуының индексі жыл сайын есептеледі және жекелеген елдер бойынша өмір сүру деңгейін көрсетеді. Адам дамуының индексі 0-ден 1-ге дейін.

1. АДИ деңгейі өте жоғары елдер (0.9-дан астам).

2. АДИ деңгейі жоғары елдер (8-ден 0.9-ға дейін).

3. АДИ орташа деңгейі бар елдер (0.5-тен 0.8-ге дейін).

4. АДИ деңгейі төмен елдер (0.5-тен аз).

Адам дамуы индексінің деңгейі өте жоғары ел экономикасын дамыту есебінен халыққа әл-ауқат, сапалы білім алу мүмкіндігі, өмір сүру сапасын жақсарту, атап айтқанда сапалы тамақтану, медициналық қызмет көрсету қамтамасыз етіледі, бұл халықтың өмір сүру деңгейі мен ұзақтығын арттыруға әсер етеді. Жоғары дамыған елдер адами капиталды дамытуға және қалыптастыруға, атап айтқанда білім беру және денсаулық сақтау салаларындағы қызметтердің сапасын арттыруға, кедейлік деңгейін төмендетуге, халық үшін жаңа жұмыс орындарын құруға, әлеуметтік төлемдерге шығындарды ұлғайтуға және т. б. көп көңіл бөледі.

Еуропа елдерінде өмір сүру деңгейі өте жоғары, сондықтан адам дамуы индексі бойынша әлем елдерінің рейтингінде олар жоғарғы қатарда орналаспайды. Мұндай елдерге мыналар жатады: Норвегия, Швейцария, Ирландия, Австралия, Германия, Гонконг, Исландия, Швеция, Сингапур, Нидерланды, Дания, мұнда адам дамуының индексі 0,940-0,957 аралығында.

Қазақстан 2018 жылы 0,800 индексмен 58-орында және соңғы жылдары позицияларды жақсартты және 0,817 және 0,825 индексмен рейтингтің 51-жолында орналасты. Адам дамуы рейтингінің ең төменгі позицияларында өмір сүру деңгейі өте төмен Африка елдері орналасқан.

Төмендегі елдердегі адам дамуы деңгейінің рейтингі бойынша ең төменгі позициялар: Чад, Оңтүстік Судан, Орталық Африка Республикасы, Нигер. Соңғы үш жылда бұл елдер өз позицияларын әрең өзгертті және 0,354-0,404 индексмен 186-дан 189-ға дейінгі рейтингтің төменгі сатысында болды. Адам дамуының деңгейі төмен елдер үшін мыналар тән: экономиканың дамуының төмен деңгейі, экономиканы инновациялау және жаңғырту үшін меншікті қаражаттың болмауы, өндіргіш күштердің дамуының болмауы және т. б., бұл адами капиталдың деңгейі мен сапасында көрініс табады.

Қазақстанда адами капиталдың деңгейі мен сапасын дамытуға көп көңіл бөлінеді. Ол үшін мемлекет деңгейінде бастауыш, орта, кәсіптік, жоғары және жоғары оқу орнынан кейінгі білім берудің барлық сатыларында білім беру сапасын жақсарту бойынша шаралар жүргізілуде. Білім беруді дамыту және жетілдіру жөніндегі шараларды жүргізу Қазақстан адам дамуы индексі рейтингінде 2018 жылы 0,800 индексмен 58 орыннан соңғы жылы 0,825 индексмен 51 орынға 7 позицияға көтерілуіне әкелді. Бұл оң көрсеткіш болып табылады және елде халықтың өмір сүру деңгейі мен сапасын жақсарту, атап айтқанда білім беру шығындарын ұлғайту бойынша жұмыстар жүргізіліп жатқанын көрсетеді. Соңғы жылдары Қазақстанда халықаралық сапа стандарттарының талаптарына сәйкес

білім беруді дамыту және жаңғырту, жаңа озық технологияларды енгізу, материалдық-техникалық базаны жетілдіру бойынша үлкен жұмыс жүргізілуде, бұл адами капиталдың сапасын жақсартуға ықпал етеді. Қазіргі уақытта білім беру шығындары экономикалық дамудың негізгі факторы болып табылады, ал білім беруге Инвестициялар елдердің болашағына негізгі үлес болып табылады.

Адами капиталдың сапа деңгейін арттыру үшін:

- халыққа кәсіби өзін-өзі жүзеге асыруға жағдай жасау;
- қолданбалы ғылымдар деңгейін дамыту;
- іргелі ғылым деңгейін дамыту;
- елдер халқы үшін қолайлы өмір сүру жағдайларын жасау;
- кадрларды іздеу, іріктеу және даярлау бойынша жұмыс жүргізу;
- мамандарды оқыту және қайта даярлау бойынша жүйелі жұмыс;
- мамандықтардың инвестициялық тартымдылығын арттыру;
- ғылыми-техникалық зерттеулерді әзірлеу кезінде мамандарды тарту керек.

Адами капиталды одан әрі дамыту және жетілдіру үшін мемлекеттік деңгейде әртүрлі шараларды жүргізу қажет, олардың негізгілері: инновациялық инфрақұрылымды дамыту; әлеуметтік саланы дамыту; кәсіпкерлік бастаманы қолдау және т.б. жоғарыда айтылғандарға сүйене отырып, іс жүзінде адами капиталдың сапасын есептеудің әртүрлі әдістері қолданылатынын атап өтуге болады, олардың әрқайсысының артықшылықтары да, кемшіліктері де бар. Сондықтан адами капиталды зерттеу және дамыту мәселесі әлі де өзекті болып отыр.

Қорытындылай келе, адами капиталды дамыту үшін мемлекеттердің экономикалық жүйесі әлемдік деңгейде бәсекеге қабілетті бола алмайтын жағдайлар жасау қажет екенін атап өтуге болады.

Әдебиеттер тізімі:

1. Беккер Г.С. Человеческое поведение: экономический подход. Избранные труды по экономической теории: Пер. с англ./ Сост., науч. ред., послес. Р.И. Капелюшников; предисл. М.И. Левин. - М.: ГУ ВШЭ, 2003. -672.
2. Овчинникова Т.И. Человеческий капитал как фактор экономического роста современного предприятия / Т.И. Овчинникова. -Режим доступа: <http://www.kapr.ru/articles/2005/10/4340.html>
3. Серебрякова Н.А. Методика интегральной оценки человеческого капитала региона / Н.А. Серебрякова, С.А. Волкова, Т.А. Волкова // Вестник ВГУИТ. - 2019. - №. 3. - С. 375-380.
4. Преображенский Б.Г. Оценка человеческого капитала в рамках кросс-отраслевой трансформации промышленных систем / Б.Г. Преображенский, Т.О. Толстых, Н.В. Шмелева // Регион: системы, экономика, управление. - 2019. - № 4 (47). - С. 193-197.

№6 СЕКЦИЯ
«ФИЛОЛОГИЯ, ЖУРНАЛИСТИКА ЖӘНЕ МУЗЫКА
САЛАСЫНДАҒЫ ИННОВАЦИЯЛАР»

«ИННОВАЦИИ В ОБЛАСТИ ФИЛОЛОГИИ,
ЖУРНАЛИСТИКИ И МУЗЫКИ»

UDC 37

**THE ROLE OF CHATGPT IN FOREIGN LANGUAGE TEACHING:
METHODS AND APPLICATIONS**

Асылғазина А.С.

Чжан Е.Е., к.п.н., профессор кафедры иностранных языков и
переводческого дела

Восточно-Казахстанский университет имени С. Аманжолова
г. Усть-Каменогорск, Казахстан

E-mail: asylgazinaa@mail.ru, elena_zhang@mail.ru

Аннотация

В этой статье рассматривается инновационная роль изменений в преподавании иностранных языков, особенно с акцентом на их применение в преподавании английского языка. В ней рассказывается о том, что такое ChatGPT, его возможностях в изучении языка и о том, как он может революционизировать традиционные методы обучения. В статье также рассматриваются новые и привлекательные методы преподавания английского языка с использованием ChatGPT и подчеркивается его потенциал для создания интерактивной, персонализированной и эффективной среды обучения.

Ключевые слова: ChatGPT, преподавание иностранных языков, изучение английского языка, искусственный интеллект в образовании, интерактивное обучение, персонализированные методы обучения. Роль изменений в преподавании иностранных языков: методы и приложения.

Annotation

This article explores the innovative role of ChatGPT in foreign language teaching, particularly focusing on its applications in teaching English. It delves into what ChatGPT is, its capabilities in language learning, and how it can revolutionize traditional teaching methods. The article also discusses new and engaging methods of teaching English using ChatGPT and highlights its potential to create an interactive, personalized, and effective learning environment.

Keywords: ChatGPT, foreign language teaching, English learning, AI in education, interactive learning, personalized teaching methods. The Role of ChatGPT in Foreign Language Teaching: Methods and Applications.

In today's rapidly evolving technological landscape, artificial intelligence (AI) has permeated various aspects of education, including language learning. One of the most

notable advancements is the use of ChatGPT, a conversational AI model developed by OpenAI. This article examines the potential of ChatGPT as a transformative tool in teaching foreign languages, with a focus on English.

ChatGPT is an advanced language model powered by OpenAI's GPT (Generative Pre-trained Transformer) architecture. It is designed to understand and generate human-like text based on the input it receives. Unlike traditional educational tools, ChatGPT leverages deep learning to adapt to user queries, providing nuanced and context-aware responses. Its capabilities include grammar corrections, vocabulary building, writing assistance, conversation practice, and more, making it a versatile tool for language learners and educators alike [1, p.34].

The Role of ChatGPT in Language Learning The integration of ChatGPT in language education represents a shift from static to dynamic learning environments. It serves multiple roles, including:

1. **Interactive Language Practice:** As noted by Brown, interactive tools like ChatGPT offer students a safe space to practice communication skills without fear of judgment, enabling more effective language acquisition [1, p.25].

2. **Instant Feedback:** The model offers real-time feedback on grammar, sentence structure, and word choice, enabling learners to improve accuracy and fluency [2, p.43].

3. **Customization and Adaptability:** According to Richards and Rodgers, the ability to adapt teaching methods to individual learners is a cornerstone of modern language education, and ChatGPT excels in this regard [3, p.87].

4. **Accessibility:** Being available 24/7, it provides learners with the flexibility to practice anytime, anywhere [4, p.12].

Methods of Teaching English Using ChatGPT Educators and learners can utilize ChatGPT in various innovative ways to enhance English learning:

1. **Grammar and Vocabulary Drills:** ChatGPT can generate exercises focusing on specific grammar points or vocabulary themes, offering explanations and corrections.

2. **Role-Playing Scenarios:** Students can simulate real-life conversations with ChatGPT, such as job interviews, travel dialogues, or casual chats.

3. **Writing Enhancement:** Learners can submit essays or paragraphs for evaluation, receiving suggestions for improvement in structure, tone, and style.

4. **Reading Comprehension:** ChatGPT can generate summaries or answer questions about texts provided by students, helping to develop critical reading skills.

5. **Collaborative Projects:** Teachers can design group activities where students interact with ChatGPT to gather information, brainstorm ideas, or create presentations.

Practice of English Language Teaching (5th ed.) and relate it to ChatGPT's applications in your article:

Harmer's Framework and Its Relevance to ChatGPT

1. Input Hypothesis and Exposure to Language

- Harmer emphasizes the importance of providing learners with rich input through authentic materials and contexts.

- **ChatGPT Connection:** ChatGPT generates realistic dialogues and texts tailored to learners' proficiency levels, providing diverse and contextualized input. *Example:* Using ChatGPT to simulate daily conversations or topic-based discussions exposes learners to natural language usage, as recommended by Harmer [1, p.112].

2. Practice and Production

- Harmer's model includes a progression from controlled practice to free production in the language learning process.
- ChatGPT Connection: It facilitates this transition by initially guiding learners in structured grammar or vocabulary exercises and later engaging them in open-ended role-play or writing tasks. *Example:* Structured gap-fill exercises can be followed by creative writing prompts within the ChatGPT interface, encouraging spontaneous language use [2, p.134].

3. Motivation and Engagement

- Harmer discusses how engaging materials and interactive methods boost learner motivation.
- ChatGPT Connection: Its conversational design and ability to adapt to learner interests make lessons engaging. *Example:* Learners practicing English through ChatGPT's dynamic storytelling or interactive problem-solving activities experience greater motivation [2, p.157].

4. Feedback and Error Correction

- Immediate feedback is a cornerstone of effective language learning in Harmer's framework.
- ChatGPT Connection: ChatGPT provides instant corrections with explanations, aligning with this principle. *Example:* When a learner submits a paragraph, ChatGPT not only corrects errors but also explains grammatical rules, reinforcing learning [3, p.189].

Conclusion Harmer's framework underscores how effective teaching integrates input, practice, motivation, and feedback. ChatGPT aligns seamlessly with these principles, making it a powerful tool for modern language teaching.

New Insights and Benefits The use of ChatGPT in English teaching introduces several novel dimensions to education:

- Empowering Autonomous Learning: Students gain the ability to explore and learn at their own pace, fostering independence [5, p.78].
- Bridging Gaps in Resources: For learners in remote areas or underfunded schools, ChatGPT acts as a readily available tutor [6, p.102].
- Motivating Through Engagement: Its conversational and interactive nature keeps learners motivated and interested [1, p.15].

Challenges and Considerations While the potential of ChatGPT is immense, challenges such as ensuring the accuracy of information, maintaining ethical usage, and addressing the lack of cultural nuances must be considered. As Warschauer and Healey highlight, while AI tools are powerful, they often lack the emotional intelligence needed for deeper cultural understanding [3, p.58]. Teachers play a crucial role in mediating its use, guiding students to harness its strengths effectively.

Advantages	Challenges
Interactive practice	Limited emotional intuition
Personalized learning	Potential contextual errors

Advantages:

1. **Interactive Practice:** ChatGPT enables students to engage in simulated conversations anytime and anywhere. This fosters communication skills without requiring interaction with a teacher or a native speaker.
2. **Personalized Learning:** The model adapts to the learner's proficiency level, offering customized exercises, correcting errors, and clarifying complex points. This makes the learning experience tailored to individual goals.

Challenges:

1. **Limited Emotional Intuition:** While ChatGPT is highly advanced, it cannot fully interpret emotional context or express cultural nuances accurately. This limitation may lead to misunderstandings in certain scenarios.
2. **Potential Contextual Errors:** The model may occasionally generate inaccurate or inappropriate responses, particularly if the input is ambiguous or involves complex cultural references.

Conclusion ChatGPT is not just a tool but a catalyst for innovation in foreign language education. By combining traditional teaching methods with the capabilities of AI, educators can create a more engaging and effective learning environment. As this technology continues to evolve, its integration into the classroom promises to redefine the boundaries of language teaching and learning.

REFERENCES

1. Brown, H. D. (2014). *Principles of Language Learning and Teaching* (6th ed.). Pearson Education.
2. Richards, J. C., & Rodgers, T. S. (2016). *Approaches and Methods in Language Teaching* (3rd ed.). Cambridge University Press.
3. Warschauer, M., & Healey, D. (1998). *Computers and Language Learning: An Overview*. *Language Teaching*, 31(2), 57-71.
4. OpenAI. (2023). *ChatGPT: Transforming Education through AI-Powered Learning Tools*. OpenAI Publications.
5. Lu, J., & Miller, D. (2020). *AI in Education: Opportunities and Challenges*. *Journal of Educational Technology Development*, 38(4), 43-56.
6. Johnson, K. (2017). *An Introduction to Foreign Language Learning and Teaching* (2nd ed.). Routledge.
7. Ellis, R. (2017). *Task-Based Language Teaching: Theory and Practice*. Cambridge University Press.
8. Harmer, J. (2015). *The Practice of English Language Teaching* (5th ed.). Pearson Education.
9. Godwin-Jones, R. (2019). *Emerging Technologies: The Impact of AI Tools on Language Learning*. *Language Learning & Technology*, 23(1), 5-15.
10. Chik, A., & Benson, P. (2018). *Autonomy and Technology in the Globalized English Classroom*. *TESOL Quarterly*, 52(3), 548-563.
11. Nunan, D., & Richards, J. C. (2015). *Language Learning Beyond the Classroom*. Routledge.
12. Lee, L. (2020). *Engaging with Chatbots for Language Practice: A Study of Learner Perceptions*. *ReCALL*, 32(3), 241-258.

ИСТОРИЯ, ФОНЕТИКА, ГРАММАТИКА И ЛЕКСИКА АНГЛИЙСКОГО: ПОЧЕМУ АМЕРИКАНСКИЙ ДРЕВНЕЕ БРИТАНСКОГО

Байсеитов Ш.

Научный руководитель: Абдрахманова Т.М., кандидат филологических наук,
Ассоциированный профессор кафедры Иностранных языков и
переводческого дела

Восточно-Казахстанский университет имени С. Аманжолова
г. Усть-Каменогорск, Казахстан, E-mail: shamil.baiseitoff@gmail.com

Аннотация: Статья посвящена исследованию различий между американским и британским вариантами английского языка. В ней рассматриваются некоторые исторические, фонетические, грамматические и лексические аспекты, а также роль культурных предвзятостей в восприятии языков. Особое внимание уделено разрушению стереотипов о том, что американский английский считается упрощённым, а британский – исконным и правильным вариантом.

Ключевые слова: американский английский, британский английский, фонетика, грамматика, культурные стереотипы, языковые различия.

Введение

В предыдущей работе о влиянии американского английского на британский и их различиях (Байсеитов, Абдрахманова 2023), было замечено, что британский английский традиционно воспринимается как эталонный стандарт, к которому стремятся многие люди, изучающие английский язык. Это мнение закрепилось настолько прочно, что американский английский, часто рассматривается как упрощённый или вторичный вариант. Однако оно игнорирует множество исторических и культурных фактов.

Цель: Исследование различий между американским и британским вариантами английского языка и развенчание стереотипов об их статусе и сложности.

Задачи:

1. Исследовать исторические, фонетические и грамматические особенности и различия американского и британского английского.
2. Развенчать стереотипы об «упрощённости» американского английского и «исконности» британского английского.
3. Изучить влияние культурных предвзятостей на восприятие этих языковых вариантов.

Методы:

1. Литературный анализ.
2. Социолингвистический опрос.

1.1 Литературный обзор: История и фонетика

Британский английский в своём современном виде — это новодел середины–конца XIX века, что подтверждается историческими данными. Изначально жители

Британии и Америки говорили одинаково, но американский английский сохранил особенности языка конца XVII века, тогда как британский претерпел значительные изменения (Liam, 2021). Среди них:

1. Ротацизм. Американский английский сохраняет произношение звука /r/ в любом положении, например, *car* звучит как /kɑ:r/. В британском английском, особенно в диалекте *RP* (*Received Pronunciation*), /r/ в конце слов часто опускается, превращая *car* в /kɑ:/. Это связано с тенденцией среди британской аристократии конца XVIII века, которая стала смягчать произношение, а затем этот тренд распространился на низшие классы. Однако в некоторых регионах Британии звук /r/ сохранился, хотя противоположный тренд продолжает расти. Термин *RP* был введён фонетистом А. Дж. Эллисом лишь в 1869 году, а до этого такого общепринятого варианта произношения просто не существовало. Его распространение связано с британскими элитными школами и университетами. До 1924 года даже в фонетических словарях *RP* называли *Public School Pronunciation*. Только в начале XX века, с появлением BBC (1922), *RP* стал восприниматься как стандартное британское произношение (Payne, 2025).

2. *Flap-T*. Явление английского *flapping*, часто упоминается во введении в лингвистику как простой фонологический процесс, приводящий к появлению аллофонов в чётко определенных фонологических условиях (Vaux, 2000). Простым языком, *Flapping* в английском это особое произношение звука /t/ в озвончённом варианте как [ɾ] между некоторых гласных. В Америке, слова *city*, *little* и *water* произносятся как /'sɪdi/, /'lɪtl/ и /'wɔ:tər/, а в Британии – /'sɪti/, /'lɪtəl/ и /'wɔ:tə/ (Virginia Bēowulf, 2019).

3. *Trap-Bath split*. В британском английском некоторые слова, такие как *fast* и *past*, произносятся с длинным звуком /ɑ:/. Тогда как в американском используется короткий /æ/: /fæst/, /pæst/ вместо /fa:st/ и /pa:st/. Этот процесс начался в XVIII веке и стал характерной чертой южных британских диалектов. То есть, первые британские поселенцы в Америке не произносили подобные слова таким образом (Virginia Bēowulf, 2019).

4. *Lip rounding*. Британский английский в некоторых диалектах сохраняет округлённость губ, что проявляется, например, в словах *not* или *got* со звуком /ɒ/. Американский английский демонстрирует меньшее внимание к этой особенности, что делает его звучание более нейтральным, используя звук /ɑ:/: /gɑ:t/, /nɑ:t/. Тем самым, используя форму произношения, которую британцы повсеместно использовали ещё во времена Шекспира (Virginia Bēowulf, 2019).

5. Отбрасывание окончания *NG*. В американском английском часто встречается сокращение окончания *-ng* в словах вроде *morning* или *waiting*, превращая их в *mornin'* и *waitin'*. Это явление часто ассоциируется с неформальной речью, особенно среди определённых необразованных социальных групп. Однако в эпоху Шекспира такой носовой призывок не использовался, и слова, как например *morning* или *waiting*, произносились без добавления носового звука, с простым /n/ в конце: /mɔ:nɪn/, /sɪɪn/ и так далее (Virginia Bēowulf, 2019).

6. Преобразование *HW* в *WH*. Этот процесс, также известный как слияние *wine–whine*, раскрывает явление, при котором сочетание /hw/, ранее произносившееся как /m/, стало звучать как обычный /w/. В результате различие

между словами с *WH* и *W* исчезло. Этот процесс связан с историческим изменением порядка звуков (Pronunciation of English (wh), Wikipedia). Если обратиться к произведению “*Beowulf*”, одному из самых известных памятников древнеанглийской литературы, то можно заметить, что первое слово, которое там встречается, — это *hwæt*. В современном английском оно воспринимается как *what*, но в период до 12 века все слова с комбинацией *WH* писались и произносились с *HW*. Это касалось и вопросительных слов, таких как *hwū*, *hwær* и *hwænne*, а также слова *hwæte*, означавшего пшеницу. В Среднеанглийском произошло изменение, в ходе которого произошла перестановка букв, и слово *hwæte* стало *whete*. То же самое произошло с другими словами, такими как *hwēol* (колесо), которое позднее стало *wheel*. С течением времени часть слов с *WH* приобрела звук /h/, как, например, *who* и *whole*, в то время как другие перешли к произношению с /w/, как *wheel*, *whiskey* и *white*. Интересно, что форма *HW* сохранилась в таких регионах, как Ирландия и Шотландия, где до сих пор можно услышать этот звук в произношении. Также подобное произношение сохранилось в Америке. Но не в Британии. В отличие от этого, в Британии многие слова с *WH*, такие, как *wine* и *whine*, слились в одно произношение (Virginia Bēowulf, 2019).

1.2 Грамматика и лексика

Тенденции в грамматике английского языка между британским и американским вариантами включают несколько ключевых различий, которые можно проанализировать следующим образом:

1. Временные формы и морфология. Некоторые учителя и учёные могут не согласиться, но бывают случаи, когда времена *Present Perfect* и *Past Simple* могут быть взаимозаменяемы. Всемирно известный лингвист и автор Рэймонд Мёрфи допускает возможность использования двух вариантов при похожих ситуациях (Murphy, 2019). Британский английский предпочитает использование *Present Perfect* для описания недавних действий (например, “*I have just eaten*”), тогда как американский английский чаще применяет *Past Simple* (“*I just ate*”). Это различие не является результатом упрощения, а скорее отражает изменения, произошедшие с течением времени. В самом начале существования английского языка, в том числе в эпоху Шекспира, оба варианта использовали эти формы более гибко, что в дальнейшем трансформировалось в более строгие грамматические нормы в британском варианте. В американском английском сохраняется использование *gotten* как третьей формы глагола *get*, в то время как в британском варианте он был заменён на *got*. Это также связано с сохранением американцами исконных форм, которые были использованы ещё в Среднеанглийский период, когда форма *gotten* была стандартной и широко употреблялась в Великобритании. Доказательством этому послужит публикация Библии Короля Якова в 1611 году, которая была выпущена под покровительством Короля для Английской церкви (The Holy Bible, King James Version Genesis 4:1): “*I have gotten a man from the LORD*”. Похожая ситуация сложилась и неправильными глаголами *burnt*, *smelt*, *learnt*, *spoilt* и другие. Они, в свою очередь, являются новообразованием. Американцы же используют регулярную форму *burned*, *smelled* и т.д., которая была сохранена в своём истинном виде (Virginia Bēowulf, 2023).

2. Collective nouns и Subjunctive mood: Американский английский использует глаголы в единственном числе для обозначения коллективных существительных, например, “*The government is*”, в то время как британцы предпочитают множественное число “*The government are*”. Это различие отражает более старую и подлинную грамматическую практику английского языка. В американском английском сохранено более последовательное использование сослагательного наклонения, например, “*I insist he get a job*” или “*I insist that he play his guitar*”. У американцев модальный глагол «спрятан» в уме. А британский вариант, в свою очередь, выглядит как “*I insist he should get a job*”. В большинстве случаев это будет выражаться через модальный глагол. Либо вообще напрямую. “*I insist that Lee plays the guitar*”. Держать в уме и опускать модальные глаголы является исконной тенденцией английского языка, которая также прослеживается в изречении “*(may) God save the King*” у британцев (Virginia Bēowulf, 2023).

2. Эксперимент

Для подтверждения изложенных тезисов нами был проведён данный опрос, направленный на выявление распространённых стереотипов об американском и британском английском:

1. Какой вариант английского языка вы считаете «настоящим» или более аутентичным?

- Британский английский
- Американский английский
- Оба одинаково аутентичны
- Не знаю / Не задумывался(-ась)

2. Какой вариант английского языка вам кажется более сложным?

- Британский английский
- Американский английский
- Оба одинаково сложные
- Зависит от конкретных аспектов языка

3. Какой вариант английского языка вы считаете более правильным с точки зрения грамматики и лексики?

- Британский английский
- Американский английский
- Оба равнозначны
- Не знаю

4. Какой вариант английского языка вам (чаще) преподавали в школе/университете?

- Британский английский
- Американский английский
- Оба варианта в равной степени
- Не могу сказать точно

5. Какой английский, на ваш взгляд, чаще используется в официальных и академических контекстах?

- Британский английский
- Американский английский
- Оба в равной степени

- Зависит от страны и ситуации
6. Какой вариант английского вам кажется более упрощённым или разговорным?
- Американский английский
 - Британский английский
 - Оба одинаково структурированы
 - Не вижу разницы
7. Какие факторы больше всего повлияли на ваше восприятие «правильного» английского?
- Преподавание в школе/университете
 - Медиа (фильмы, сериалы, книги, соцсети)
 - Личное общение с носителями языка
 - Другое
8. С каким вариантом английского языка, по вашему мнению, легче понимать носителей?
- Британский английский
 - Американский английский
 - Оба примерно одинаково понятны
 - Всё зависит от акцента и произношения
9. Как вы считаете, почему британский английский часто воспринимается как «правильный»?
- Из-за исторической роли Великобритании
 - Из-за образовательных стандартов
 - Из-за влияния преподавателей
 - Не знаю / Не согласен(-на) с этим мнением
10. Как вы считаете, изменилось ли ваше восприятие британского и американского английского со временем?
- Да, раньше я думал(-а) иначе
 - Нет, моё мнение осталось прежним
 - Не задумывался(-ась) об этом
 - Частично, но незначительно

В ходе опроса среди 20 студентов кафедры иностранных языков и переводческого дела ВКУ им. С. Аманжолова были получены следующие результаты: 85% опрошенных (17 из 20 студентов) считали британский английский более исконным вариантом языка, в то время как лишь 15% (3 студента) знали, что на самом деле именно американский английский сохранил больше архаичных форм и структур. 90% респондентов полагали, что американский английский является упрощённой версией британского, хотя, как было доказано в теоретической части исследования, наибольшее количество нововведений и изменений в языке произошло именно в Великобритании. 70% студентов отметили, что британский английский воспринимается как более правильный из-за образовательных стандартов и влияния преподавателей.

Таким образом, результаты исследования подтверждают распространённый стереотип о «правильности» британского варианта английского, несмотря на

исторические и лингвистические факты, доказывающие его значительные изменения со временем.

Заключение

С момента обретения независимости США американский и британский английский развивались отдельно. Сегодня американский английский доминирует по числу носителей и влиянию на мировую культуру, особенно в сфере технологий и массовой коммуникации. Однако в массовом сознании долгое время сохранялось представление о британском английском как об «исконном» и «правильном» варианте, несмотря на то, что он подвергся значительным изменениям в XIX веке, тогда как американский вариант сохранил многие старые языковые формы.

Эти предвзятости закрепились через образование и СМИ, но исторический анализ показывает, что оба варианта развивались параллельно, отражая свои культурные особенности. Стереотипы о «упрощённости» американского английского не соответствуют действительности, а его роль в глобальной коммуникации продолжает расти (British English, 2025).

СПИСОК ЛИТЕРАТУРЫ

1. Байсеитов Ш., Абдрахманова Т. Различия американского и британского английского языка. (Использование и влияние) // II International Student Scientific Conference 23. – 08.12.2023.

2. Virginia Bēowulf · English Studies. Американский древнее британского: ч. 1. Английская фонетика и история английского языка [Электронный ресурс]. – 2019. – 14 февраля. – Режим доступа: <https://www.youtube.com/@VirginiaBeowulf> (дата обращения: 28.02.2025).

3. Virginia Bēowulf · English Studies. Американский древнее британского: ч. 2. Английская грамматика и лексика [Электронный ресурс]. – 2023. – 25 июля. – Режим доступа: <https://www.youtube.com/@VirginiaBeowulf> (дата обращения: 28.02.2025).

4. Liam. How Did American English Become Different from British English? [Электронный ресурс] // LinguaFonica. – 2021. – 5 ноября. – Режим доступа: <https://linguafonica.com/blog/how-did-american-english-become-different-from-british-english/> (дата обращения: 28.02.2025).

5. Murphy, R. English Grammar in Use. 5th ed. – Cambridge: Cambridge University Press, 2019.

6. Payne, L. Received Pronunciation [Электронный ресурс] // Encyclopaedia Britannica. – 2025. – 17 января. – Режим доступа: <https://www.britannica.com/topic/Received-Pronunciation> (дата обращения: 28.02.2025).

7. Pronunciation of English ⟨wh⟩ // Wikipedia: The Free Encyclopedia. – Режим доступа: https://en.wikipedia.org/wiki/Pronunciation_of_English_%E2%9F%A8wh%E2%9F%A9 (дата обращения: 28.02.2025).

8. The Holy Bible: King James Version. – London: Oxford University Press, 1611.

9. Vaux, B. Flapping in English // LSA, Chicago. – 2000. – 7 января.

10. Webster, N. An American Dictionary of the English Language. – New York: S. Converse, 1828.

11. British English [Электронный ресурс] // Wikipedia: The Free Encyclopedia. – Режим доступа: https://en.wikipedia.org/wiki/British_English (дата обращения: 28.02.2025).

ӘОЖ 811.512.1

ТҮРКІ ИЗАФЕТІ

Бақытжанова А.

Ғылыми жетекші: Айтмукашова А.А., ф.ғ.к., Қазақ, орыс филологиясы және журналистика кафедрасының қауымдастырылған профессоры
С. Аманжолов атындағы Шығыс Қазақстан университеті
Өскемен қ., Қазақстан

Түркі тіл білімінде ерекше орын алатын құрылымдардың бірі — изафеттік тіркес. Изафет (араб тілінде аль-идафату - қосымша) - кейбір иран және түркі тілдеріндегі атрибутивті құрылымдардың типін белгілейтін термин. Араб тілінде "байланыс", "қосу" деген мағынаны білдіреді. Иранистикада изафет термині анықталатын сөздің және анықтауыштың эклектикалық көрсеткіш арқылы қосылуын білдіреді. Парсы, тәжік және т.б. тілдерде бұл көрсеткіш өзгермейді, мысалы, тәжік тілінде -и: «китоби -и хуб» - «жақсы кітап». Түркітануда изафет термині қатар келген екі зат есім арқылы берілетін анықтауыштық қатынастағы сөз тіркесі дегенді білдіреді [1, 97б.].

Изафет құрылымы сөз тіркестерінің іргелі түрі ретінде қазақ тілінің де синтаксистік жүйесінде кең қолданыс тапқан. Қазақ тілінде изафеттік тіркес сөздердің ілік септігі мен тәуелдік жалғауы арқылы байланысу тәсілін білдіреді. Бұл құрылымда бірінші сөз – анықтаушы (ілікте тұрған), ал екінші сөз – анықталушы (тәуелдік жалғауымен келген) қызметін атқарады. Құрылымдық формуласы: ілік септіктегі сөз + тәуелдік жалғаулы сөз. Мысалдар: мектептің оқушысы, елдің басшысы, табиғаттың тылсымы, адамның еңбегі.

Изафеттік тіркес сөйлем ішінде анықтауыштық қатынасты білдіре отырып, зат есімнің басқа бір затқа қатыстылығын, иелігін көрсетеді. Қазақ тілінде изафеттік тіркес екі сөзден ғана емес, бірнеше компоненттен де құрала алады. Мысалы: Қазақстан Республикасының Президенті, Тіл білімі институтының қызметкерлері.

Синтаксистік қызметіне келсек, изафет арқылы жасалған сөз тіркестері сөйлемде түрлі мүшенің қызметін атқарады, көбіне бастауыш, толықтауыш, анықтауыш қызметінде жұмсалады.

Семантикалық тұрғыдан, изафет меншіктік, иелік, туыстық, кеңістік, логикалық, қатыстық сияқты мағыналық қатынастарды білдіреді.

Изафеттік тіркес – көне дәуірлерден келе жатқан құрылым. Түркі изафетінің тарихи дамуын зерттеу барысында ғалымдар бұл құрылымның қалыптасуы мен дамуы түрлі кезеңдерге сәйкес әртүрлі сипат алғанын атап өтеді.

Түрік тілінің изафеттік құбылысын зерттеген ғалым С.С.Майзель зат есімнен басқа да сөз таптары, зат есімге айналып субстантивтенсе, изафет бола алатынын айтады. Яғни зат есіммен бірге изафет жасайтын кез келген сөз не изафетке дейін есім болады, не изафеттен кейін зат есімге айналады [1, 97б.].

Зерттеуші А.М.Щербактың пікірінше, көне түркі жазбаларында кездесетін сөз тіркестерінде ілік септігі мен тәуелдік жалғауы арқылы байланысқан тіркестер айқын көрінеді. Ол Орхон-Енисей жазбаларындағы бәг аты, ел йышы сияқты тіркестердің көне түркі тіліндегі изафеттік байланыс үлгісі екенін көрсетеді [2, 143б.].

Ал академик Н.А.Баскаков изафеттік тіркестің алғашқы кезеңде нөлдік формада болғанын, яғни сөздердің орын тәртібі арқылы байланысқанын айтады. Кейін бұл құрылымның дамуы барысында анықтауыш сөз ілік септігін, ал анықталушы сөз тәуелдік жалғауын қабылдайтын толық изафетке айналғанын көрсетеді. Ғалым бұл өзгерісті түркі тілдерінің агглютинативті сипатына сай морфологиялық дамумен байланыстырады.

Қазақ тіл білімінде түркі изафетінің тарихи даму мәселесін арнайы қарастырған ғалымдардың бірі – С.Аманжолов. Ол өзінің «Қазақ әдеби тілі синтаксисі» еңбегінде көне түркі жазба тілінен бастап қазіргі қазақ тіліне дейінгі кезеңдерде изафет тіркесінің сақталғанын, оның тілдік табиғатқа тән құбылыс екенін дәлелдейді [3, 96б.].

Сонымен қатар Н.Т.Сауранбаев қазақ тіліндегі сөз тіркесі жүйесіне қатысты еңбектерінде изафеттік тіркестің қалыптасу тарихына тоқталып, оның ілік және тәуелдік тұлғалары арқылы жүзеге асатынын анықтайды [4, 79б.]. Ғалым көне түркі тілдерінде бұл құрылымның тек меншік, иелік мағынасында ғана емес, басқа да семантикалық қатынастарды білдіргенін айтады.

М.Балақаев пен Т.Қордабаевтың «Қазіргі қазақ тілі» еңбегінде де сөз тіркесінің түрлері ішінде изафеттік тіркеске ерекше назар аударылған. Ғалымдар қазақ тіліндегі анықтауыштық қатынасты білдіретін сөз тіркестері ішінде ілік септікті сөз бен тәуелдік жалғаулы сөздің байланысын басты үлгі ретінде таниды. Олар изафеттің басқа байланысу тәсілдерінен айырмашылығын, тілдегі қызметін айқындап берген [5, 214б.].

С.Исаев изафеттік байланыс арқылы анықтауыштық, меншіктік қатынастың жүзеге асатынын түсіндіре отырып, қазіргі қазақ тіліндегі қолданыс ерекшеліктерін көрсеткен [6, 136б.].

Қ.Қамзаев пен Г.Қамзаеваның еңбектерінде изафеттің екінші түрі мен оның атаулық тіркеске ұласу үдерісі терең қарастырылған. Ғалымдар қазақ тіліндегі изафеттік тіркестердің тек анықтауыштық емес, сонымен қатар атаулық қызметін де көрсететінін дәлелдейді [7, 26б.], [8, 23б.].

Түркі изафетінің 3 түрі бар: 1) мүшелердің ешқандай морфологиялық көрсеткішсіз байланысы. Мысалы: «темір қақпа», «алтын сақа», «күміс қасық»; 2) Анықталатын сөздің тәуелдік жалғауының III жағында келуі. Мысалы: қазақ тілі, университет студенті, оқу жүйесі; 3) Анықтаушы мүше ілік септігінде, анықталушы мүше тәуелдік жалғауының III жағында келуі. Мысалы: студенттің кітабы, баланың күнделігі, ағаштың жапырағы т.б.

Изафет түрлері тұлғалық жағынан ғана емес, семантикалық-синтаксистік ерекшелігі жағынан да әр алуан. Бірінші изафет анықталатын сөздің тұлғасын, қасиетін, қызметін т.б. анықтайды. Екінші изафет мағынасы - белгінің, сапаның затқа қатысы; Үшінші изафет меншіктілік қатынасты білдіреді. Изафет валенттілікке тікелей байланысты болады [1, 97б.].

Қазіргі қазақ тілінде изафеттік тіркестер тілдік қолданыста кеңінен сақталған, әрі олардың маңызы зор. Бұл құрылым ресми, ғылыми, көркем әдебиет тілдерінде, терминология жасауда, құжаттарда жиі қолданылады. Изафет арқылы жасалған сөз тіркестері сөйлемде анықтауыштық қатынасты білдірумен қатар, сөйлем мүшелері қызметінде де көрініс табады. Ғылыми еңбектерде терминдер мен ғылыми ұғымдарды атауда изафеттік тіркестер жиі кездеседі. Мысалы: тіл білімінің дамуы, әдебиет тарихының мәселелері, ғылым мен технология интеграциясы.

Ресми-іскери стильде құжаттарда, ресми хабарламаларда меншіктік қатынасты нақты білдіру үшін изафет қолданылады. Мысалы: Қазақстан Республикасының Президенті, білім басқармасының шешімі, министрліктің бұйрығы.

Изафеттік тіркестер авторлық стиль ерекшелігін айқындап, мәтінге бейнелілік береді. Мысалы: ауылдың кеші, даланың тынысы, адамның тағдыры т.б.

Қазіргі кезде қазақ терминологиясын қалыптастыруда изафеттік тіркестердің маңызы зор. Шет тілдерінен енген терминдерді қазақша баламалауда иелік қатынасты білдіру үшін изафет жиі қолданылады. Мысалы: ақпараттық жүйенің қауіпсіздігі, энергия үнемдеу технологиясы, құқық қорғау органы.

Сонымен бірге күрделі сөз тіркестері мен атауларда бірнеше изафет компоненттері қатарынан қолданылуы мүмкін. Мысалы: Қазақстан Республикасының мемлекеттік рәміздері, әдебиеттану ғылымының өзекті мәселелері.

Жалпы, тарихи грамматика тұрғысынан қарастырғанда, түркі изафетінің дамуы – түркі тілдеріндегі сөздердің морфологиялық және синтаксистік байланысының күрделену үдерісімен тығыз байланысты. Ежелгі жазба ескерткіштерден бастап бүгінгі қазақ тіліне дейін бұл құрылым өзінің табиғи орнын сақтап, тіліміздің сөз байлығы мен синтаксистік жүйесінде маңызды қызмет атқарып келеді.

Сонымен, изафеттік тіркес қазіргі қазақ тілінің барлық стильдік тармақтарында қолданыс тауып отыр. Оның иелік, меншіктік, логикалық қатынасты нақты, анық жеткізуге мүмкіндігі мол. Әсіресе ғылыми стильде, ресми құжаттарда, терминологияда изафеттің орны ерекше маңызды.

ӘДЕБИЕТТЕР ТІЗІМІ

1. Салқынбай А., Абақан Е. Лингвистикалық түсіндірме сөздік. – Алматы: Сөздік-Словарь, 1998. – 304 бет.

2. Щербак А.М. Введение в изучение тюркских языков. – Москва: Изд-во восточной литературы, 1961. – 180 бет.

3. Аманжолов С. Қазақ әдеби тілі синтаксисі. – Алматы: Ғылым, 1994. – 143 бет.
4. Сауранбаев Н.Т. Қазақ тіліндегі сөз тіркесі мәселесі. – Алматы: Ғылым, 1959. – 79 бет.
5. Балақаев М., Қордабаев Т. Қазіргі қазақ тілі. – Алматы: Мектеп, 1971. – 214 бет.
6. Исаев С. Қазіргі қазақ тілі. – Алматы: Өнер, 2007. – 336 бет.
7. Қамзаев Қ. Изафеттің екінші түрі және оның атаулық тіркеске ұласуы // Ізденіс. – 1998. – №6. – 25-28б.
8. Қамзаева Г. Изафеттік құрылыс // Қазақ тілі мен әдебиеті. – 1999. – №1. – 21-24б.

ӘОЖ 811.512.122`366

ҚАЗАҚ ТІЛІНДЕГІ КҮРДЕЛІ ЕТІСТІК МӘСЕЛЕСІ

Балқыбекова А.

Ғылыми жетекші: Айтмукашова А.А., ф.ғ.к., Қазақ, орыс филологиясы және журналистика кафедрасының қауымдастырылған профессоры

С. Аманжолов атындағы Шығыс Қазақстан университеті

Өскемен қ., Қазақстан

Қазақ тіл білімінде күрделі етістіктер – сөзжасамның аналитикалық тәсілі арқылы жасалатын, құрамы екі немесе одан да көп етістіктің тіркесуі арқылы күрделі қимылды білдіретін дербес лексикалық бірліктер. Бұл құбылыс тілдегі мағыналық және құрылымдық өзгерістерге байланысты зерттеліп, кейінгі жылдары сөзжасам саласының дербес ғылым ретінде қалыптасуымен бірге кеңінен қарастырыла бастады. Қазақ тіл білімінде күрделі етістіктер бұрын негізінен құрылымдық грамматика аясында қарастырылып келді. Ол кезде күрделі етістіктердің сөзжасамдық ерекшелігіне мән берілмей, тек морфология мен синтаксистік құрылым тұрғысынан талданды. Кейінгі жылдары сөзжасам саласының жеке бағыт ретінде дамуына байланысты күрделі етістіктердің құрылымдық, семантикалық және функционалдық ерекшеліктері жан-жақты зерттелуде.

Күрделі етістік – екі немесе одан да көп етістіктің тіркесуі арқылы жасалып, біртұтас лексикалық мағына білдіретін тілдік бірлік. Олар сөйлем ішінде бір ғана сұраққа жауап беріп, біртұтас сөйлем мүшесі қызметін атқарады. Күрделі етістіктердің құрамындағы сөздер жеке-дара қолданылғанда мағыналық дербестігін сақтауы мүмкін, алайда біріккен кезде олардың мағыналары өзгеріске ұшырап, жаңа семантикалық реңкке ие болады. Қазақ тілінде күрделі етістіктер көбінесе аналитикалық тәсіл арқылы жасалады, яғни негізгі етістікке көмекші етістіктің қосылуы арқылы түзіледі. Олардың жасалу жолдары мен құрылымдық ерекшеліктеріне қарай бірнеше түрге бөлуге болады.

Күрделі етістіктер қазақ тіл білімінде маңызды зерттеу нысандарының бірі болып табылады. Олардың грамматикалық және сөзжасамдық ерекшеліктерін анықтау барысында ғалымдар арасында түрлі пікірлер қалыптасқан.

Ы. Маманов күрделі етістіктерді олардың құрамындағы негізгі етістіктің мағынасына қарай төрт топқа бөледі:

1. Кесімді күрделі етістіктер – негізгі етістік өткен шақ көсемше (-п) тұлғасында келеді: алып кел, шауып кел, жеп қой, беріп жібер т.б.

2. Босаң күрделі етістіктер – негізгі етістік -а, -е, -й тұлғасында қолданылады: ала келу, айта бару, айта салу, отыра кету т.б.

3. Бейімдік күрделі етістіктер – негізгі етістік мақсатты көсемшенің отыр, тұр, жатыр, жүр көмекші етістіктерімен тіркесуі арқылы жасалады: жазғалы отыр, ұйықтағалы жатыр т.б.

4. Қалау мәнді күрделі етістіктер – бірінші сыңары -ғы/-гі, -қы/-кі тұлғасында, соңғы сыңары кел көмекші етістігінен тұрады: алғың келеді, айтқым келді т.б.

Күрделі етістіктер – қазақ тілінің сөзжасамдық жүйесінде маңызды рөл атқаратын, қимыл-әрекеттің реңктерін нақтылайтын аналитикалық құрылымдар. Оларды мағыналық және құрылымдық тұрғыдан жіктеу тіл біліміндегі зерттеулерді кеңейтіп, тілдің табиғатын тереңірек түсінуге мүмкіндік береді. Келешекте күрделі етістіктердің қолданылу аясы, функционалдық ерекшеліктері мен тілдік даму үрдістеріне әсері жан-жақты зерттелуі тиіс [1, 62б.].

Ахмеди Ысқақ күрделі етістіктерді мағыналық және құрылымдық ерекшеліктеріне қарай үш негізгі түрге бөледі. Бірінші топқа мағыналық тұтастығы сақталған, бірақ құрамындағы сөздер жеке-дара да қолданыла алатын етістіктер жатады. Мысалы: жәрдем ет, ән сал сияқты тіркестер осындай күрделі құранды етістіктер қатарына енеді. Екінші түрі – әрбір компоненті дербес мағынаға ие болып, бір-бірінен тәуелсіз қолданылуға қабілетті тіркестер. Мұндай етістіктердің мысалы ретінде алып кел, барып кел, бара кел сияқты тіркестерді атауға болады. Бұл топты ғалым құрама күрделі етістік немесе жай күрделі етістік деп атайды. Үшінші топқа тілде қалыптасқан, мағынасы бөлшектенбейтін, тұрақты қолданыстағы тіркестер жатады. Мұндай етістіктерге жұмған аузын ашпау, опық жеу, бас қою сияқты тіркестер мысал бола алады. Бұл топтағы күрделі етістіктердің ерекшелігі – олардың грамматикалық тұрғыдан бөлінбейтіні және тұтас бір мағынаға ие болуы [2, 238б.].

С.Исаев күрделі етістікке негізгі етістік пен көмекші етістіктің белгілі тәсіл арқылы тіркесіп барып, бір сөздің мәнінде жұмсалып, етістіктің белгілі грамматикалық категориясын жасайтын түрін жатқызады [3].

Бірқатар зерттеушілер күрделі етістік ұғымына аналитикалық форманттар мен сөзжасамдық күрделі етістіктерді қатар жатқызса, енді бір ғалымдар бұл құбылыстарды бір-бірінен ажыратып қарастырады. Сонымен қатар кейбір зерттеушілер күрделі етістіктерді құрамы жағынан құранды етістіктер мен тұрақты тіркестерді де қамтитын кең ұғым ретінде сипаттайды. Алайда кез келген күрделі құрылымды етістік сөзжасамдық күрделі етістік бола бермейді. Олардың ішінде мағына тұтастығы мен құрылымдық ерекшеліктеріне байланысты бірнеше топқа жіктеуге болады. Бұлар тілдегі өзара ұқсас, бірақ семантикалық және

грамматикалық тұрғыдан ерекшеленетін күрделі құрамды етістікті тіркестер қатарына жатады. Профессор Б.Қасым күрделі етістіктерді мағыналық және құрылымдық ерекшеліктеріне қарай бірнеше топқа ажыратады:

1. Аналитикалық формалы етістіктер – негізгі етістікке грамматикалық мағына үстейтін көмекші етістіктердің тіркесуі арқылы жасалады (келе сал, айта бер).

2. Күрделі етістіктер (сөзжасамдық) – екі не одан да көп етістіктің бірігуі арқылы жаңа мағына жасайтын етістіктер (кіріп шықты, келіп кетті).

3. Құранды етістіктер – құрамында есім сөздер кездесетін, тұрақты қолданыстағы күрделі құрылымдар (қызмет ет, риза қыл).

4. Етістікті тұрақты тіркестер – мағынасы бөлшектенбейтін, тұрақты тіркес ретінде қолданылатын етістіктер (көз ілмеу, құлақ аспау).

Осы топтардың барлығы құрылымдық және семантикалық тұрғыдан өзара тығыз байланысты болғанымен, олардың сөздік қорға ену дәрежесі әртүрлі. Мәселен, құранды етістіктер мен тұрақты тіркестер әуелден-ақ жеке сөз бірлігі ретінде қарастырылып, сөздіктерге енген, ал аналитикалық формалы етістіктер таза грамматикалық құбылыс болғандықтан, сөздік қатарда жеке лексикалық бірлік ретінде берілмейді. Күрделі етістіктердің сөзжасамдық сипаты бар болғандықтан, оларды сөздіктерге енгізу мәселесі әлі де шешімін таппаған. Осы тұрғыдан алғанда, күрделі етістіктерді зерттеу әрі олардың тілдік жүйедегі орнын анықтау қазақ тіл білімінде маңызды мәселе болып қала береді [4].

Бұл топтарға кіретін етістік тіркестері бірқатар ортақ белгілерге ие:

-Құрамы екі немесе бірнеше етістіктің тіркесуінен тұрады (кейде құрамында есім сөздер болуы мүмкін).

-Мағынасы жағынан біртұтас лексикалық бірлік ретінде қолданылады.

-Сөйлем ішінде бір ғана сұраққа жауап береді.

-Синтаксистік тұрғыдан бір ғана сөйлем мүшесінің қызметін атқарады.

Күрделі құрамды етістікті тіркестер өзара құрылымдық ұқсастыққа ие болғанымен, олардың мағыналық және фразеологиялық ерекшеліктеріне байланысты бір-бірінен айырмашылығы бар.

-Аналитикалық формалы етістіктер мағыналық тұрғыдан грамматикалық қызмет атқарады. Олардың негізгі қызметі – етістіктің семантикалық реңкін нақтылау, қимылдың үздіксіздігін немесе аяқталу сипатын көрсету.

-Күрделі етістіктер мен құранды етістіктер сөзжасамдық қызметке ие болып, жаңа лексикалық бірліктер ретінде қалыптасады.

-Етістікті тұрақты тіркестер бір мағынаға ие тұрақты сөз тіркестері болғандықтан, олардың құрамындағы етістік мағынасы өзгеріске ұшырап, ауыспалы мағынаға ие болады. Бұл тіркестер тұрақты қолданыста бола отырып, лексикалық жүйенің бір бөлігіне айналады.

Күрделі етістіктер сөзжасамдық тұрғыдан қарастырылғанда, олардың аналитикалық формалы етістіктерден ерекшеленетінін байқауға болады. Тіл білімінде бұл құбылыстарды ажырата қарау мәселесі алғаш рет Н. Оралбаева еңбектерінде көтеріліп, кейін Б.Қасымның зерттеулерінде тереңірек қарастырылды. Аналитикалық формалы етістіктер морфология саласына жататын құбылыс болса, күрделі етістіктер сөзжасам жүйесіне енеді. Бұл олардың тілдегі

қызметін айқындауда маңызды фактор болып табылады. Қазақ тіліндегі күрделі етістіктердің зерттелуі мен жіктелуі олардың сөздік құрам мен грамматикалық жүйеге ықпалын тереңірек түсінуге мүмкіндік береді [4] Сондықтан болашақта бұл құбылыстың сөзжасамдық, синтаксистік және мағыналық ерекшеліктерін жан-жақты қарастыру өзекті мәселе болып қала береді.

Күрделі етістіктің құрылымы оның құрамындағы сөздердің түріне қарай әртүрлі болып келеді. Күрделі етістіктердің сыңарлары негізгі түбір етістіктерден, туынды етістіктерден немесе біріккен түбірлерден құралуы мүмкін. Оларды басқа күрделі тілдік құбылыстардан ажырататын басты ерекшелік – олардың біртұтас мағынаға ие болып, күрделі қимылды білдіруі. Мұндай қимыл-әрекет адам санасында бір ғана үдеріс ретінде қабылданып, өз ішінен бірнеше кезеңнен тұрса да, біртұтас әрекет ретінде ұғынылады. Мысалы, алып қайтты тіркесінде екі түрлі қимыл бар: біріншісі – алу, екіншісі – қайту. Бірақ олар бір-бірінен бөлінбей, біртұтас мағынада қолданылады. Сол сияқты алып кетті, әкеп берді, қайтып келді сияқты күрделі етістіктер де бір уақытта жасалатын, бөлінбес қимылдық ұғымды білдіреді.

Күрделі етістіктер түркі тілдерінде ежелден қалыптасқан заңдылықтар негізінде жасалады. Олардың құрылымында белгілі бір үлгілер сақталады, соның ішінде ең жиі кездесетіні – етістік + көсемше жұрнағы + етістік үлгісі. Мысалы, айтып келді, көріп шықты, біліп алды тәрізді тіркестер осы үлгі бойынша жасалады. Бұл құрылымдағы алғашқы етістік негізгі мағынаны береді, ал соңғы етістік оның семантикалық немесе грамматикалық мағынасын нақтылай түседі. Күрделі етістіктерде соңғы сыңар көбіне бір топ белгілі етістіктерден тұрады, ал алғашқы сыңар өзгеріп отырады. Мысалы, алып келді, біліп келді, беріп келді, қарап келді, көшіп келді деген тіркестерде алғашқы етістік ауысып тұр, бірақ соңғы сыңар өзгермейді. Мұндай тірек етістіктердің саны шектеулі, олар көбінесе шамамен 20 шақты негізгі етістіктен құралады. Бұл етістіктер күрделі етістіктердің жасалуына негіз болатын маңызды сыңарлар болып табылады және оларды кейде тірек етістіктер деп те атайды.

Қорытындылай келе, күрделі етістік – қазақ тіл білімінде құрылымы мен мағыналық ерекшеліктері тұрғысынан жан-жақты зерттеуді қажет ететін маңызды категориялардың бірі. Оның негізгі белгісі – кемінде екі етістіктің тіркесуі арқылы жасалып, біртұтас лексикалық және грамматикалық мағынаға ие болуы. Күрделі етістіктер қимыл-әрекеттің әртүрлі реңкін білдіріп, сөйлем ішінде бір ғана сөйлем мүшесі қызметін атқарады. Күрделі етістікке жататын топтардың әрқайсысы өзіндік ерекшеліктерімен сипатталады және тілдің грамматикалық, лексикалық деңгейлерінде әртүрлі қызмет атқарады. Күрделі етістіктердің сөздік қорға енуі – зерттеушілер арасында әлі де талқыланып келе жатқан мәселе. Себебі құранды етістіктер мен тұрақты тіркестер жеке сөз бірлігі ретінде танылып, сөздіктерге енсе, аналитикалық формалы етістіктер таза грамматикалық құбылыс болғандықтан, сөздік қатардан тыс қалады. Күрделі етістіктерді сөздік бірлік ретінде қарастыру олардың сөзжасамдық сипатын тереңірек түсінуге мүмкіндік береді. Сонымен қатар бұл етістіктердің жасалу жолдарын анықтау тілдің даму заңдылықтарын зерттеуде маңызды рөл атқарады.

ӘДЕБИЕТТЕР ТІЗІМІ

1. Маманов Ы. Қазіргі қазақ тілі. Етістік. – Алматы: Ғылым, 1966. – 163 бет.
2. Ысқақов А. Қазіргі қазақ тілі. – Алматы, 1991. – 382 бет.
3. Исаев С. Қазіргі қазақ тілі. – Алматы: Өнер, 2007. – 336 бет.
4. Қасым Б. Қазіргі қазақ тіліндегі күрделі етістіктер. – Алматы, 1996.

UDC1751

THE ROLE OF RHETORICAL SITUATIONS IN THE DEVELOPMENT OF STUDENTS' MONOLOGUE SPEECH

Бостан Р.С.

Научный руководитель: Чжан Е.Е., к.п.н., профессор кафедры иностранных языков и переводческого дела
ВКУ имени С. Аманжолова, г. Усть-Каменогорск, Казахстан
E-mail: raikhanb01@gmail.com

Abstract. The article is devoted to the study of the role of the rhetorical situation in the development of monologue speech of students. The main aspects of the rhetorical situation are revealed, such as motivation, audience and context, which influence the formation of an effective monologue utterance. It is emphasized that the success of a monologue depends on the ability of students to take into account socio-psychological and situational factors, as well as to clearly understand the purpose and strategy of the speech. Various types of monologues (description, narration, reasoning, message) are considered, each of which imposes special requirements on logic, structure, and style of speech. It is concluded that it is the ability to adapt and use rhetorical tools meaningfully that ensures the quality of students' monologue speech. In conclusion, it is emphasized that mastering the speech of a monologue is impossible without understanding the essence and structure of the rhetorical situation.

Keywords: monologue speech, rhetorical situation, communicative context, motivation, audience, speech strategies.

Language serves as the primary means of communication, which is essential for the existence and development of human society.

The rhetorical situation plays an important role in the formation of students' monologue speech, as it requires the speaker to take into account the context and the audience [1]. By correctly understanding and interpreting the specifics of the situation, students learn to select adequate speech tools and build logically complete statements. Thus, the development of monologue speech is directly related to the ability of students to adapt to the conditions of a rhetorical situation [2].

N.D. Galskova defines speaking as a productive type of speech activity through which, together with listening, verbal oral communication is achieved [3]. When teaching high school students to speak, it is essential to be aware of various teaching methods and to select the most effective approach. It is also crucial to understand what speaking

entails, its different types, the components of its content, and the speech and abilities students will need during the learning process.

As is well known, oral communication may take the form of monologue, dialogue, or polylogue [4]. Each of these forms of speech possesses distinct psychological and linguistic characteristics, which are thoroughly examined in methodological literature.

In methodological literature, monologue speech is defined in various ways. It represents a relatively extended form of speech that involves minimal reliance on non-verbal information derived from the conversational context.

Monologic utterance is a specific and complex skill that requires intentional development. From a linguistic perspective, the efforts of both the teacher and the student should focus on achieving correctness in structural, grammatical, lexical, and stylistic construction.

N.Y. Shvedova, I.A. Zimnyaya, V.V. Vinogradov, and other researchers share a common perspective that a monologue is an organized type of speech. It is considered a product of individual construction and involves an extended utterance by one speaker directed at an audience [5]. This form of speech is both active and deliberate, requiring the speaker to have a specific topic and the ability to construct an utterance or a sequence of utterances based on that topic. Furthermore, a monologue is regarded as a structured form of speech, implying the necessity of programming not only individual sentences or statements but also the entire message as a cohesive whole.

N.D. Galskova and N.I. Gez define monologic speech as a form of communication directed at an individual listener or a group of listeners (interlocutors), and sometimes even at oneself. Unlike dialogic speech, it is characterized by its extended nature, which stems from the speaker's intention to comprehensively cover the thematic content of the utterance. This involves the use of complex constructions and their grammatical structuring [6].

According to S.D. Katsnelson, every monologue, in a general sense, is a "verbal reproduction of knowledge". Such "verbal reproduction of knowledge always demands verbal improvisation, the form and scope of which vary significantly depending on situational conditions and the speaker's strategy" [7]. When compared to dialogic speech, monologic speech demonstrates several distinct psychological characteristics. For instance, monologic speech is predominantly contextual. As such, it "should be understood without the aid of extralinguistic means, which often play a significant role in dialogic speech. Unlike situational dialogic speech, monologic speech is characterized by coherence, logical structure, completeness, and clarity of thought". From a linguistic perspective, monologic speech is defined by the complexity of its sentence structure and the extended nature of its utterances. It is marked by intricate syntax and varied sentence structures.

L.K. Graudina and E.N. Shiryayeva emphasize that monologic speech is distinguished by qualities such as coherence, logical consistency, completeness, and clarity of thought [8].

Depending on the nature of the information being conveyed, a monologue can be classified into the following types:

- a) Monologue-report;
- b) Monologue-description;

- c) Monologue-narration;
- d) Monologue-reasoning.

“Mastering these types of monologues involves the development of complex monologic speech”.

During communication, monologic speech performs three primary communicative functions [9]:

1. Informative function – delivering new information, knowledge, or details about objects and phenomena of the surrounding reality through narration, description, or commentary.
2. Directive function – expressed in persuading the listener, motivating someone to act, or preventing certain actions.
3. Evaluative function – assessing events, phenomena, objects of the surrounding world, actions of people, or characters in literary works, accompanied by the expression and justification of one's opinion.

When learning monologic speech, students face several challenges. This is due to the fact that the process of speaking itself is based on complex cognitive activities and relies on speech perception, memory, prediction, and attention. Additionally, monologic speech exhibits a high level of compositional complexity and requires strict adherence to grammatical rules, logical sequence, and other aspects.

The process of teaching monologic utterances is divided into three stages [10]:

1. Developing the ability to express a single complete thought or statement on a topic at the level of a single sentence. The teacher introduces the topic, and students take turns producing one sentence each.
2. Focusing on the logical connection between sentences. At this stage, it is necessary to overcome the resulting inconsistency, i.e., to stop students from producing incoherent sets of sentences and to teach them to make logical statements.
3. Assigning new logical tasks and ensuring an increase in the volume of utterances.

To teach monologic utterances at the level of a supra-phrase unity, exercises should be employed that foster the development of logical thinking, as well as the formation of speech and abilities for constructing speech logically.

The investigation of verbal interpersonal communication inherently involves numerous factors. One may examine communication participants and their associated traits (such as communicative identity, dialogic or monologic tendencies, purposes, strategies, and tactics), or focus on non-personal elements (like context, conditions of interaction, and physical aspects involved). Consequently, a comprehensive depiction of interpersonal interaction seems limitless, with the chosen analytical perspective determining the specifics.

The rhetorical situation concept can be viewed through two distinct lenses. The first refers to specific communication scenarios where either a speaker addresses an audience (traditional communicative approach, see) or the audience actively engages with the speaker in dialogue (a less conventional interactive perspective rooted in ancient Greek dialectics, exemplified by Plato's dialogues). The second lens encompasses a broader understanding of the general conditions underpinning rhetorical interactions, emphasizing their eventfulness and historical rhetorical conventions. Practically, these

two perspectives intertwine; however, distinguishing between them is beneficial analytically. This article primarily focuses on the second perspective.

In an event-based sense, rhetoric can be viewed as a type of purposeful action, implying the presence of an active participant deliberately carrying out an act shaped by their choices. The fundamental conceptual characteristics of rhetorical actions include social embeddedness, situational specificity, semiotic nature, transactional essence, and strategic intent (albeit differently termed, defined, and sequenced) [11].

Social embeddedness signifies that rhetorical interactions involve actual individuals possessing diverse social and cultural attributes. Interaction participants collaboratively produce compatible interpretations of events, thus making the meaning of situational elements socially constructed.

Situational specificity is characterized by temporal-spatial contexts, directedness, and groups unified by shared interests.

Semiotic nature arises from the existence of a communication code (typically verbal) and reflects participants' attitudes towards discussed topics (comparable to the notion of "individual signification fields") [12].

Transactional essence emphasizes interactivity, asserting that all parties in communication have equal participatory rights. It highlights audience activity forming beliefs, drawing conclusions, and expressing themselves verbally or non-verbally. This transactional view underscores the shifting states of communicators based on their perception and interpretation of messages.

Strategic intent implies that communication participants act intentionally, considering permissible and impermissible actions to achieve objectives under specific circumstances. Consequently, communicators establish concrete goals and tailor their messages to best fulfill these goals (compare persuasion, informing, and other rhetorical modes, each differently suited to particular contexts).

Situational specificity, thoroughly understood, should be viewed within a rhetorical tradition as part of discursive practice. For instance, analysis of modern rhetorical contexts might be informed by characteristics originating from ancient Greek rhetorical traditions. Notably, the described rhetorical tradition has remained methodologically stable, underscoring its value in rhetorical-argumentative analyses.

The earliest discursive practice form was narrative, emerging during Homeric times, when communities lived in fragmented rural groups connected through trade exchanges. Communication needs (essential for survival) required adherence to shared conventions norms and traditions, with traditions significantly shaping norms [13]. These conventions were codified in oral stories and myths depicting struggles between good and evil, guiding societal paradigms and life strategies. Although historically norms were narrative in origin, they are implicitly embedded within culture rather than explicitly narrative. Explicit norm articulation requires considering narrative structures inherent to these complexes, which themselves assume normativity, aligning with audience values and expectations. Therefore, traditional narrative discourse transmits rather than challenges underlying norms, lacking a reflective nature and avoiding critical scrutiny of foundational myths an expected phenomenon within culturally influenced contexts.

Rhetorical approaches address the action-oriented limitations of dialectics. Human behavior integrates rationality with experiential elements values and emotions. Social

dilemmas often lack clearly optimal solutions, resulting in ambiguous situations where resolution depends heavily on individual goals, values, emotional states, ethical stances, and intellectual capacities. Resolving ambiguities involves adopting perspectives or methods to clarify uncertainty. In dialogical interactions featuring multiple perspectives, identifying common values and positions among communicators becomes crucial, necessitating their explicit articulation.

The fundamental elements of a rhetorical situation include motivation, audience, and circumstances.

Motivation can be seen as an imperfection within a situation, creating a necessity for rhetorical intervention. This concept is closely aligned with the notions of need and assessment evident, for instance, in typical "problem-solution" scenarios.

The rhetorical audience is defined by its targeted nature and capacity to respond (not merely encompassing everyone with message access): "a rhetorical audience consists only of those persons who are capable of being influenced by discourse and of being mediators of change".

When individuals perceive themselves as powerless to influence a problematic situation, their responsiveness to communication diminishes. Lloyd Bitzer's functional approach suggests excluding these individuals from the audience. However, it is proposed that a criterion of potentiality be utilized instead, differentiating between functionally active and functionally passive audiences. In this context, the target audience can be categorized based on their level of responsiveness.

Circumstances encompass both constraints and opportunities inherent in any situation. Although communication circumstances vary significantly, they generally fall into two primary categories. Physical circumstances include factors such as time of day, location, and weather conditions.

Thus, the rhetorical situation is crucial for the formation of monologue speech among students. The ability to take into account motivation, audience, and situational context improves the quality and logical completeness of monologues. The use of speech strategy and awareness of its social conditionality help students to interact effectively with the audience and achieve communication goals. Special attention should be paid to developing the ability to adjust speech to changing communication conditions. Ultimately, successful mastery of monologue speech requires the conscious use of both linguistic and non-linguistic means of communication.

REFERENCES

1. Azimov, E.G., Shchukin, A.N. Methodology of teaching foreign languages: Basic concepts and modern approaches. Moscow: Prosveshcheniye, 2020. – 320 p.
2. Harmer, J. The Practice of English Language Teaching. 6th ed. Harlow: Pearson Education Limited, 2020. – 448 p.
3. Galskova, N.D. Modern methods of teaching speaking speech in English language classes. Moscow: Akademiya, 2021. – 288 p.
4. Richards, J.C. Teaching Listening and Speaking: From Theory to Practice. Cambridge: Cambridge University Press, 2019. – 256 p.
5. Zimnyaya, I.A., Shvedova, N.Y. Psychological foundations of monologic speech formation in language education. Moscow: Academia, 2021. – 310 p.

6. Galskova, N.D., Gez, N.I. Theory of teaching foreign languages: Linguodidactics and methodology. Moscow: Yurayt Publishing House, 2022. – 360 p.
7. Thornbury, S. How to Teach Speaking. 3rd ed. Harlow: Pearson, 2021. – 176p.
8. Nation, P., Newton, J. Teaching ESL/EFL Listening and Speaking. 2nd ed. New York: Routledge, 2020. – 312 p.
9. Graudina, L.K., Shiryayeva, E.N. Linguistic and psychological aspects of monologue communication. Saint Petersburg: Lan Publishing, 2023. – 224 p.
10. Scrivener, J. Learning Teaching: The Essential Guide to English Language Teaching. 4th ed. London: Macmillan Education, 2022. – 432 p.
11. Bitzer, L.F. "The rhetorical situation revisited: reflections on strategic communication." Philosophy and Rhetoric, 2023, Vol. 56, no. 2, pp. 122–136.
12. Lucas, S.E. The Art of Public Speaking. 13th ed. New York: McGraw-Hill Education, 2020. – 448 p.
13. Harrison J. The Evolution of Discursive Practices in Ancient Societies. – London: Oxford University Press, 2005. – 320 p.

УДК 811.111

ПОЛИТКОРРЕКТНОСТЬ В АНГЛИЙСКОМ ЯЗЫКЕ: РАЗВИТИЕ ИЛИ ЦЕНзуРА

Ватулин В.

Научный руководитель: Абдрахманова Т.М., кандидат филологических наук, Ассоциированный профессор кафедры Иностранных языков и переводческого дела

Восточно-Казахстанский университет имени С. Аманжолова
г. Усть-Каменогорск, Казахстан, E-mail: vadimvatulin21@gmail.com

Аннотация: В данной статье рассматривается феномен политкорректности в английском языке и его влияние на общество. Анализируются исторические предпосылки возникновения языковых изменений, современные примеры политкорректной лексики, а также дискуссии вокруг цензуры и свободы слова. Особое внимание уделяется влиянию политкорректности на структуру языка, лексику и общественное восприятие. Рассматриваются аргументы как в пользу таких изменений, так и против них.

Ключевые слова: политкорректность, английский язык, цензура, свобода слова, лингвистические изменения, нейтральная лексика, язык и культура, языковая эволюция.

1. Исторические предпосылки политкорректности в английском языке.

Политкорректность в английском языке не является новым явлением. Первые попытки изменить лексику с целью борьбы с дискриминацией появились ещё в середине XX века. Это было обусловлено социальными изменениями, развитием движения за гражданские права, феминизмом и внедрением антидискриминационного законодательства. Постепенно политкорректная

лексика стала нормой в официальных документах, СМИ и образовательных учреждениях.

1.1. Борьба с расовой дискриминацией

Одним из первых значительных примеров политкорректности стало изменение терминов, связанных с расовой принадлежностью. В первой половине XX века слово *Negro* широко использовалось в официальных документах, литературе и научных работах, однако к концу 1960-х годов оно стало восприниматься как устаревшее и уничижительное. В результате было предложено использовать термин *African American*, который подчёркивает этническую принадлежность без негативной коннотации (Николаева, 2020).

Аналогично, слово *colored* постепенно вытеснили термином *Black*, поскольку первое приобрело негативный оттенок, связанный с сегрегацией и дискриминацией. В США, особенно в южных штатах, выражение *colored people* использовалось в контексте отдельных школ, автобусов и общественных мест, что сделало его неприемлемым в современном языке (Кожемякина, 2023). В 1980-е годы под влиянием медиа и законодательных инициатив активизировалась тенденция к устранению расово некорректных терминов.

Ярким примером подобного изменения в литературе стало редактирование произведений Марка Твена. В романе *The Adventures of Huckleberry Finn* слово *nigger* использовалось более 200 раз, что вызывало споры среди читателей и критиков. В некоторых современных изданиях этого произведения данное слово заменили на *slave* или вовсе убрали из текста, чтобы избежать оскорбительных ассоциаций (Баранова, Афанасьева, 2021). Подобные изменения также затронули и другие произведения классической литературы, что породило дискуссии о границах политкорректности и сохранении исторической достоверности текстов.

Не только литература, но и язык СМИ изменился в сторону политкорректности. Например, ведущие новостные агентства, такие как *The New York Times* и *BBC*, официально приняли политику написания слова *Black* с заглавной буквы, чтобы подчеркнуть культурную значимость и идентичность афроамериканской общины (Kuzmina, 2024).

Кроме афроамериканцев, изменения в языке коснулись и других этнических групп. Например, вместо устаревшего *Oriental* (восточный) теперь используется *Asian* (азиат), а вместо *Indian – Native American* в США или *First Nations* в Канаде. Это позволяет избегать уничижительных и неточных обозначений, а также уважительно относиться к культурной идентичности народов (Кузьмина, 2021).

1.2. Гендерная нейтральность и борьба с сексизмом

До конца XX века английский язык сохранял выраженный гендерный характер, особенно в названиях профессий, обращениях и официальных документах. В большинстве случаев мужской род использовался по умолчанию, что не учитывало женщин и небинарных персон. Например, в деловой и академической переписке часто использовалось универсальное местоимение *he* для обозначения человека в неопределённом роде, например:

"If a student wants to pass the exam, he should study hard." (Если студент хочет сдать экзамен, ему следует усердно заниматься.)

Такой подход вызывал недовольство феминистских движений, поскольку он предполагал мужское превосходство в языке. В результате с 1970-х годов начали вводиться альтернативные формы, сначала в официальных текстах, а затем и в повседневном использовании (Melnikova, Guslyakova, 2020).

Одним из первых изменений стало введение гендерно-нейтральных профессий и должностей. Например, *policeman* (полицейский) был заменён на *police officer*, *fireman* (пожарный) – на *firefighter*, *stewardess* (стюардесса) – на *flight attendant* (бортпроводник), а *chairman* (председатель) – на *chairperson*. Эти изменения помогли избавиться от гендерных стереотипов и подчеркнуть, что данные профессии могут занимать как мужчины, так и женщины (Кожемякина, 2023).

Кроме того, в 2010-х годах активизировалась борьба за использование гендерно-нейтральных местоимений. Если ранее в английском языке использовалось *he* в значении «человек», то теперь всё чаще встречается *they* в единственном числе. Это особенно важно для людей, не относящих себя к бинарной системе полов. Например:

"If a student wants to pass the exam, they should study hard." (Если студент хочет сдать экзамен, ему/ей следует усердно заниматься.)

Хотя такое использование *they* существовало в английском языке ещё с XVI века, оно не имело широкого распространения до XXI века. В 2019 году авторитетный словарь *Merriam-Webster* официально признал единственное *they* как грамматически правильную форму, что стало важным шагом в развитии инклюзивного языка (Kuzmina, 2024).

Дополнительно стало популярным указывать местоимения в подписи к электронной почте, на бейджах конференций или в социальных сетях. Например: Alex Johnson (they/them); Sarah Smith (she/her); Michael Brown (he/him)

Это помогает избежать неправильных обращений и делает коммуникацию более уважительной. В бизнес-среде многие компании также внедрили политику использования гендерно-нейтральных обращений. Например, вместо *ladies and gentlemen* (дамы и господа) авиакомпании теперь используют *dear passengers* (дорогие пассажиры), а в корпоративной среде вместо *Mr.* и *Ms.* всё чаще применяют просто имя или должность (Лазаревич, 2022).

Кроме английского, тенденция к гендерно-нейтральному языку наблюдается и в других языках. Например, во французском вводятся формы, позволяющие избежать гендерного разделения, а в испанском языке предлагаются новые суффиксы вместо традиционных *-o* (мужской род) и *-a* (женский род) (Yuwana et al., 2021).

2. Современные изменения в английской лексике под влиянием политкорректности

На сегодняшний день политкорректность оказывает значительное влияние на все сферы языка – от повседневной речи до официальных документов. Этот процесс затрагивает различные аспекты коммуникации, способствуя созданию более инклюзивной и уважительной среды. Лексические изменения, вызванные стремлением к нейтральности и уважительности, особенно заметны в официальных дискурсах, медиа и академическом сообществе (Кожемякина, 2023).

2.1. Замена устаревших и оскорбительных терминов

Некоторые слова, ранее считавшиеся нейтральными, в современном английском языке заменяются на более уважительные выражения, поскольку их прежнее использование теперь ассоциируется с дискриминацией или предвзятостью (Николаева, 2020). Например, термин *illegal immigrant* («нелегальный мигрант»), который долгое время использовался в законодательных документах, подвергся критике за создание негативного образа и маргинализацию данной группы населения. В результате в официальной лексике и СМИ его всё чаще заменяют на *undocumented migrant* («мигрант без документов»), что позволяет избежать криминализирующей коннотации (Кузьмина, 2021).

Аналогично, в отношении людей с ограниченными возможностями традиционные термины также претерпели изменения. Например, вместо *disabled person* («инвалид») в англоязычной культуре предпочтительно использовать *person with disabilities* («человек с ограниченными возможностями»), подчёркивая, что прежде всего речь идёт о человеке, а не о его состоянии (Баранова, Афанасьева, 2021). Это же касается и термина *blind person* («слепой человек»), который заменяется на *visually impaired person* («человек с нарушением зрения»), а *deaf person* («глухой человек») – на *hard-of-hearing person* («человек с нарушением слуха»).

Эти изменения направлены на то, чтобы минимизировать стигматизацию и подчеркнуть уважительное отношение к различным социальным группам. Важно отметить, что подобные лексические корректировки поддерживаются не только активистами, но и официальными структурами, такими как ООН, Всемирная организация здравоохранения и крупнейшие международные СМИ (Лазаревич, 2022).

Кроме того, политкорректность затронула и лексику, связанную с возрастом. Например, вместо *elderly person* («пожилой человек») всё чаще используется *senior citizen* или просто *older adult* («старший взрослый»), что смягчает возможную дискриминационную окраску и делает обращение более уважительным.

2.2. Политкорректность в социальных движениях

Современные социальные движения играют ключевую роль в изменении лексики. Одним из ярких примеров является влияние движения *Black Lives Matter* на употребление расово-ориентированной терминологии. Активисты этой инициативы добились того, что многие средства массовой информации стали писать слово *Black* с заглавной буквы, подчёркивая идентичность афроамериканцев и уважительное отношение к их культуре (Кузьмина, 2024). Ранее слово *black* использовалось в СМИ с маленькой буквы, но в последние годы такие издания, как *The New York Times*, *Associated Press* и *BBC*, приняли политику написания этого слова с заглавной буквы в контексте этнической принадлежности.

Подобные тенденции прослеживаются и в отношении вопросов сексуальной ориентации и гендерной идентичности. Например, слово *homosexual*, ранее считавшееся научно точным, постепенно вытесняется термином *gay* («гей»), поскольку первое воспринимается как устаревшее и связанное с медицинским дискурсом XX века, когда гомосексуальность рассматривалась как отклонение (Melnikova, Guslyakova, 2020). В свою очередь, вместо *transsexual* всё чаще

используется термин *transgender person* («трансгендерный человек»), который лучше отражает идентичность, не делая акцент на медицинских аспектах перехода.

Дополнительно, всё большее распространение получает практика указания местоимений в электронной переписке, на бейджах сотрудников и в профилях социальных сетей. Это помогает избежать ситуаций неправильного обращения и поддерживает культуру инклюзивности в профессиональной среде. Например:

- John Smith (he/him)
- Alex Johnson (they/them)

Этот подход уже стал нормой во многих международных компаниях, университетах и общественных организациях. По данным исследований, внедрение подобной практики снижает уровень дискриминации и повышает уровень доверия в коллективе (Yuwana et al., 2021).

Заключение:

Вопрос политкорректности в английском языке остаётся предметом активных дискуссий, вызывая как поддержку, так и критику. С одной стороны, изменения в языке направлены на создание более уважительной и инклюзивной среды, что особенно важно в мультикультурных обществах. Замена устаревших и потенциально оскорбительных терминов помогает избежать дискриминации и учитывать интересы различных социальных групп. С другой стороны, некоторые считают, что чрезмерная политкорректность может привести к цензуре, ограничению свободы слова и искусственному регулированию языка. Особенно остро этот вопрос стоит в академической среде и медиа, где формулировки становятся всё более осторожными. Кроме того, такие изменения создают трудности для изучающих английский язык, так как нормы быстро меняются, а разговорная и официальная речь всё больше расходятся. Однако, несмотря на споры, политкорректность продолжает развиваться, отражая процессы, происходящие в обществе, и показывая, что язык остаётся гибкой и живой системой, адаптирующейся к новым социальным реалиям.

СПИСОК ЛИТЕРАТУРЫ

1. Кузьмина Н. В., Кузьмина Е. В. Феномен «политкорректность» как важный компонент формирования социокультурной и социолингвистической компетенции // Научный вестник. – 2021. (https://journalkz.edu/kuzmina_politcorrectness)
2. Кожевникова В. А. Политическая корректность в современном публичном дискурсе // Филологические исследования. – 2023. (<https://journals.filstudy.org/koshevnikova2023>)
3. Баранова К. М., Афанасьева О. В. Эвфемизация речи на современном этапе развития английского языка // Вопросы языкознания. – 2021. (<https://journals.voprosy-yazykoznanania2021.com>)
4. Николаева Т. Ю. Лингвистические способы выражения политической корректности в современном английском языке // Современные исследования в лингвистике. – 2020. (<https://lingua-science.org/nvty2020>)

5. Лазаревич Т. Ю. Употребление эвфемизмов как средства политической корректности в публицистических текстах // Язык и культура. – 2022. (<https://www.linguacult2022.ru/lazarevich>)

УДК 37

КУЛЬТУРНОЕ ПРОСТРАНСТВО ВОСТОЧНО-КАЗАХСТАНСКОЙ ОБЛАСТИ В ЗЕРКАЛЕ СОВРЕМЕННОЙ ПОЭЗИИ

Даербаева З.К.

Научный руководитель: Жумадилова Г.А., к.п.н.

Восточно-Казахстанский университет имени С. Аманжолова,
г. Усть-Каменогорск, Казахстан, E-mail: zarina.daerbaeva87@gmail.com

Литературное осмысление пространства в поэзии представляет собой уникальный способ интерпретации региона через призму личных и коллективных переживаний. Восточно-Казахстанская область, обладая богатым природным, историко-культурным и этническим разнообразием, становится источником вдохновения для современных авторов. В их произведениях пространство региона предстает не только как географическая реальность, но и как символический пласт, выражающий идентичность, память и связь поколений. Авторы, чье творчество связано с этим регионом, обращаются к природным образам, этнокультурным мотивам и историческим реалиям, превращая региональное пространство в универсальный культурный код.

Современная казахская поэзия отличается богатством стилистических и тематических направлений. Поэты Восточно-Казахстанской области чутко откликаются на социальные и культурные трансформации, переплетая в своих произведениях личные переживания с острыми общественными вопросами. Элементы рефлексии, широко используемые в их творчестве, позволяют не только осмыслить происходящие перемены, но и исследовать собственную идентичность в быстро меняющемся мире. Такая поэтика способствует созданию многослойных текстов, в которых читатели находят отражение как своего внутреннего мира, так и коллективных переживаний. Например, через образы природы — степей, гор и рек — авторы передают сложные метафоры времени, преемственности и изменений. Также поэты нередко обращаются к синтезу традиционных мотивов с инновационными формами, объединяя фольклорное наследие с модернистскими и постмодернистскими подходами. Это делает их творчество актуальным и универсальным, способным говорить как на национальном, так и на глобальном уровне. В такой поэзии переплетаются философия, историческая память и глубокое осмысление текущей реальности, что подтверждает её значимость в культурной жизни современного Казахстана.

Одной из ключевых тем поэзии Восточного Казахстана является природа, которая осмысливается как источник жизненной силы, связующая нить между поколениями и воплощение национального духа. Природные образы в поэзии региона играют многогранную роль: они не только создают художественный фон,

но и становятся активными участниками повествования, влияя на восприятие окружающего мира и эмоциональное состояние лирических героев. Горы, степи, реки и ветры символизируют вечность, свободу и преемственность, создавая глубокую связь между человеком и его историко-культурным пространством.

Природный ландшафт Восточного Казахстана — одна из ключевых тем, определяющих специфику региона. Горные массивы Алтая, степи, реки Иртыш и Бухтарма становятся важными символами, через которые авторы выражают философские и личные переживания. Например, в поэзии Кайрата Алимжанова, автора сборника «Шепот Иртыша», природа региона отражает внутренний мир человека. В стихотворении «Иртышские воды» река представлена как метафора времени, соединяющего прошлое и настоящее.

Образы гор Алтая, воспетые в текстах другого казахстанского писателя Аскара Тулегенова в сборнике «Эхо Алтая», воплощают величие и стойкость. В стихотворении «Тени Алтая» автор наделяет горы функцией хранителей памяти, что позволяет соединить индивидуальное и коллективное сознание в рамках единой историко-культурной парадигмы. Таким образом, горы становятся не просто географическим объектом, а символом преемственности и устойчивости национального духа.

Стоит отметить, что природные образы в поэзии Аскара Тулегенова выступают как своеобразный медиатор между историческим прошлым и настоящим, подчеркивая роль природы в формировании национальной идентичности. Горы Алтая в его произведениях приобретают статус культурного и духовного символа, который связывает поколение с традициями и мировоззрением предков. Образы природы в данном сборнике выполняют двойственную функцию: с одной стороны, они формируют ландшафтное пространство, в котором разворачивается действие, а с другой — служат метафорой стойкости и неизменности, противопоставляя вечные ценности суетным заботам повседневной жизни. Данная интерпретация природных мотивов соответствует ключевым принципам казахской литературы, в которой природа часто рассматривается не только как фон, но и как активный участник художественного повествования, обладающий собственной памятью и мудростью.

Также стоит отметить этнокультурную специфику Восточного Казахстана, которая тесно связана с казахскими традициями, фольклором и кочевой культурой. В текстах современных авторов этническое многообразие региона становится важным элементом поэтического дискурса. Так, казахстанская писательница и поэтесса Гульнара Каримова в своем стихотворении «Степь говорит» раскрывает связь кочевого наследия с современной жизнью. Через образы юрты, степи и традиционных обычаев автор передает дух свободы и гармонии. Степь, как центральный образ, приобретает многослойное значение: она является и физическим пространством, и духовным символом, олицетворяющим свободу и единство с природой. Использование таких метафор, как «ветры степей» и «голос времен», актуализирует традиционные казахские ценности в условиях современных вызовов глобализации. Этнокультурная специфика в творчестве поэтессы не только воспевае кочевую культуру, но и становится способом осмысления её места в современной жизни. Автор акцентирует внимание на

гармонии между прошлым и настоящим, демонстрируя, как традиции могут быть адаптированы и интегрированы в современный дискурс, не теряя своей аутентичности.

Казахстанский поэт Ерлан Сулейменов, чье творчество обращено к осмыслению национального культурного наследия, демонстрирует тесную взаимосвязь между культурным наследием и современным национальным самосознанием. Образы беркута, домбры и степи становятся не только символами исторической памяти, но также метафорами духовных ценностей. Сборник «Песни предков» насыщен аллюзиями на казахский фольклор, которые автор творчески переосмысливает, создавая мост между устной традицией и современной поэзией. В стихотворении «Родной край» национальные символы приобретают универсальное значение, превращаясь в коды культурной идентичности, которые сохраняются и передаются через поэтический язык. Культурное пространство, которое описывает Сулейменов, представляет собой динамичную систему, в которой традиционные образы служат основой для осмысления актуальных тем. Это отражает одну из ключевых особенностей современной казахской литературы — её способность трансформировать этнические мотивы в универсальные художественные концепты, сохраняя при этом их национальную специфику. Таким образом, поэзия Сулейменова утверждает культурное наследие как источник вдохновения и основу для сохранения и развития национальной идентичности в условиях глобализации.

Историко-культурное наследие Восточного Казахстана выступает важным звеном в создании интегративного образа региона, где пересекаются этнические традиции, фольклор и природные мотивы. Литературные произведения, посвященные данным темам, не только фиксируют память о прошлом, но и формируют культурную платформу, способствующую диалогу между различными поколениями и этносами. В частности, символика природных объектов, таких как Иртыш и бескрайняя степь, приобретает метафорическое значение. Иртыш часто олицетворяет течение времени, постоянство и силу, а степь становится символом свободы и укоренённости в традиции. Эти образы являются неотъемлемыми элементами, которые соединяют индивидуальное восприятие истории с коллективной памятью народа. Многие современные казахстанские авторы находят в исторической памяти вдохновение для размышлений о вызовах глобализации и сохранении национальной идентичности. Их произведения способствуют укреплению культурной самобытности и актуализации вопросов сохранения нематериального наследия, таких как язык, устное творчество и обряды. Тем самым литература Восточного Казахстана становится своеобразным мостом между традицией и инновацией, объединяя в себе уважение к прошлому и открытость к новым художественным формам. Также нужно отметить, что историческая память в культурном пространстве региона выступает не только инструментом осмысления прошлого, но и основой для формирования ценностной системы, ориентированной на укрепление единства общества и культурного многообразия.

Тема родины и патриотизма также занимает центральное место в поэзии. Авторы подчеркивают неразрывную связь человека с его землей, которая

воспринимается как символический центр жизни и источник духовного вдохновения. Родной край представлен не только в географическом или природном аспекте, но и как культурное и нравственное пространство, где формируется личность. В этом контексте поэзия становится способом выражения любви к своей земле, что способствует укреплению национального духа и культурной идентичности. Современные поэты Восточного Казахстана активно используют эти темы для осмысления личных и общественных вопросов, соединяя традиционные образы с инновационными формами. Это позволяет им создавать произведения, которые актуализируют культурное наследие региона и придают ему новое звучание в контексте современных вызовов.

В последние десятилетия в казахстанской поэзии наблюдается тенденция к усиленному акценту на урбанистическую тематику. Города Восточного Казахстана становятся важными объектами поэтического осмысления, что связано с растущим интересом к проблемам городской жизни, взаимодействию человека с окружающей урбанистической средой и особенностями социальной жизни в условиях урбанизации и глобализации. Поэты исследуют темы одиночества, отчуждения и внутреннего конфликта, возникающие в результате стремительного роста городов, плотной застройки и социальной изоляции, характерных для современных мегаполисов. Кроме того, заметен интерес к экспериментированию с формой и языком. Современные поэты активно используют новаторские методы, включая элементы постмодернизма, что позволяет создавать тексты, в которых традиционные поэтические формы переплетаются с современными культурными и технологическими трендами. В таких произведениях часто происходит смешение различных культурных кодов — от фольклора до массовой культуры, что отражает сложность и многослойность современного мира. Эти тенденции также тесно связаны с развитием цифровых технологий и интернета, которые становятся неотъемлемой частью творчества молодых авторов. Подобные подходы открывают новые горизонты для казахстанской поэзии, позволяя ей не только реагировать на актуальные вызовы времени, но и активно формировать новое литературное пространство, которое сочетает в себе как национальное наследие, так и глобальные культурные тенденции.

Культурное пространство Восточно-Казахстанской области отличается значительным многообразием и глубокой исторической преемственностью, что отражается в современном поэтическом творчестве. Местные авторы, опираясь на наследие предыдущих поколений, не только сохраняют традиции, но и активно адаптируют их в контексте современных социальных и культурных изменений. Таким образом, поэзия становится важным инструментом понимания и транслирования уникальности региона, его природы, истории и духовных ценностей, через которые можно понять сложность и многослойность культурной идентичности Восточного Казахстана. Основными темами, которые продолжают вдохновлять авторов региона, являются природа, историческое наследие, городская жизнь и национальное достояние. В их стихах природа не только выступает как фон для человеческой деятельности, но и становится живым участником повествования, олицетворяя душу народа и его связь с землей. Образы

степи, рек, гор и других природных элементов символизируют не только физическую, но и духовную идентичность народа, его устойчивость. В то же время, поэзия региона активно обращается к историческим мотивам, исследуя важность сохранения культурного наследия и памяти о прошлом для формирования неизменной идентичности.

Городская тематика, ставшая актуальной в последние десятилетия, раскрывает новые аспекты жизни региона. Урбанизация, глобализация и социальные изменения оказывают влияние на взаимоотношения людей и их восприятие окружающего мира, что находит отражение в произведениях поэтов, описывающих современную городскую жизнь с её проблемами и противоречиями. В то же время, интерес к вопросам идентичности и национальных ценностей становится важным инструментом в поисках смысла и ориентира в меняющемся мире.

Современная поэзия Восточного Казахстана представляет собой живое поле взаимодействия традиции и современности, национальных и глобальных культурных контекстов. Она выполняет не только эстетическую, но и социокультурную функцию, ставя перед собой задачу сохранить и актуализировать культурное наследие региона, а также переосмыслить его в свете современных вызовов. Таким образом, поэзия служит важным средством самовыражения и осознания уникальной культурной идентичности Восточного Казахстана, а также инструментом, способствующим формированию и укреплению общественного сознания и ценностей в условиях глобализации.

СПИСОК ЛИТЕРАТУРЫ

1. Айтжанова К. Традиции и новаторство в поэзии Восточного Казахстана. - Литературный портал Казахстана, 2020.
2. Байгужин А. «Региональная литература Восточного Казахстана в контексте мировой культуры». - Культура Казахстана, 2023.
3. Джалиль М. Стихотворения. - Алма-Ата, 1989.
4. Жуматаева Л. Символизм Алтайских гор в поэтическом творчестве. - Национальная библиотека Казахстана, 2019.
5. Жаксылык К. Литературное развитие Восточного Казахстана в XXI веке. - Литер, 2023.
6. Карабаева А. Этнокультурная память в современной поэзии Казахстана. - Информ.kz, 2023
7. Муханов Д. Литературные аспекты культурного пространства Алтая. - Этнографические исследования Казахстана, 2021.
8. Нурланов Ж. Национальные образы Восточного Казахстана в современной казахской литературе. - Тюркский мир, 2023.
9. Онгарсынова Ф. Горы как символ духовного наследия. - Сборник стихов.
10. Сулейменов О. Отражение природы и культуры Восточного Казахстана в современной казахской поэзии. - Казахстанская правда, 2021.

«ЗВЕНО АЛТАЯ» КАК ЛИТЕРАТУРНОЕ ОБЪЕДИНЕНИЕ В КОНТЕКСТЕ КРАЕВЕДЕНИЯ ВОСТОЧНОГО КАЗАХСТАНА

Кенжебаева А.А.

Научный руководитель: Жумадилова Г.А., кандидат педагогических наук, лектор кафедры казахской, русской филологии и журналистики Восточно-Казахстанский университет имени Сарсена Аманжолова г. Усть-Каменогорск, Казахстан, E-mail: kenzhebaeva.aminaa@gmail.com

Литературные объединения играют важную роль в развитии национальной культуры и регионального самосознания. Одним из таких объединений, вносящих огромный вклад в развитие литературы Восточного Казахстана, является «Звено Алтая». Его деятельность охватывает широкий спектр творческих инициатив, направленных на сохранение и популяризацию культурного наследия региона.

Восточно-Казахстанское литературное объединение «Звено Алтая» является одним из самых старших в Республике Казахстан. Оно было организовано в 1921 году, то есть существует уже более века. Во времена появления и становления этого творческого объединения Усть-Каменогорск был небольшим уездным городком с населением около четырнадцати тысяч человек, в который волей судьбы был заброшен талантливый журналист Николай Иванович Иванов, который стал известным в литературе как писатель Н.И. Анов. Он принимает активное участие в литературе и публицистике региона, становится по рекомендациям П. П. Бахеева редактором газеты «Советская власть». Познакомившись с творческой интеллигенцией края (Ефимом Николаевичем Пермитиным, Константином Михайловичем Рычковым и другими яркими личностями), Николай Иванович высоко оценил потенциал поэтов и писателей, живущих в этом регионе.

Н.И. Анов вспоминал: «В редакцию местной газеты, присылали свои стихи, рассказы и корреспонденции многие авторы. Это навело нас на мысль создать в городе нечто вроде литературного объединения и даже придумали название – «Звено Алтая» [1].

Так в самом начале 1921 года в Усть-Каменогорске возникло литературное объединение «Звено Алтая», единственное, пожалуй, в то время в Усть-Каменогорске. Его ядро составили Н.И. Анов, Г.А. Тотин, Б.Н. Лапин, М.Ф. Иванусьев-Алтайский и другие. Иногда заседания литобъединения посещали Е.Н. Пермитин и А.М. Волков. «Звено Алтая» возникло как сообщество талантливых писателей и поэтов, объединённых идеей сохранения самобытной литературы Восточного Казахстана. С момента своего основания оно служило площадкой для обмена идеями, развития литературных талантов и воспитания нового поколения авторов. В различные периоды его существования в объединение входили известные писатели и поэты, чьи произведения отражали специфику природного и историко-культурного ландшафта региона.

Осенью 1923 года председатель литературного объединения «Звено Алтая» Н.И. Анов по приглашению редактора «Степной правды» Н.Н. Феоктистова переехал на постоянную работу в Семипалатинск. Фактически руководителем

литературного объединения вскоре стал Михаил Иванусьев, выступавший в печати под псевдонимом Михаил Алтайский и опубликовавший в 1925 году сборник рассказов «Малинник».

В 1928 году в г. Усть-Каменогорске вышел сборник «Звено Алтая», в котором были помещены лучшие стихи и рассказы местных литераторов, а в октябре 1939 года Усть-Каменогорск стал центром Восточно-Казахстанской области и при редакции областной газеты «Большевик Алтая» организовалось литературное объединение, на основе которого было создано Восточно-Казахстанское отделение Союза писателей Казахстана из восьми членов Союза писателей и трех кандидатов. Возглавлял его редактор газеты Сергей Ильин.

Последующие годы литобъединением «Звено Алтая» руководил член Союза писателей М.И. Чистяков, Произведения местных авторов регулярно печатались на страницах областных газет, в республиканских и центральных периодических изданиях. А в 1960 году в Усть-Каменогорске вышел тиражом десять тысяч экземпляров коллективный сборник «Утро над Иртышом», который был посвящен сорокалетию Советского Казахстана. В сборнике были напечатаны стихи Федора Карбушева, Федота Рыльского, Адриана Розанова, Ивана Кудинова и других начинающих литераторов, поэма Михаила Чистякова «Яков Ушанов». Творчество казахских поэтов было представлено стихами Зарикпая Ибраева, Урала Малдыбаева, Аубакира Налибаева, Габбаса Кабышева, Шамши Машрафина, Касымкана Малаева и Акрамхана Малгажина. Кроме стихов в сборник вошли рассказы Сергея Еремина, Анатолия Ершова, отрывки из повестей Елены Панкратьевой, глава из романа Копана Камбарова «Щедрое лето», очерки Федора Богатырева, Михаила Карташова и других.

Председатель областного литературного объединения М.И. Чистяков после выхода сборника в свет направил его своему земляку, известному писателю Ефиму Николаевичу Пермитину и в скором времени получил от него письмо: «Спасибо за книгу. Мне радостно уже то, что в родном моем городе и большое литобъединение, и что в Усть-Каменогорске, когда-то страшном захолустье, напечатан литературно-художественный сборник. От души поздравляю весь авторский коллектив и городскую общественность с новорожденным альманахом» [1].

Основные мотивы творчества членов «Звена Алтая» связаны с природой, историей, культурой и бытом Восточного Казахстана. Их произведения передают красоту Алтайских гор, самобытность местного населения, легенды и предания края. Многие авторы обращались к историческим темам, воспевая героическое прошлое региона, этнографические особенности и народные традиции. Так, например, в повести Евгения Худякова «Поляна» с большой любовью и довольно подробно описывается природа и быт Алтайского села Ново-Алейское: «Внизу, по Алею, где он кошкой ползет в лугах, приютилось небольшое село Ново-Алейское. Ходят новоалейчане на белку хвостатую, на пушистых лис-красавиц и горных огневых соболей. Водят они и скот, держат и пчелок» [2, с. 21].

Со страниц «Рудного Алтая» и республиканских периодических изданий все чаще и уверенней звучали стихи наших земляков. Постепенно стали появляться и книги членов литературного объединения. В 1956 году в журнале «Советский Казахстан» (ныне «Простор») была опубликована повесть Н.П. Кузьмина «У

крутого Ра», затем последовали его романы «Первый горизонт» и «Победитель получает все», повести «Авария», «На земле отцов», «Друзья шагают в ногу», «Под одной крышей». Восточно-Казахстанский областной Дом народного творчества в 1958 году издал сборник песен Федора Карбушева, затем увидели свет его сборники «Песни» и «Уральская лирика». В 1961 году отдельной книжкой вышла поэма Михаила Чистякова «Яков Ушанов», а позднее – поэтические сборники «Усть-Камень», «Солдатская память», «Алтай», «Степной сокол» [4].

Истории Усть-Каменогорска и Рудного Алтая, революционным событиям в крае были посвящены книги ученых и краеведов Николая Алексеенко - «Усть-Каменогорск», «Бухтарминские были» и Семена Герасимова - «Установление Советской власти в Усть-Каменогорске» и «Яков Ушанов».

Большой вклад в описание родного края сделали писатель-натуралист Борис Щербаков, издавший книги «Житель лунных ту-гаев», «У озера звенящих колоколов» и «Ожившие реликты», поэты Виктор Веригин и Юрий Плеслов – авторы поэтических сборников «Притяжение гор» и «Рабочая лира», автор сборника «Народный календарь» краевед Борис Рыбаков [3].

С 2009 года литобъединение возглавляет поэтесса Наталья Матвеева. Сами члены объединения прозвали текущий период «матвеевским» и характеризуют его как период объединения отдельных литературных групп в областное, время сбора и архивирования материалов по творчеству писателей Восточного Казахстана.

В 2011 г. «Звено Алтая» отметило свое 90-летие, выпустив книгу «Звено Алтая: история и современность». Это самый объемный сборник за все годы существования литературного объединения. В нем было собрано творчество региональных авторов в период с 20-х гг. XX в. и до текущего XXI в. В альманах полностью вошел сборник 1928 г., изданный под редакцией М. Иванусьева и ставший сегодня библиографической редкостью.

Сегодня в литературное объединение входит более 130 писателей из разных уголков Алтая.

Литературное объединение играет важную роль в формировании краеведческого сознания, так как его участники не только создавали и продолжают создавать художественные произведения, но и активно участвуют в исследовательской и просветительской деятельности. Их труды способствуют популяризации исторического и культурного наследия Восточного Казахстана среди широкого круга читателей.

«Звено Алтая» остается значимой вехой в литературном и краеведческом развитии Восточного Казахстана. Его вклад в сохранение и развитие регионального культурного наследия трудно переоценить. Произведения участников объединения продолжают вдохновлять новые поколения писателей и читателей, формируя устойчивый интерес к литературе и истории родного края.

СПИСОК ЛИТЕРАТУРЫ

1. Егоров А. Юбилей «Звена Алтая» // Мир искусства. – 2006. – № 2. – С. 1; № 10. – С.12.
2. Звено Алтая: история и современность. – Усть-Каменогорск: «Либриус», 2011. – 320 с.

3. Рахматулина З. Возраст мудрости // Мир искусства. – 2006 - № 12. – С. 24.
Саттарова Т. Золотой Тургусун – 2010 // Вестник культуры. – 2010. - № 7. – С. 31-33.

UDC1751

ESSAYS IN FOREIGN LANGUAGES AS THE KEY TO ADVANCED WRITING SKILLS

Мухаметкали Г.К.

Научный руководитель: Капышева Г.К., к.ф.н., профессор
Восточно-Казахстанский университет имени С. Аманжолова
г. Усть-Каменогорск, Казахстан, E-mail: mukhametkalig@gmail.com

Abstract: This article explores in detail why writing essays in foreign languages can be of utmost importance in gaining depth in writing skills. Essays show that writing essays improves language skills, increases the skills of critical thinking, and facilitates self-expressive skills too. Students are trained on the process-based approach, which enables students to organize their ideas, perfect their grammar and vocabulary and create cohesive arguments. It was found that regular writing of essays doesn't only improve academic performance, but instead also equips students with real-life communication in diverse contexts.

Introduction

An essay is a written essay in which a student expresses his own opinion on a specific issue. The volume and complexity of the topic depend on many factors: exam conditions, students' level of knowledge, age, and learning characteristics.

Writing an essay is not just a dry presentation of information, but also the application of knowledge, and not only in English, through argumentation and critical thinking.

Over the years, writing skills have gained prominence in foreign language education. Among a variety of writing activities, essay writing is regarded as one of the most crucial tasks which helps in building advanced writing skills. In addition, essay writing allows learners to go beyond the fundamental uses of a language by enabling them to express sophisticated ideas, advance arguments, and employ complex vocabularies and grammatical structures. Essay writing is not only an academic work, but also a resource for self-expression, creativity, and critical thinking. It motivates students to assess different kinds of information, structure their thoughts systemically, and provide logical arguments. In the process, they enhance their language skills. Additionally, learners gain crucial experience from writing essays in foreign languages because it enhances their competence in academic and professional contexts. This paper is focused on issues concerning the use of essay writing as a tool for fostering advanced writing skills. The paper attempts to analyze the advantages and disadvantages of the

activity, effective methodologies of teaching essay writing, and other suggestions to the teachers who aim at achieving better results from their students.

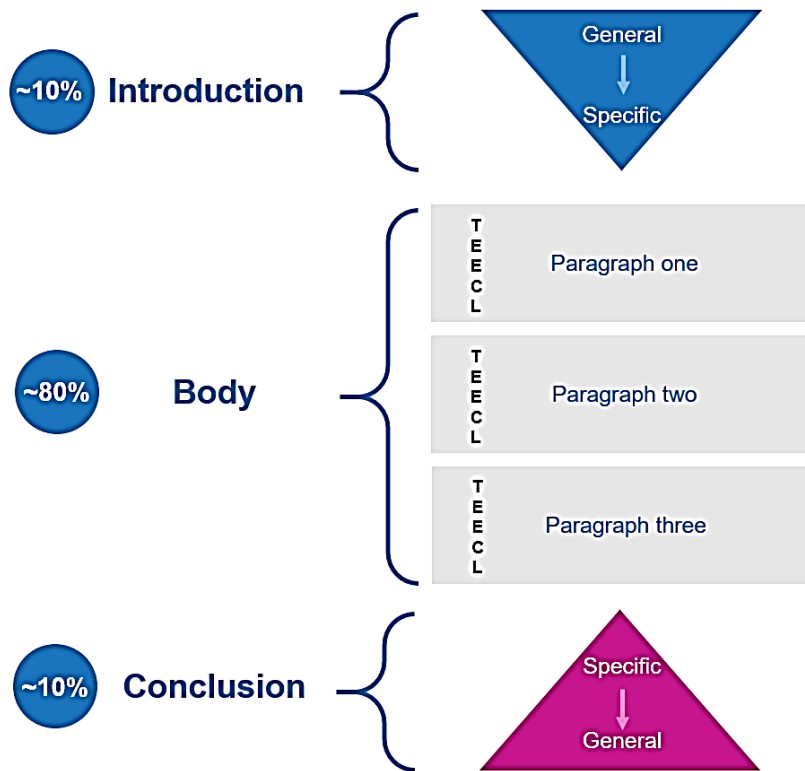

(<https://www.monash.edu/student-academic-success/excel-at-writing/how-to-write/essay/how-to-build-an-essay>)

Main Part

1) The Role of Essays in Developing Writing Skills

In learning a foreign language, essay writing is more than critiqued at different levels. Students have the potential to polish their skills through a polysystemic approach. Unlike basal writing exercises like gap filling writing short responses, composing essays challenges learners to create longer texts that are coherent and meaningful. By going through this stage, learners' ability to use the target language is developed to a greater extent. One of the key benefits of essay writing is the improvement of writing fluency and accuracy. While composing essays, students practice constructing complex sentences, applying varied grammatical structures, and expanding their vocabulary. It also helps them learn how to organize ideas logically, which is essential for coherent communication. In addition, the crafting of essays facilitates creative thinking and self-reflection. It enables students to share their views, elaborate on important matters, and even delve into their personal memories but in the desired language. This kind of motivation is helpful and makes learning a new language deeper and richer. As much as essay writing enhances learners' linguistic skills, it also helps them acquire skills needed in their professional careers as well as excel in academics. The capacity to make logical arguments, justify a claim with proper data, and put forth varying concepts in an orderly manner are all essential in the academic activities or the professional world.

Writing essays in a foreign language goes beyond just knowing grammar and vocabulary; it also involves honing vital cognitive skills like critical thinking and analysis. When students write essays, they reflect on various topics, assess different viewpoints, and construct coherent arguments. This process demands that they analyze information, pinpoint essential points, and logically connect ideas, ultimately enhancing their critical thinking abilities. In argumentative essays, for example, learners must assess evidence, consider counterarguments, and justify their position, sharpening both their reasoning and problem-solving abilities. Expository essays encourage students to break down complex concepts and explain them clearly, fostering a deeper understanding of the subject matter. The requirement to organize thoughts clearly and follow an essay structure (introduction, body, conclusion) enhances logical reasoning and helps students articulate their ideas in a coherent way. These skills can be applied in various academic and professional settings, making essay writing a crucial component of language education. When writing essays, students frequently encounter particular vocabulary tied to the essay topic. For instance, argumentative essays familiarize learners with discourse markers (like however, therefore, and on the other hand) and persuasive language, while descriptive essays enhance their understanding of adjectives and sensory details. Consistent exposure to this type of language aids students in incorporating these words and expressions into their everyday vocabulary. Grammar development is also a key component of essay writing. Constructing longer texts requires students to use a variety of grammatical structures, such as complex sentences, conditionals, and passive voice. Writing essays provides an opportunity for learners to practice these structures in context, reinforcing their understanding and improving accuracy.

2) Cultural Awareness and Cross-Cultural Communication

Essay writing in a foreign language offers chances to investigate global issues and cultural subjects. Students' cultural awareness and comprehension of diverse points of view are improved by this exercise. Students have a greater understanding of the culture connected to the language they are learning when they write in a foreign language about literature, history, or social issues. A country's identity and ideals are reflected in its cultural traditions. Students are encouraged to compare and contrast other ways of life by writing about festivals, customs, or artistic expressions in different nations. Examining the differences between Chinese New Year and American Thanksgiving, for example, enables students to understand cultural symbols, societal values, and the influence of tradition on community formation.

Historical occurrences provide information about the past and how it affects the present. Students develop their ability to argue and create well-reasoned narratives by examining significant historical events from many cultural viewpoints. A more comprehensive view of global progress and its repercussions can be achieved, for instance, by comparing the implications of the Industrial Revolution in Europe and Asia. Communication patterns and daily interactions are shaped by social conventions. Students get an appreciation for the diversity of human behaviour via writing about gender roles, workplace culture, and social etiquette in many nations. One way to raise awareness of cultural variations and the function of social customs in communication is to contrast the Nordic countries' emphasis on personal space with the more physically expressive cultures of Latin America.

Students' ability to articulate complex concepts, organise their writing effectively, and integrate a variety of viewpoints into their arguments is enhanced when they work with these themes in foreign language essays. This technique prepares children for academic and professional success in a globalised environment by fostering intellectual growth in addition to improving language proficiency.

Conclusion

Foreign language essays are a great way to develop advanced writing abilities. They give students the necessary communication skills by improving their vocabulary, grammar, critical thinking, and cultural awareness. Students who incorporate essay writing into their language studies not only become more proficient in the language but also acquire abilities that are essential for success in both school and the workplace.

REFERENCES

1. Silva, T. (1997). *Writing in a Foreign Language: Teaching and Learning*. Oxford University Press.
2. Kroll, B. (1990). *Second Language Writing: Research Insights for the Classroom*. Cambridge University Press.
3. Coffin, C., Curry, M. J., Goodman, S., Hewings, A., Lillis, T. M., & Swann, J. (2003). *Teaching Academic Writing: A Toolkit for Higher Education*. Routledge.
4. Mutnick, D. (2013). *Writing Matters: Second Language Writing from a Literacy Perspective*. National Council of Teachers of English.
5. Swales, J. M., & Feak, C. B. (2012). *Academic Writing for Graduate Students: Essential Tasks and Skills* (3rd ed.). University of Michigan Press.
6. Sapp, D. A. (2014). *Writing Across Cultures: An Introduction to Study Abroad and the Writing Process*. Routledge.
7. Connor, U. (1996). *Contrastive Rhetoric: Cross-Cultural Aspects of Second-Language Writing*. Cambridge University Press.

УДК 821.512.122.09

ИНТЕРТЕКСТУАЛЬНОСТЬ И МЕТАПРОЗА В РОМАННОМ ЦИКЛЕ «СНЫ ОКАЯННЫХ» А. ЖАКСЫЛЫКОВА

Нургалиева А.Р.

Научный руководитель: Жумадилова Г.А., кандидат педагогических наук, лектор кафедры казахской, русской филологии и журналистики Восточно-Казахстанский университет имени Сарсена Аманжолова г. Усть-Каменогорск, Казахстан, E-mail: alimuuusha.717@gmail.com

В настоящее время в лингвокультурологии и литературоведении большой популярностью пользуется теория интертекстуальности. Как утверждает М. Ямпольский, теория интертекстуальности имеет три основных источника – это теоретические взгляды Ю.Тынянова, М.Бахтина и теория анаграмм Фердинанда де Соссюра.

Ю.Тынянов подошёл к проблеме интертекста через изучение пародии. Он, как и Бахтин видел в пародии фундаментальный принцип обновления литературных систем, основанный на трансформации предыдущих текстов. М.Бахтин в свою очередь приходит к выводу об отношениях диалогов между текстами и внутри текста. А теория анаграмм Соссюра позволяет наглядно представить, каким образом иной текст, скрытая цитата организуют порядок элементов в тексте и способны его модифицировать [1].

Об интертекстуальности как особом типе дискурсивности постмодернистского текста пишут исследователи С.Кошарная и Т. Григорьянова, «чаще всего интертекстуальность понимается как зависимость смысла дискурса от ранее созданного текста» [2]. Как полагает Дж. Аллен [3], дискурс вбирает в себя исторические и социокультурные факторы, а язык репрезентирует их, объединяя контекст и предыдущие тексты культуры.

Мы рассмотрим теорию интертекстуальности и метапрозы на материале постмодернистского романного цикла А. Жаксылыкова «Сны окаянных». По мнению О.Валиковой, литературный цикл «Сны окаянных» А.Жаксылыкова, самое масштабное произведение автора, определенное критиками и литературоведами как «Прорыв в будущее», и эта характеристика закономерна. В создании своего художественного мира А.Жаксылыков «отходит» от соц. реалистической парадигмы в силу её жесткой ограниченности [4].

Мир художественного цикла А.Жаксылыкова алогичен и дискретен. Это «хаос», и герои романного пространства пытаются вернуть ему гармонию. В этом отношении, как и в организации текстуального пространства - произведение «накладывается» на новую художественную реальность - семиотизированное поле постмодернизма. Именно постмодернизм, по мнению Н.Л.Лейдермана, исходит из мысли о принятии и эстетическом узаконивании «хаоса», к чему стремятся все герои художественного цикла.

Каковы отличительные черты постмодернизма? В первую очередь, концепция «хаоса», пересечение временных осей, модулей реального и ирреального, панхронизм в селекции жанров, направлений и эмблематических текстов разных эпох, утрата имманентного смысла «вещи в себе», взаимопроницаемость феноменов, текучесть, децентрализация, ризоматичность. Традиционные представления о целостности разрушаются, границы размываются, нивелируется табуированность отдельных тем и мотивов.

Для постмодернизма характерны:

- интертекстуальность;
- деканонизация классических образов культуры;
- упразднение бинарных оппозиций;
- стирание границ личности, совмещение концептов «я» и «другой»;
- мутация жанров;
- карнавальность;
- метаязыковая игра;
- игра в «хаос»;
- неономадизм;
- принципиальная незавершённость конструкции.

Все эти черты определили особенности поэтики постмодернизма. Наблюдается гибридизация жанров, усиливается тенденция к фрагментации, расчленению текста, созданию коллажей и интертекстуальной игры, иронии и пародии. Главным объектом стал "текст", главным принципом - отказ от "истины", текст становится неограниченным и тотальным, "мир - это текст".

Важной характеристикой постмодернистской литературы является использование автором определённой маски, намеренная сложность повествования, откровенная пародия и чёрный юмор.

В этой статье мы рассмотрим романы одного из постмодернистов казахской литературы А. Жаксылыкова. Роман в данном случае - жанр условный. В нем не реализуется классический принцип Н.Буало "справедливый как для драмы, так и условный для прозы", который предполагает единство места, времени и действия. Напротив, это набор отдельных друг от друга фрагментов, не связанных сквозными символами. Тем не менее, мотивационная структура романа относительно однородна: мотивы смерти и возрождения, преодоления границ и дестабилизации литературных канонов присущи всем романам прозаического метатекста.

Цикл А.Жаксылыкова «Сны окаянных» - произведение сложное, многомерное и поликодовое. Исследователи литературоведы не раз отмечали, что для адекватной расшифровки его смыслов необходимо пристально вчитаться в заглавие: в нем на уровне метатекста, помимо существительного «сны», маркирован субстантив «окаянные».

Роман «Поющие камни» А.Жаксылыкова является образцом метапрозы в самом широком смысле этого слова: текст с элементами метарефлексии. Следующие части цикла – «Сны окаянных», «Другой океан» не относятся к жанру метаромана если рассматривать их отдельно друг от друга. Однако в непрерывном синтагматическом прочтении метароманом оказывается весь художественный цикл, тем самым являясь уникальным образцом метаповествовательного текста в структурном и типологическом аспекте.

В "Поющих камнях" Жан играет роль рассказчика. Однако на протяжении всего романа мы слышим голос некоего рассказчика, излагающего свои рассуждения. Таким образом, роман предстает перед нами как пространство с авторскими "вторжениями", т.е. автор нарушает структуру повествования посредством многочисленных проlepsисов, реализуя тем самым свою "пророческую функцию" по отношению к настоящему моменту; анаlepsис, построенный как ретроспектива, и т.д.

Отказ от общепринятого сюжета, попытки объективно "запечатлеть реальность", нарочитая рефлексивность, повышенная интертекстуальность являются признаками основания для присвоения тексту статуса метарефлексивного.

Факт создания одного литературного героя другим литературным героем раскрывается только в третьей книге романного цикла, когда журналист начинает "вспоминать" события своей прошлой жизни, сравнивая себя с главным героем своего собственного романа Жаном: "Как будто это был чей-то роман "Поющие камни", написанный в спешке, по следам мечты" [5].

На передний план выдвигается история создания романа «Поющие камни», которая написана Журналистом, т.е. теперь читатель имеет дело с «романом о романе». Детали его (романа) написания, отношение к нему автора Журналиста, субъектный неосинкретизм, отождествление с литературным героем и другие характеристики, явственно присутствующие в тексте, указывают на Журналиста как на автора романа «Поющих камней».

За месяц, обливаясь слезами, он закончил роман, затем полгода переписывал заново. То была первая вещь, которой он был доволен, ибо чувствовал, что это удавшийся полноценный организм, а не калека. А затем начинались опять мучения. Рукописи возвращались из всех редакций. Через месяц железный отворот поворот повторился в Москве, предельно отшлифованный, но ледяной. Через год он ощущал себя ветераном всех мировых битв и носителем незаживающих ран, начал искать утешения в пивных барах. Судьба его героя – Жана, горького пьяницы, довольно-таки ощутимо перешла к нему.

Жан является «детищем» Журналиста. Журналист – воплощение Жана в ином (вне прозаическом) измерении. Героев сближает повторяемость сюжетных элементов: как и Жан, Журналист становится рабом и бродягой, проходит стадию не узнавания себя в зеркале: «Как-то ты заглянул в мутное зеркало, застывшее в стенке дубового шкафа холодной лужей, и оттуда на тебя с опаской глянул незнакомый мужик с мшистой растительностью на скулах, с потерянными одичалыми глазами на опухшем лице. Ты не поверил, смотрел во все глаза: бродяга таранился на тебя из зарослей испуганными глазами человека-зверя».

В третьем романе цикла сюжетные траектории уже связаны, и образ Странника расшифровывается через образ Жана. Все определения, которые мы вывели при анализе поэтической парадигмы, соотносятся, то же самое происходит и с журналистом (Странником).

В плане "романа о романе" читатель сталкивается с онтологическим противопоставлением двух принципов, провозглашенных Пушкиным, – "Поэта и черни". Журналист в аспекте создания литературного произведения – "Писатель" находится в идеологическом конфликте с "Редактором", которого интересует только факт увеличения тиража газеты. "Он не сомневался, что его публикация всколыхнет общественное мнение. Реакция наверняка будет острой, и начальство также может обратить на это должное внимание. Редактор будет доволен. В последнее время он стал ворчать по поводу неуклонно снижающегося тиража его любимой газеты". В образе редактора, публикующего дешёвые сенсации, "чернь" – это своего рода смысловой концентрат. По мнению большинства литературоведов, под "чернью" А.С.Пушкин не подразумевает "народ", т.е. социальный статус не играет главной роли в интерпретации образа. А. Блок считал "чернью" родовую знать и дворянское сословие. Таким образом, поэта невозможно понять, а значит, он обречён на одиночество.

Отметим, что вечно «одиноким» в цикле назван и Журналист-Странник. Конфликт с «чернью» для него неразрешим. Субъективизацией эволюционировавшей «черни» в цикле выступает Редактор – антагонист Журналиста, в «голосе» которого намечено продолжение линии Армана. Так ты скоро заработаешь себе язву желудка. И канты тебе. Вот чем заканчивается

мировая скорбь по неразрешимым проблемам. А тут тебе тишина, покой, ни телевизора-оборота, ни газеты-чернухи [6].

В тексте упоминается "газета-чернуха", интертекстуальная ассоциация с "газетной нечистью", порицаемая М.Цветаевой в стихотворении "Читатели газеты" [7]. Обречённость на диалог с "чернью" и материальную зависимость от него - вот драматическая развязка "лирической сатиры". Здесь чернь приобретает обобщенное "конкретное" лицо редактора (газетного афериста), перед которым (пустого места нет) поэт вынужден стоять с рукописью.

Цветаевская «лирическая ситуация» воспроизводится А.Жаксылыковым с точностью: Журналист (символически наделённый чертами Поэта) стоит перед Редактором (это гиперобраз, включающий как Редактора газеты, так и редакторов изданий, отказывающих главному герою в публикации) с рукописью, но наталкивается лишь на агрессивное неприятие и непонимание: Ты соображаешь, что намутил? Или ни черта не понимаешь в реальности. Смотрите на него, свой стиль сотворить желает – каково, а?[6].

Редакторской «черни» глубоко безразлична метафизика бытия: Ты особенный любитель символов и выводов непременно вселенского значения. Тебе недостаточно просто жить, наслаждаться мирным существованием, хорошей жратвой, бабой, готовой на всё ради тебя, тебе непременно подавай жизнь со смыслом, да еще космическим, вселенским [6].

Неудивительно, что роман "Поющие камни", отвергнутый всеми издательствами, заставляет журналиста почувствовать себя "ветераном всех мировых сражений, носителем незаживающих ран". В момент повествования, предшествующий "безысходному одиночеству" Журналиста, его превращению в Странника, герой оказывается в положении между Поэтом (писателем) и чернью.

Итак, роман "Поющие камни" был написан журналистом. В продолжении художественного цикла мы находим как историю создания произведения (журналист видит сюжет будущего текста во сне, записывает его, формирует, представляет редакторам), так и его оценку "критиками" (редакторами) и его последующую судьбу.

В то же время роман Романа, герой которого - журналист (он же автор "Поющих камней"), раскрывает авторскую тему, разветвляет её. Соавторами Романиста (но не журналиста) являются дети (в основном, Маленький Утёнок) и Старый учитель (Мугалим). Написанные ими хроники (записные книжки) представляют собой полноценные объединенные тексты, образующие циклическое пространство. По отношению к ним журналист уже является Читателем. В то же время весь цикл "пронизан" "Духом повествования" – идеологическим и структурным присутствием внеэстетичного повествователя, Автора-Творца.

Итак, в ходе предпринятого обзора романного цикла А.Жаксылыкова «Сны окаянных» мы пришли к выводу, что теория интертекстуальности не утрачивает своей актуальности в современной науке.

Таким образом, интертекстуальность понимается как общее свойство текстов, благодаря которым тексты могут разными способами явно или неявно ссылаться друг на друга.

Осмысление феномена в сфере литературоведения связано с целым рядом нерешённых, спорных вопросов, где одним из главных является проблема типологии так называемых «собственно интертекстуальных» форм в литературе. К основным интертекстуальным формам большинство учёных относят цитату, аллюзию и реминисценцию. Отличительными чертами цитаты признаны – уместность, ясность и точность. В данном случае читатель может легко разграничить авторскую и чужую речь, не прибегая к дополнительным источникам информации.

Другими формами интертекстуальности, подразумеваемой исследователями как инструмент, помогающий расшифровать интертекст (совокупность текстов, включённых автором в произведение), являются аллюзия и реминисценция, по отношению к которым цитата становится более широким родовым понятием. Аллюзия и реминисценция похожи по своим функциям и отличительным признакам, однако первая предоставляет отсылку к реальному историческому или литературному факту, который является общеизвестным, а вторая – абстрактным образом либо воспоминанием, нашедшим своё отражение в работе писателя в целом или конкретном литературном произведении.

Метарефлексивная структура художественного цикла является предметом специального исследования, выходящего за рамки данной работы. Здесь мы лишь отметили некоторые особенности поэтики романного цикла "Сны окаянных".

В заключение хотелось бы отметить, что цикл романов А. Жаксылыкова - это в высшей степени гуманистическое произведение. Несмотря на то, что это мета-роман, написанный в эстетике постмодернизма, и, следовательно, его художественная техника больше тяготеет к мотиву уничтожения, человеческое достоинство и историческая память провозглашены главными ценностями романного дискурса.

А.Жаксылыков уделяет пристальное внимание проблеме "человеческого". Человеческое достоинство и свобода (в том числе свобода выбора) - главные темы романного цикла. Мы находим её воплощение уже в первом романе цикла "Поющие камни": Жан, потерявший человеческий облик, возвращается к изначальной невинности собственной души. Однако болевая точка романа не только в поисках целостности личности. Она осталась в исторической памяти, которая полна травм для современного казахстанского общества. Травматический опыт прошлого, Голодомор, воплощен в цикле романов с высокой степенью художественной интенсивности.

Основываясь на материалах романного цикла "Сны окаянных", можно сделать вывод, что советский период стал самым антигуманным в истории казахского народа.

СПИСОК ЛИТЕРАТУРЫ

1. М.Ямпольский. Память Тиресия. М.: РИК «Культура», 1993. – 15 с.
2. С.Кошарная, Т.Григорьянова. Интертекстуальность как дискурсивный феномен (от Горация до В. Сорокина) // Научный результат. Вопросы теоретической и прикладной лингвистики. 2019. Т. 5. № 1. с. 13–26.
3. Allen G. (2000): Intertextuality. London & New York: Routledge.

4. Валикова О.А. Роман-трилогия «Сны окаянных» в контексте русской литературы: Алматы, 2015.
5. В.Б.Зусева-Озкан. Историческая поэтика метаромана: монография / В.Б. Зусева-Озкан. М.: Intrada, 2014. – 488 с.
6. А.Жаксылыков «Сны окаянных»: Трилогия. – г.Алматы: ТОО «Алматинский издательский дом», 2006. – 526 с.
7. М.Цветаева. Автобиографическая проза. Дневниковые записи. Воспоминания современников. Эссе. Письма. – Екатеринбург: «У Фактория», 2005. – 768 с.

УДК 78.02

ТВОРЧЕСТВО КУАТА ШИЛЬДЕБАЕВА

Сухорукова О.О.

Научные руководители: Мужчи́ль М.Д., к.ф.н.; Есембаева З.Т.
Восточно-Казахстанский университет имени С. Аманжолова
г. Усть-Каменогорск, Казахстан, E-mail: msaveliya@mail.ru

Музыка является неотъемлемой частью культуры каждого народа, отражая его традиции, историю и самобытность. В современной музыкальной культуре Казахстана особое место занимает композитор Куат Шильдебаев, творчество которого стало значимой частью национального музыкального наследия.

Цель данной статьи — раскрыть творческий облик Куата Шильдебаева, его вклад в развитие казахстанской музыки.

Куат Шильдебаев родился 9 июля 1957 года. Уже в раннем возрасте, ему было свойственно тонкое чувство ритма, обостренность слуха, органичное чувство тембра, прекрасная музыкальная память. Все эти музыкальные способности позволили ему поступить в Республиканскую музыкальную среднюю школу–интернат имени Куляш Байсеитовой, которую он закончил как теоретик и композитор.

Студенческие годы его прошли в стенах Алматинской консерватории имени Курмангазы. Он занимался по классу композиции у народной артистки СССР Г. Жубановой. В 1983 года стал членом Союза композиторов СССР, а с обретением Казахстаном Независимости вошел в Союз композиторов РК.

Творчество композитора отличается универсальностью и стремлением к философскому осмыслению мира. Исследователи отмечают оригинальность идей и смелость их воплощения, неординарность мышления, мастерство и самобытность, яркий мелодический дар, проявляющиеся в музыкальных творениях мастера [1, с. 264]. Он ярко и талантливо проявил себя в различных музыкально-творческих видах: академической, фольклорной, поп-музыке, джазе, киномузыке.

Куат Шильдебаев успешно работает во всех жанрах академической традиции – симфоническом, камерном, хоровом, театральном.

В фолк-музыке большую известность получили его кюи для народных инструментов. Как пишет А. Маметова: «Он один из первых композиторов, начавший эксперименты с народной музыкой и народными инструментами. Куат приподнимает целые пласты номадской культуры: это и горловое пение, вибрирующее звучание сыбызгы, странные отзвуки шаманского бубна» [2].

Однако, пожалуй, наибольший успех и известность К. Шильдебаев получил в качестве автора музыки для кино, а также поп-музыки.

Тесное соприкосновение с музыкальным оформлением кинокартин у Куата Шильдебаева произошло в начале 90-х годов. В это время казахстанский режиссер Ардак Амиркулов взялся за создание своей картины «Гибель Отрара» и подыскивал композитора для написания музыки к ней. Коллеги порекомендовали Амиркулову именно Шильдебаева. Несколько прослушанных записей Куата Шильдебаева очень понравились режиссеру. Дебютная работа Куата в фильме Амиркулова получила большой успех, а сама картина через некоторое время стала известна не только в Казахстане, но и за рубежом. В 1993-м Шильдебаев был объявлен киностудией «Казахфильм» лучшим композитором года.

В результате сотрудничества с режиссером Ермеком Турсуновым была сочинена музыка к фильму «Жат», который выдвинули на соискание премии «Оскар». По словам Шильдебаева, с Турсуновым у него изначально сложились гармоничные деловые взаимоотношения. Считается, что каждый режиссер ищет своего композитора. Таким композитором для Турсунова стал Куат Шильдебаев.

На сегодняшний день композитор успел поработать со многими успешными казахстанскими режиссерами, в том числе с Едыге Болысбаевым, Виктором Пусурмановым, Тимуром Сулейменовым, Калдыбаем Абеновым, Рустемом Абдрашевым и многими другими.

Творческий союз с Ардаком Амиркулом сплотил и фильм «Абай», а также «Прощай, Гульсары», созданный на основе повести Чингиза Айтматова.

Работал Куат Шильдебаев и с зарубежными режиссерами. В 2007 году он закончил работу над музыкой к фильму «Улжан» европейского кинорежиссера, лауреата Золотой пальмовой ветви на кинофестивале в Каннах Фолкера Шлендорфа.

Творения Шильдебаева можно услышать и в художественном фильме под названием «Небо моего детства» режиссера Рустема Абдрашева – автора картины «Подарок Сталину».

Композитор сотрудничал с документалистами из Франции, Египта, Китая. Сегодня он также продолжает свою деятельность в документалистике. Он принял участие в работе над созданием трехсерийного фильма о Кенесары Касымове от телекомпании «Мир».

Куат Шильдебаев сочинил много известных в республике эстрадных песен: «Отан Ана», «Сагым Дуние», «Жан Ана», «Қайран көңіл-ай». Песни Шильдебаева исполнялись ведущими отечественными артистами – Розой Рымбаевой, Нагимой Ескалиевой, Батырханом Шукеновым, Макпал Жунусовой, Айгуль Бабаевой, Сарой Найман, группами «Дос-Мукасан» и «Муз Арт».

Особое место в творчестве Куата Шильдебаева занимает сотрудничество с ярким и талантливым представителем казахстанской культуры Батырханом

Шукеновым, с которым его связывали три десятка лет крепкой дружбы. Композитор написал музыку для казахоязычных альбомов Батырхана Шукенова, а также явился автором песни «Осенний мотив» для альбома певца «Твои шаги». Как сказал композитор: «Не будь Батыра, кто бы донес мои песни? Никто. Он соавтор, он болел за музыку, мне повезло» [3]. Как вспоминает Куат Абдуллаевич, они смотрели на мир, музыку, жизнь одинаковыми глазами, поэтому в творчестве у них сложилась исключительная гармония, дававшая постоянно новые идеи и их успешное воплощение.

В настоящее время Куат Шильдебаев сотрудничает с одним из самых знаменитых казахстанских певцов, звездой мировой величины Димашем Кудайбергеновым, пополняя его репертуар красивыми, романтическими, самобытными песнями.

Важное место в жизни Куата Шильдебаева занимает педагогическая деятельность. Он преподает в родной музыкальной школе имени Куляш Байсеитовой композицию, очень любит работать с детьми, с которыми у него складывается прекрасное дружеское взаимопонимание. Композиторскому ремеслу он обучает в основном инструменталистов, которые ходят на занятия по импровизации. По словам композитора, у многих импровизация ассоциируется, как правило, с джазом. Но эта область чрезвычайно многогранна и охватывает все музыкальные жанры. Куат Абдуллаевич уверен: «Импровизацией должны владеть не только композиторы, но и музыканты. Ведь ни для кого не секрет, что многие студенты, даже окончивая консерваторию, не могут отойти от нотного листа, теряются, сталкиваясь с музыкальной свободой. Необходимо учиться раскрепощаться в исполняемой музыке. Каждого способного музыканта можно научить импровизировать. Это просто необходимо для профессионального роста».

Несколько лет назад композитор открыл в себе еще одну творческую грань – способность отражать свою музыку на живописных полотнах масляными красками. Большинство из его картин являют образы написанных им музыкальных произведений. Шильдебаев стал автором около 140 картин. Он переносит музыку в краски, рисует по своему желанию и вовсе не претендует на звание художника.

У картин Куата Шильдебаева нет названий. И каждый волен воспринимать их, следуя собственному воображению. А художник тем самым как бы вынуждает своего зрителя подключать свое собственное воображение. Ведь любой человек – это творческая личность, и у каждого творческий дар проявляется по-разному.

Творчество К. Шильдебаева представлено в современной казахстанской школьной программе по музыке. Обращение к нему происходит в 6 классе при изучении темы «Кино и музыка». Киномузыка - одно из основных направлений деятельности композитора. Однако, как мы уже упоминали, К. Шильдебаев - автор талантливой и оригинальной музыки и в других музыкально-творческих видах, и прежде всего в песенном искусстве. Без ее изучения представление о его

творчестве будет неполным, также как без обращения к ней неполным будет представление о казахстанской культуре конца 20 - начала 21 века.

Одним из наиболее эффективных методов изучения творчества композитора может стать проектное обучение, в рамках которого учащиеся могут исследовать влияние традиционной казахской музыки на современное искусство; разрабатывать мультимедийные презентации о творчестве композитора и его вкладе в развитие казахстанской музыки.

Изучение творчества Куата Шильдебаева может быть включено не только в уроки музыки, но и в занятия по литературе, истории и искусству. Например:

- анализ саундтреков композитора к фильмам может быть использован на уроках литературы при изучении экранизаций литературных произведений;

- исследование его музыкального стиля может помочь понять развитие казахстанского искусства в историческом контексте;

- сочетание музыки и живописи в его творчестве может стать темой для творческих занятий на уроках ИЗО.

Знакомство с произведениями Шильдебаева способствует осознанию учащимися значимости казахской музыкальной культуры и её связи с мировым искусством. Это помогает формировать чувство национальной гордости и уважение к культурному наследию своей страны.

Обращение к творчеству К. Шильдебаева с использованием современных педагогических технологий позволяет не только развить у школьников музыкальные и творческие навыки, но и способствует их всестороннему личностному развитию, формированию критического мышления и культурной идентичности.

Как справедливо отмечает А.Т. Имашева: «Музыка Куата Шильдебаева открыта «всем ветрам» современности и отвечает устремлениям человечества нового тысячелетия, глубоко созвучна нам, людям 21 века, благодаря тем мыслям и чувствам, которые в ней отражены» [1, с.272]. Исследование его творчества важно для понимания современного музыкального процесса в Казахстане и роли композитора в развитии национальной культуры.

СПИСОК ЛИТЕРАТУРЫ

1 Имашева А.Т. Музыка современности (композитор Куат Шильдебаев)/ /Родному вузу - наш талант (выпускники-композиторы): Сборник статей посвящается 60-летию Казахской национальной консерватории им. Курмангазы. - Алматы, 2005. - С. 263-274

2. Маметова Арай. Творец материй.- <https://kz.kursiv.media/2008-05-22/tvorec-materiy/>

3. Не будь Батыра, кто бы донес мои песни?- композитор Куат Шильдебаев - https://www.inform.kz/ru/ne-bud-batyra-kto-by-dones-moi-pesni-kompozitor-kuat-shil-debaev_a3438409

METAPHOR AND IDENTITY: THE ROLE OF CONCEPTUAL METAPHORS IN SHAPING NATIONAL IDENTITY IN CONTEMPORARY AMERICAN POLITICAL DISCOURSE

Tokan A.N.

Kazakh-American Free University, Ust-Kamenogorsk, Kazakhstan

E-mail: itsaisulu4@gmail.com

Abstract: This article examines how conceptual metaphors employed in U.S. presidential rhetoric contribute to the construction of national identity. By analyzing metaphorical frameworks such as “America as a Family,” “Nation as a Fortress,” and “Politics as War,” it highlights how metaphors serve not merely as stylistic devices but as cognitive mechanisms influencing public perception. Through the lens of cognitive linguistics and discourse analysis, the study shows that metaphors activate emotional associations, reinforce ideological positions, and fundamentally shape the conceptualization of national identity. Understanding metaphorical framing offers critical insights into the dynamics of political persuasion and the construction of collective identity.

Keywords: conceptual metaphor, national identity, cognitive linguistics, political discourse, framing, America as family, fortress metaphor, politics as war.

Metaphor occupies a central place in political discourse, serving as a crucial means through which abstract concepts such as the nation, democracy, and governance are rendered comprehensible and emotionally resonant. Conceptual Metaphor Theory (Lakoff & Johnson, 1980) posits that metaphors are not mere rhetorical embellishments but foundational cognitive structures that influence thought and action. Within the context of American political communication, metaphors such as “America as a Family,” “Nation as a Fortress,” and “Politics as War” have played a pivotal role in shaping national identity.

Political leaders strategically employ metaphors to evoke shared cultural narratives, reinforce ideological values, and mobilize public sentiment. By framing the nation through particular metaphorical lenses, politicians guide citizens’ perceptions of belonging, duty, and national character. This study explores the function of three dominant metaphorical models in contemporary U.S. political discourse and analyzes their implications for the construction of national identity.

According to cognitive linguistics, conceptual metaphors structure how individuals interpret complex domains by mapping them onto more familiar experiences. In political discourse, these metaphors frame national identity by emphasizing certain aspects of social reality while obscuring others (Lakoff, 2004). For example, the family metaphor underscores unity and care, whereas the fortress metaphor emphasizes protection and exclusion.

Frames embedded in metaphors are inherently ideological. They carry embedded assumptions about social organization, authority, and moral responsibility. Moreover, metaphors possess strong emotional resonance, influencing audience perceptions at a

subconscious level (Charteris-Black, 2011). As such, metaphorical framing in political rhetoric has profound implications for how national identity is constructed and understood.

The metaphor “America as a Family” conceptualizes the nation as a cohesive, nurturing community characterized by mutual responsibility and solidarity. Political leaders from both major parties have invoked this metaphor to promote social unity and moral obligation. Barack Obama, for instance, frequently referred to the United States as “one American family,” emphasizing inclusivity and collective well-being.

The family metaphor evokes positive emotional associations such as love, loyalty, and care, fostering an image of national unity that transcends ethnic, cultural, and political differences. It frames policy debates in moral terms, positioning social welfare programs as duties akin to caring for family members. Furthermore, it humanizes political leadership, presenting elected officials as parental figures responsible for the well-being of their citizens.

However, the family metaphor is not ideologically neutral. Variations in its usage reflect different political philosophies. Conservatives often draw upon the “strict father” model, advocating for discipline and self-reliance, while liberals favor the “nurturant parent” model, emphasizing empathy and support (Lakoff, 2002). Thus, while the family metaphor promotes a cohesive national identity, it simultaneously embeds specific moral and political assumptions.

The “Nation as a Fortress” metaphor constructs national identity around the notions of security, sovereignty, and exclusion. It portrays the country as a bounded space that must be defended against external threats. This framing has been particularly prominent in immigration debates and national security rhetoric.

Donald Trump’s 2016 presidential campaign exemplified the fortress metaphor through calls to “Build the Wall” and protect the American homeland. The metaphor framed immigrants as intruders and emphasized the necessity of strict border controls. By conceptualizing the nation as a vulnerable fortress, political discourse activates fear and a defensive form of patriotism.

While the fortress metaphor effectively mobilizes concerns about safety and sovereignty, it risks promoting xenophobia and undermining inclusive visions of American identity. It constructs an in-group defined by exclusion, delineating who belongs and who does not. Consequently, while fostering solidarity among insiders, it can simultaneously marginalize those perceived as outsiders.

The metaphor “Politics as War” casts political competition as an existential battle between opposing forces. Campaigns are framed as battles, opponents as enemies, and political engagement as a form of combat. This metaphor was especially salient in Joe Biden’s framing of the 2020 election as “a battle for the soul of the nation.”

War metaphors convey urgency and heighten emotional investment, often galvanizing political participation. However, their frequent application to domestic politics exacerbates polarization, as political opponents are conceptualized not as fellow citizens with differing views, but as existential threats. This dynamic undermines the deliberative ethos essential to democratic governance.

Moreover, the war metaphor legitimizes aggressive rhetoric and actions that would otherwise be deemed unacceptable. It fosters a zero-sum mentality wherein compromise

is perceived as defeat. Thus, while effective in mobilizing political engagement, the war metaphor poses significant risks to national unity and democratic norms.

The metaphors analyzed – Family, Fortress, and War – each construct distinct visions of national identity. The Family metaphor emphasizes solidarity, mutual care, and shared destiny, promoting an inclusive and empathetic vision of the nation. The Fortress metaphor centers on protection, boundaries, and sovereignty, fostering an identity rooted in exclusion and defense. The War metaphor accentuates struggle, heroism, and existential urgency, mobilizing citizens while risking deep societal division.

These metaphors not only reflect existing political ideologies but actively shape them. They influence how citizens interpret political events, evaluate policies, and perceive fellow members of the national community. Understanding metaphorical framing is therefore essential for critically engaging with political discourse and for fostering a more reflective and inclusive national identity.

Metaphors are foundational to the construction of national identity in American political discourse. By framing the nation as a family, fortress, or battlefield, political leaders guide public understanding of belonging, obligation, and national character. Each metaphor highlights certain values while obscuring others, thereby influencing collective perceptions and political behavior.

Awareness of metaphorical framing enables citizens to critically assess political rhetoric and to recognize the underlying assumptions embedded in appeals to national identity. As political discourse becomes increasingly polarized, fostering a critical literacy of metaphors is essential to sustaining democratic dialogue and promoting a more inclusive vision of the nation.

REFERENCES

1. Lakoff, G., & Johnson, M. (1980). *Metaphors We Live By*. University of Chicago Press.
2. Charteris-Black, J. (2011). *Politicians and Rhetoric: The Persuasive Power of Metaphor*. Palgrave Macmillan.
3. Petrovic, A. (2023). The Use of Metaphor in Political Speeches: A Comparative Analysis of Conceptual Metaphors. *FACTA Universitatis, Linguistics and Literature*, 21(2), 181–199.
4. Musolff, A. (2015). *Metaphor and Political Discourse*. Palgrave Macmillan.
5. Denvir, D. (2020). *All-American Nativism: How the Bipartisan War on Immigrants Explains Politics as We Know It*. Verso.
6. Obama, B. (2008). Election Night Victory Speech, Chicago, November 4, 2008.
7. Trump, D. (2016). Campaign Speech in Phoenix, Arizona, August 31, 2016.
8. Biden, J. (2020). Democratic National Convention Nomination Acceptance Speech, August 20, 2020.
9. Lakoff, G. (2004). *Don't Think of an Elephant! Know Your Values and Frame the Debate*. Chelsea Green Publishing.
10. Reisigl, M., & Wodak, R. (2001). *Discourse and Discrimination: Rhetorics of Racism and Antisemitism*. Routledge.

**DISCURSIVE STRATEGIES OF NATIONAL IDENTITY
CONSTRUCTION IN U.S. PRESIDENTIAL CAMPAIGN SPEECHES:
A PRAGMALINGUISTIC PERSPECTIVE**

Tokan A.N.

Kazakh-American Free University, Ust-Kamenogorsk, Kazakhstan

E-mail: itsaisulu4@gmail.com

Abstract: This paper examines how U.S. presidential candidates strategically use language in campaign speeches to construct and convey national identity from a pragmalinguistic perspective. Focusing on the 2016 and 2020 elections, it identifies key discursive tactics such as inclusive positioning, emotional appeals, strategic discrediting, and "us vs. them" rhetoric. Through examples from speeches by Donald Trump, Hillary Clinton, and Joe Biden, it illustrates how shared myths and symbols are invoked to align candidates with American identity or discredit opponents. These strategies reflect civic versus ethnic conceptions of national identity and serve pragmatic functions of persuasion, solidarity building, and delegitimization.

Keywords: national identity, political discourse, presidential campaigns, pragmatics, inclusive rhetoric, othering, emotional appeal.

In democratic societies, presidential campaigns are not merely contests over policies; they are contests over national identity. Candidates seek to articulate who belongs to the nation and what it stands for. Particularly in the U.S., appeals to national identity form a central persuasive strategy, as citizens often vote not only based on interests but also based on their sense of belonging and values. The 2016 and 2020 U.S. presidential elections exemplify this dynamic. Candidates framed their campaigns as battles for the definition of America itself, revealing deep divisions within the electorate.

This study, from a pragmalinguistic perspective, explores how language is strategically employed to construct national identity during these campaigns. It focuses on the use of inclusive language, emotional appeals to national myths, discrediting opponents, and the establishment of sharp "us versus them" divisions.

National identity is discursively constructed rather than inherent. According to theorists like Benedict Anderson, nations are "imagined communities" sustained by shared narratives and symbols. Political discourse is a primary mechanism through which this collective imagination is shaped and reshaped.

In the context of U.S. presidential campaigns, candidates selectively emphasize aspects of national history, culture, and values to resonate with their desired audience. Some emphasize a civic identity rooted in shared democratic principles such as liberty and equality, while others appeal to an ethnic conception of national identity focused on cultural heritage, tradition, and sometimes implicit racial or religious homogeneity.

By appealing to familiar myths, historical events, and collective memories, candidates connect abstract political agendas to voters' personal and emotional sense of national belonging. Pragmatic strategies enhance the credibility and emotional power of these appeals, making national identity a living, contested construct during campaigns.

Inclusive positioning is a key strategy through which candidates attempt to unite themselves with the electorate. The use of collective pronouns such as "we," "us," and "our" serves to collapse the distance between the speaker and the audience. For example, Hillary Clinton's slogan "Stronger Together" emphasized unity across racial, gender, and class lines, presenting an inclusive vision of the American nation.

Donald Trump, despite his often divisive rhetoric, also employed inclusive language when addressing his base, repeatedly using phrases like "we will make America great again." The inclusivity, however, was often limited to those who conformed to his vision of "real Americans," implicitly excluding immigrants, minorities, or political opponents.

Beyond pronouns, candidates often recount shared historical struggles, collective achievements, or common threats to foster a sense of unity. For instance, references to World War II victories, the civil rights movement, or the founding fathers serve to construct a narrative of continuity and collective identity. Pragmatically, such strategies fulfill positive politeness functions, enhancing solidarity and building trust.

However, inclusivity in political language can be deceptive. As research shows, the intended audience of "we" is often narrower than it appears, excluding those perceived as "outsiders" or dissenters. Therefore, inclusive positioning both unites and subtly divides, depending on the speaker's goals and audience expectations.

Emotions are powerful tools in the construction of national identity. Politicians invoke emotional responses by tying their messages to national myths and symbols that carry deep cultural resonance. These emotional appeals often tap into feelings of pride, hope, nostalgia, fear, or anger.

Patriotic pride is evoked through references to national achievements, ideals of freedom and democracy, and the resilience of the American people. Joe Biden frequently referenced foundational American documents, such as the Declaration of Independence, to reaffirm the nation's commitment to equality and justice. His speeches emphasized hope and the renewal of democratic ideals.

Conversely, Donald Trump's rhetoric often invoked fear and nostalgia. He painted a dystopian image of America under threat from external and internal enemies and promised a return to a glorified past with his slogan "Make America Great Again." The appeal to fear – whether from immigrants, foreign powers, or political corruption – galvanized voters who felt alienated or left behind.

Emotional appeals are pragmatically effective because they bypass rational deliberation, creating immediate visceral identification with the speaker's message. By aligning national myths with present concerns, candidates make abstract ideals tangible and emotionally compelling, thereby influencing voter perceptions and behaviors.

Delegitimizing opponents is a crucial part of political campaigns, particularly when framed through the lens of national identity. Candidates use strategic discrediting to portray opponents as alien to the nation's core values, thereby diminishing their credibility and appeal.

Donald Trump's frequent labeling of opponents as "un-American," "socialist," or part of the "radical left" exemplifies this strategy. Such labels frame political disagreement not merely as policy differences but as existential threats to the nation's

survival. Trump's use of nicknames like "Crooked Hillary" and "Sleepy Joe" served to ridicule and delegitimize opponents on both personal and ideological grounds.

Hillary Clinton and Joe Biden also engaged in discrediting, although often emphasizing threats to democratic norms and values. Clinton warned against Trump's divisive rhetoric, while Biden framed his campaign as a fight for the "soul of America," suggesting that Trump's leadership endangered the nation's moral and democratic foundation.

Pragmatically, discrediting serves both to reinforce the speaker's positive image and to create distance between the electorate and the opponent. It often involves negative face-threatening acts, challenging the opponent's competence, morality, and authenticity as a representative of the nation.

The most extreme form of identity-based rhetoric is the creation of a sharp "us versus them" dichotomy. In this narrative, the in-group (the candidate and their supporters) is portrayed as embodying true American values, while the out-group (opponents, immigrants, elites, minorities) is depicted as threatening or corrupting the nation.

Trump's rhetoric heavily leaned into this polarization, positioning himself as the champion of "the people" against a corrupt establishment, dishonest media, and dangerous outsiders. His frequent references to immigrants as criminals and his portrayal of political opponents as enemies of the state reinforced a deeply polarized vision of America.

Although Biden's rhetoric aimed to heal divisions, the structure of American political discourse made some degree of "us vs them" framing inevitable. Biden distinguished between those committed to democratic values and those undermining them, implicitly creating moral divisions within the national community.

Polarized identity narratives have lasting impacts beyond election cycles. They deepen societal divisions, foster mistrust, and complicate efforts at national reconciliation. Pragmatically, "us vs them" strategies mobilize voters by creating a strong sense of in-group loyalty and a perception of existential threat from out-groups.

U.S. presidential campaigns are arenas where national identity is contested and reconstructed. Through pragmatic strategies such as inclusive positioning, emotional appeals, strategic discrediting, and "us versus them" polarization, candidates craft competing narratives about what it means to be American.

These strategies not only seek immediate electoral gains but also shape long-term perceptions of national identity and belonging. As political language becomes increasingly polarized, the challenge for democratic societies is to foster critical engagement with rhetoric and to nurture inclusive, pluralistic visions of national identity.

Understanding the pragmatological construction of national identity allows citizens to recognize manipulation, resist divisive narratives, and contribute to a more cohesive political culture based on shared democratic principles.

REFERENCES

1. Adham, R. A., & Ali, A. H. (2024). A Critical Pragmatic Study of National Identity Representation in American Political Discourse. *Journal of Language Studies*, 8(2).

2. Woods, E. T., Fortier-Chouinard, A., Clozen, M., Ouellet, C., & Schertzer, R. (2023). The Battle for the Soul of the Nation: Nationalist Polarization in the 2020 American Presidential Election and the Threat to Democracy. *Political Communication*, 40(2), 173–198.
3. Kaewrungruang, K., & Yaoharee, O. (2018). The Use of Personal Pronoun in Political Discourse: A Case Study of the Final 2016 U.S. Presidential Debate. *rEFLections*, 25(1), 85–96.
4. Charteris-Black, J. (2011). *Politicians and Rhetoric: The Persuasive Power of Metaphor*.
5. Van Dijk, T. A. (1998). *Ideology: A Multidisciplinary Approach*. Sage.
6. Wodak, R., de Cillia, R., Reisigl, M., & Liebhart, K. (1999). *The Discursive Construction of National Identity*. Edinburgh University Press.
7. Clinton, H. (2016). Democratic National Convention Speech, July 28, 2016.
8. Trump, D. (2020). Speech at the National Archives, September 17, 2020.
9. Harvard University (2020). Final Presidential Debate Transcript (Oct 22, 2020).

№7 СЕКЦИЯ
«ҒЫЛЫМНЫҢ ӘРТҮРЛІ САЛАЛАРЫНДАҒЫ ЗЕРТТЕУ
ҚЫЗМЕТІНДЕГІ АЛҒАШҚЫ ҚАДАМДАР»

«ПЕРВЫЕ ШАГИ В ИССЛЕДОВАТЕЛЬСКОЙ ДЕЯТЕЛЬНОСТИ В
РАЗЛИЧНЫХ ОБЛАСТЯХ НАУК»

ӘОЖ 37

БАСТАУЫШ СЫНЫП ОҚУШЫЛАРЫНЫҢ
МЕКТЕПКЕ БЕЙІМДЕЛУІ

Абдраманқұл А.Б., бастауыш сынып мұғалімі
«Орта мектеп-гимназиясы» КММ
Қонаев қ., Алматы облысы, Қазақстан

Мектепте оқу - бала өміріндегі әр түрлі жүктемесі бар ең маңызды кезеңге жатады: бала өміріндегі әлеуметтік - психологиялық өзгерістер - жаңа қарым - қатынастар, жаңа міндеттер, «оқушының» жаңа әлеуметтік рөлі. Оқушы болу баланы саналы түрде өзінің орнын, мұғалімнің позициясын, қарым - қатынастағы белгіленген ара қашықтықты, осы қарым - қатынастар құрылатын ережелерді талап етеді. Мұнда баланың мектепке бейімделуінің бірінші кезеңінде баланы бірге алып жүретін адамдар - мұғалімдер мен ата - аналар қандай іс - әрекеттерді таңдайтындығы; қандай да бір қиын жағдайда тиімді әрі дер кезінде психологиялық қолдау көрсету мүмкіндіктерінің қалай болатындығы өте маңызды рөл атқарады. Әсіресе алғашқы күндер (кейбір балалар үшін алғашқы айлар) қиын болады. Бұл уақытта жаңа жағдайға бейімделудің қиын үдерісі жүріп жатады. Бейімделу кезеңінде баланың ұйқысы бұзылады, тәбеті тартпайды, ашушаңдық, мазасыздық, тұйық мінезділік, жылау, балаға тән емес көп сөйлегіштік немесе сөзге сарандық және т.б. өзгерістер болады. Бұлардың барлығы жүйкесінің шаршауының сыртқы көрінісі болып табылады, бірақ бұл өзгерістер уақыт өте келе қалпына келеді, балалар мектеп өміріне үйренеді, аз шаршайды; көңіл - күйлері көтеріңкі жүреді, ата-аналарымен, құрдастарымен еркін араласады, тапсырмаларды орындауға тырысады.

Көптеген балалардың мектепке бейімделу үдерісі осылайша орын алады. Ал кейбір балаларда жаңа жағдайға бейімделу аса ауыр міндет болып табылады: олар жиі әрі ұзақ ауырады, ауырғаннан кейін ағзалары әлсіреп, қарсы тұру қабілеті төмендейді.

Неліктен көптеген балалар оқудың алғашқы кезеңін бұлай қабылдайды? Мәселе өте күрделі. Балалардың мектепке бейімделу ерекшеліктерінің басты себептердің бірі - баланың денсаулық жағдайы, биологиялық жетілу деңгейі, сондай-ақ оқыту үдерісіне қажетті сол біліктер мен әрекеттердің дамуы болып табылады.

Бейімделу – ағза функцияларының, құрылысының, оның органдарының және клеткаларының орта жағдайына ыңғайлануы, бейімделуі. Баланың мектепке

бейімделуі жылдам жүрмейді: ол үшін, яғни мектепке толығымен үйренуі үшін бір күн, бір апта талап етілмейді. Бұл барлық ағза жүйелерінің маңызды ширақтылығымен байланысты ұзақ процесс

Баланың мектепке физиологиялық бейімделуі. Баланың мектепке физиологиялық бейімделу процесін бірнеше кезеңдерге бөлуге болады. Мамандар баланың мектепке физиологиялық бейімделуінің үш кезеңін бөліп көрсетеді:

Бірінші кезең – нысананы, жүйелі оқытудың басталуымен байланысты, барлық комплекске жаңаша әсер етуге, қарқынды реакциялардың және ағзаның барлық жүйелерінің маңызды күшпен жауап беруі. Бұл «физиологиялық толқын» ұзаққа созылады (2 - 3 апта). Бұл кезеңде бала өз мүмкіндігінің шегінде жұмыс істейді. Сондықтан оқудың алғашқы аптасында бірінші сынып оқушыларында салмағының төмендеуі, ұйқысының бұзылуы, бас ауруы байқалады.

Екінші кезең – тұрақсыз бейімделу. Бұнда бала ағзасы бұл әсерлерге қандай да бір тиімді реакциялар нұсқаларын іздеп табады. Бірінші кезеңде ағза ресурстарын үнемдеу туралы сөз болмайды: ағза не бар, соның бәрін жоғалтады, ол кейде «қарызға алады»: сондықтан мұғалім бұл кезеңде әрбір бала ағзасы қандай жоғары «бағаға» төлейтінін білу керек. Екінші кезеңде бұл «баға» төмендейді, «толқын» жайлап әлсірейді.

Үшінші кезең – тұрақты бейімделуге қатысты кезең. Мұнда организм мектеп жүктемесіне әсер ететін, барлық жүйелердің (ақыл-ой, физикалық, эмоционалды) аз мөлшерде күшін талап ететін қажетті нұсқаларды табады.

Осыларға қатысты, барлық педагогикалық процесті әр баланың денсаулығына зиян келтірмейтін етіп құру қажет. Олардың денсаулық жағдайындағы өзгешелік, бұл мектепке бейімделу процесінің әр жағдайда әр түрлі болатынының ұмытпау керек.

Бейімделудің барлық үш формаларының ұзақтығы шамамен 5 - 6 апта, бұл кезең 10 - 15 қазанға дейін созылады, ал ең қиыны бірінші - төртінші апталар болып табылады.

Оқудың алғашқы аптасы қалай сипатталады? Ең алдымен, жұмысқа қабілеттілігінің тұрақсыз және төмен деңгейде болуымен, жүрек - қан тамырлар жүйесінің жоғары деңгейімен, әр түрлі ағза жүйелерінің бір-бірімен өзара байланысының төмен көрсеткіштерімен сипатталады.

Тек оқудың 5 - 6 апталарында жұмысқа қабілеттілік көрсеткіштері тұрақты бола бастайды және біртіндеп жоғарылайды. Ағзаның өмірді қамтамасыз ететін негізгі жүйелерінің күштері төмендейді, яғни оқумен байланысты барлық жүктемеге қатысты тұрақты бейімделу басталады. Оқу жүктемесіне ағзаның физиологиялық бейімделуі қиын кезең болғанымен, ол оқудың 5 - 6 апталарында аяқталады. Алғашқы оқу жылын барлық ағза жүйелерін тұрақсыз және қызу реттеу кезеңі деп есептеуге болады.

Бейімделу процесінің табысты болуы, көбіне баланың денсаулық жағдайымен анықталады, сондықтан мектепке бейімделу мәселесімен ертеден

дәрігерлер айналысады. «Мектеп күйзелісі», «мектептік қорқыныш» жөнінде дәрігерлер 50 - жылдардан бастап сөз қозғап және бұл құбылыс жоғалмайды, жылдан - жылға үлкен қиыншылықпен пайда болатынын көрсетті. Бұл түсініктер ӘДҰ (әлемдік денсаулық ұйымы) құжаттарында маңызды орын алды.

«Мектеп күйзелісі» - бұл баланың мектепке баруымен байланысты психикалық күйінің бұзылуы. Баланы қарапайым өмірден алшақтатып, денсаулық жағдайының жылдам бұзылуына әкеледі және балаға оқу жүктемесін табысты орындауына жол бермейді.

Денсаулық жағдайына, өмірдің өзгерген шартына байланысты мектепке бейімделу әр түрлі жүреді. Балалар тобын жеңіл бейімделу, орташа ауыртпашылықты бейімделу, ауыр, қиын бейімделу деп бөледі.

Жеңіл бейімделуде бала ағзасының функционалды жүйесінің жағдайы бірінші тоқсан мерзімінде дұрысталады. Орташа ауыртпашылықты бейімделуде денсаулығының және көңіл - күйінің бұзылуы бірінші жарты жылдықта байқалуы мүмкін. Кейбір балаларда мектепке бейімделу ауыр, қиын өтеді. Мұнда денсаулық жағдайының бұзылуы оқу жылының басынан аяғына дейін созылады.

Жеңіл және орташа бейімделуді бала ағзасының, өмірдің өзгерген шартына заңдылықты жауабы деп есептеуге болады. Бейімделудің ауыр өтуі бірінші сынып оқушыларының ағзасы үшін оқу тәртібі және оқу жүктемесі аса ауыр болуымен сипатталады.

Өз кезегінде, бейімделу процесінің ұзақтығы баланың денсаулық жағдайына, жүйелі оқудың басталуына тәуелді. Дене жағынан дамыған және барлық ағза қызметтері қалыпты, дені сау балаларда мектепте оқу кезеңі оңай жүреді және ақыл-ой, физикалық жүктемелерді жеңе біледі. Мектепке сәтті бейімделудің ақыл-ой, физикалық жүктемелерді жеңе біледі. Мектепке сәтті бейімделудің белгісі ретінде жұмысқа қабілеттіліктің диагностикасы мен оның бірінші жарты жылдық өтуінде жақсаруы, денсаулық жағдайында әлдебір өзгерістердің болмауы және бағдарламалық материалды жақсы игеруі табылады.

ӘДЕБИЕТТЕР ТІЗІМІ

1. Саттарова Ж. «Бастауыш сынып оқушыларының мектепке бейімделу ерекшеліктері», Бастауыш мектеп журналы, №2, 2022 ж.
2. Мұқанова Б.М. «Психология возрастного развития», Алматы: Қазақ университеті, 2021 ж.
3. ҚР Білім және ғылым министрлігі. «Бастауыш білім берудің мемлекеттік стандарты», Нұр-Сұлтан, 2020 ж.
4. Көбесов А. «Бастауыш сыныптағы оқу-тәрбие процесі және бала психологиясы», Алматы: Мектеп, 2019 ж.
5. Иманбаева А. «Оқушылардың мектепке бейімделу жолдары», Педагогика және психология журналы, №3, 2023 ж.
6. Елтайқызы Ш. «Мектепке алғаш келген баланың психологиялық бейімделуі», Мектеп психологиясы журналы, №1, 2024 ж.

ШЫҒАРМАШЫЛЫҚ ТАПСЫРМАЛАР АРҚЫЛЫ ОҚУШЫНЫҢ ЖЕКЕ ҚАБІЛЕТІН АШУ

Айтбаева А.У., бастауыш сынып мұғалімі
Қадырғали Жалайыр атындағы 6 орта мектеп
Шеңгелді ауылы, Қонаев қ., Алматы облысы, Қазақстан

Бүгінгі білім беру жүйесінде шығармашылық қабілет – тұлғаның дамуындағы маңызды компоненттердің бірі. Оқушылардың шығармашылық дағдыларын қалыптастыру, олардың өз идеяларын жүзеге асыра білуі, қоршаған әлемге шығармашылық тұрғыдан көзқарас қалыптастыру – қазіргі заманның басты талаптарының бірі. Бастауыш сыныптарда шығармашылық тапсырмалар оқушылардың жеке қабілеттерін ашуға, олардың дербес ойлау дағдыларын дамытуға ықпал етеді. Себебі осы кезеңде баланың ой-өрісі, шығармашылық қабілеттері қалыптаса бастайды.

К.Д.Ушинский: «Еріксіз көндірумен, күштеу мен алған білім дамыған ақыл тудыра қояр ма екен?» — деген екен. Ендеше, оқыту ерікті қызығушылық жағдайда болуы керек. Сондай-ақ оқушы шығармашылығын дамытуға негізделген әдіс — тәсілдерді тек сабақта ғана емес, смыныптан тыс жұмыстарда үнемі қолданып отырса, сонда ғана көздеген нәтижеге қол жетері сөзсіз. Оқушы шығармашылығын дамытуды ұйымдастыру, балаға ақыл-ой әрекетін меңгеруге жағдай жасау деп қарастыру қажет. Дамыта оқыту сабақтағы ерекше ахуал, мұғалім мен оқушы арасындағы ерекше қарым-қатынас. Мұғалім бұл жағдайда дайын білімді түсіндіріп қоюшы, бақылаушы, бағалаушы емес, танымдық іс-әрекеттерді ұйымдастыра тын ұжымдық істердің ұйытқысы. Тек осындай оқыту ғана баланың интеллектісінің көзін ашып, шығармашылық қабілетін дамытады. Шығармашылық тұлғаны дамытуды ең алдымен шығармашылық ойлаудан бастау керек. Ал шығармашылық ойлауды дамыту үшін не істеу керек?

Шығармашылық тапсырмалар – баланың қиялын дамытуға, өзін-өзі тануға, ішкі әлеуетін жүзеге асыруға мүмкіндік береді. Қазіргі білім беру жүйесінде оқушының жеке тұлғалық қасиеттерін дамыту басты мақсатқа айналды. Осы мақсатта оқытудың әдіс-тәсілдері жаңарып, шығармашылықты арттыратын тапсырмалар кеңінен қолданылуда. Осы тұрғыдан алғанда, шығармашылық тапсырмалар оқушылардың оқу процесіне белсене қатысып, өз идеяларын еркін жеткізуіне жол ашады. Бұл мақалада шығармашылық тапсырмалардың оқушының жеке қабілеттерін ашуға қалай ықпал ететіндігі, олардың тиімділігі мен қолдану әдістері қарастырылады.

Шығармашылық тапсырмалар оқушының жеке тұлға ретінде қалыптасуына үлкен әсер етеді. Оқушының шығармашылық дағдыларын дамыту, оның өзіндік ойлауын арттыру, қиялы мен сезімін ояту – бұл білім беру жүйесінің маңызды міндеттерінің бірі. Әрбір оқушының қабілеті мен қызығушылығы әртүрлі болғандықтан, шығармашылық тапсырмалар оқушылардың жеке ерекшеліктерін ескере отырып ұйымдастырылуы керек. Шығармашылық тапсырмалар арқылы оқушы өз ойын еркін білдіруге, мәселені шешудің бірнеше жолын қарастыруға,

түйінді ойлар мен шешімдер қабылдауға үйренеді. Бұл оның сыни ойлауын дамытып, жеке пікір қалыптастыруына септігін тигізеді. Мысалы, белгілі бір тақырыпты шығармашылықпен зерттеу, жобалар жасау немесе эссе жазу баланың ойлау қабілетін арттырады, тілдік дағдыларын жетілдіреді. Бұл тапсырмалар оқушылардың көп қырлы қабілеттерін дамытуға, олардың дүниетанымын кеңейтуге, әртүрлі аспектілерді талдай білуге үйретеді.

Шығармашылық тапсырмалар түрлі формада болуы мүмкін, әрі әр түрлі дағдыларды дамытуға бағытталады. Олардың ішіндегі ең танымал түрлері мен тиімділік аспектілері:

- **Көркем шығармашылық:** Бұл тапсырмаларда оқушылар сурет салу, әңгіме немесе өлең жазу, мүсін жасау сияқты шығармашылық әрекеттермен айналысады. Көркем шығармашылық оқушылардың қиялын, эстетикалық талғамын, шығармашылық қабілетін дамытуға көмектеседі.

- **Жобалық жұмыс:** Оқушылар өздері таңдаған тақырып бойынша жобалар жасап, оны сынып алдында қорғайды. Бұл жұмыс түрі оқушыларды ақпаратты жинақтап, жүйелеп, шығармашылық тұрғыдан өңдеуге және қорғауға үйретеді. Жобалық жұмыс арқылы оқушылар өз ойларын нақты әрі жүйелі түрде жеткізу дағдыларын қалыптастырады.

- **Дебаттар мен пікірталастар:** Оқушылар берілген тақырып бойынша пікірталасқа қатысып, өз көзқарастарын дәлелдейтін аргументтер келтіреді. Бұл тапсырма оқушылардың сөйлеу дағдыларын, сөздік қорын, өз ойын дәл жеткізе білуін дамытуға ықпал етеді.

- **Қисындық тапсырмалар:** Бұл тапсырмалар оқушыларды логикалық тұрғыдан ойлауға, тапсырманы шығармашылықпен шешуге үйретеді. Мысалы, түрлі жағдайда болжау жасау, теңсіздіктерді шешу, жаңа идеялар ұсыну — оқушының аналитикалық ойлау қабілетін жетілдіреді.

- **Кроссвордтар, ребустар, пазлдар:** Мұндай тапсырмалар оқушылардың шығармашылық қабілеттерін ұштауға, жаңа нәрселерді үйренуге деген қызығушылығын арттырады. Оларды шешу барысында баланың ойлау қабілеті дамиды, сондай-ақ есте сақтау және зейін қою дағдылары қалыптасады.

Шығармашылық тапсырмалардың тиімділігі олардың оқушылардың ойлау процесін белсендіруде, өзіндік пікір қалыптастыруда, еркін түрде жұмыс істей білуінде көрінеді. Бұл тапсырмалар балалардың ішкі әлеуетін ашуға, олардың жеке қабілеттерін танытуға үлкен мүмкіндік береді.

Мұғалімнің басты мақсаты – әр оқушының шығармашылық қабілетін ашу, оған бағыт-бағдар беру және қолдау көрсету. Шығармашылық тапсырмаларды тиімді қолдану үшін мұғалімнің мынадай іс-әрекеттері маңызды:

- **Оқушылардың қызығушылығын арттыру:** Мұғалім тапсырмаларды оқушылардың қызығушылығына сай етіп дайындауы қажет. Оқушыларға жақын және қызықты тақырыптар таңдау олардың шығармашылықпен жұмыс істеуге деген құштарлығын арттырады.

- **Қолдаушы және бағыттаушы болу:** Мұғалім оқушылардың жұмысына белсенді түрде қатысып, олардың бастамаларын қолдауы керек. Бұл оқушылардың шығармашылық белсенділігін арттырып, өз қабілеттерін дамытуға ықпал етеді.

- **Оқушының жеке ерекшеліктерін ескеру:** Әр оқушының қабілеті мен қызығушылығы әртүрлі. Сондықтан шығармашылық тапсырмаларды дайындауда оқушының даралығын ескеріп, тапсырманы бейімдеу қажет.

• Топтық және жұптық жұмыстар: Топтық жұмыста оқушылар бір-бірімен идея алмасып, шығармашылық ойлау дағдыларын дамытады. Бірлескен әрекет арқылы жаңа көзқарастар қалыптасады.

• Бағалау: Шығармашылық тапсырмалардың нәтижесін бағалауда мұғалім тек тапсырманың дұрыс шешілуін ғана емес, шығармашылық деңгейін де ескергені дұрыс. Оқушының өзіндік көзқарасы, жаңа идеялары бағалануы қажет.

Шығармашылық тапсырмаларды қолдану арқылы оқушылардың жеке қабілеттерін ашу – білім берудің маңызды мақсаты. Мұндай тапсырмалар оқушылардың шығармашылық дағдыларын дамытуға, өз пікірін ашық айтуға, ойлау қабілетін кеңейтуге мүмкіндік береді. Шығармашылық тапсырмалардың әртүрлі түрлері оқушыларға ой өрісін кеңейту, қиындықтарды шығармашылықпен шешу дағдыларын қалыптастыруда тиімді құрал болып табылады. Мұғалімнің шығармашылық тапсырмаларды жүйелі түрде пайдалану, оқушыларды қолдау және олардың қабілеттерін бағалау – білім беру процесінің негізгі компоненттері. Осылайша, шығармашылық тапсырмалар оқушының жеке тұлға ретінде дамуына, оның шығармашылық әлеуетін жүзеге асыруға септігін тигізеді.

ӘДЕБИЕТТЕР ТІЗІМІ

1. Жұмабаева, С. Т. (2020). Оқушылардың шығармашылық қабілетін дамыту жолдары. – Алматы: Білім.
2. Құдайбергенова, К. А. (2018). Жеке тұлға тәрбиесі және шығармашылық қабілеттерді дамыту. – Астана: Фолиант.
3. Әбенова, З. М. (2021). Бастауыш сыныпта оқушылардың шығармашылық белсенділігін арттыру. – Шымкент: Оқу.
4. Мадина, А. Қ. (2022). Инновациялық тапсырмалар мен оқушы қабілеті: теория және тәжірибе. – Алматы: Мектеп.
5. Назарбаев Зияткерлік мектептері. (2019). Оқытудың белсенді әдістері мен шығармашылық тапсырмалар. – Астана: НЗМ ДББҰ.
6. Торғынбаева, Р. Ш. (2020). Шығармашылық ойлау – оқушы табысының негізі. – Қарағанды: Болашақ.
7. Құсайынова, Л. Е. (2021). Жеке бағытталған оқыту және дарынды балалармен жұмыс. – Алматы: Қазақ университеті.

ӘОЖ 37

КӨРКЕМ МӘТІН АРҚЫЛЫ ТІЛ ДАМУ – БАСТАУЫШ СЫНЫП ТӘЖІРИБЕСІ

Айткожанова А.С., бастауыш сынып мұғалімі
«Орта мектеп-гимназиясы» КММ
Қонаев қ., Алматы облысы, Қазақстан

Бастауыш сынып оқушыларының тілін дамытуда көркем мәтіндердің рөлі айрықша маңызды. Көркем шығармалар балаларға рухани азық беріп қана қоймай, олардың тілін байытып, сөйлеу дағдыларын қалыптастыруда елеулі рөл атқарады. Көркем мәтіндерде көрініс табатын әртүрлі стильдер мен эмоциялар, шығарманың

композициясы мен мәні балаға жаңа сөздер үйретіп, қиялын оятып, тілдік қорын дамытады. Осы себепті бастауыш сыныпта көркем мәтіндерді пайдалану – баланың тілін дамытуға бағытталған маңызды әдіс болып табылады. Бұл мақалада көркем мәтіндер арқылы тіл дамыту тәсілдері мен олардың бастауыш сыныпта қолданудың тиімділігі қарастырылады. Көркем шығармалар оқу процесінде тек баланың сөздік қорын арттырып қоймай, оның шығармашылық ойлауын, әңгімелеу, талдау дағдыларын жетілдіреді. Оқушының тек оқу мен жазу дағдылары ғана емес, көркем шығарманы қабылдауы мен түсіну деңгейі де бұл кезеңде қалыптасады. Оқушылардың ақыл-ойын, сөздік қорын дамыту, жаңа сөздермен таныстырып, ойын дұрыс, жүйелі айтып беруге, сөйлей білуге үйрету маңызды іс. Бастауыш мектеп бағдарламасында балалардың жас ерекшелігіне байланысты тапсырмалар, жаттығу жұмыстары берілген. Сол сияқты тіл дамыту жұмыстары мәтіндерді оқу оны мазмұндап айту, сұрақтарға жауап беру және шығарма, мазмұндама жаздыру арқылы жүзеге асырылады. Тіл дамыту мәселесімен жүйелі айналысқан ғалым С.Рахметова оқушылардың ойы мен тілін дамытудың маңызыды шарты деп, оқу сабақтарының барлығының органикалық элементі ретінде жүргізілетін лексикалық жұмысты атайды. «Сөздік жұмысын жүргізгенде, мұғалімнің есінде болатын жағдай сөздік жұмыстарын балалардың өз өмірінен, нақты елестерімен байланыстыру. Ол үшін оқу барысында жаңа сөз кездескенде оқушыларда осы сөзбен байланысты қандай елестер барын ашуға тырысу керек. Психологтардың айтуынша сөздік жұмысының методикасындағы талап сөзбен оқушылар санасындағы бейнені түрлі жолдарымен үнемі ұштастырып отыру. Өйткені сөз бен бала санасында нақты елестің жеткілікті қорынсыз пайда болмайды, дей келе, автор сөздердің мағынасын ашып түсіндірудің мағынасын былайша жіктейді:

* Затты табиғи жағдайда бақылау, экскурсия ұйымдастыру; * Заттың өзін немесе суретін түрлі картиналар көрсету арқылы сөздерінің мағынасын ашып түсіндіру;

* Синоним сөздерді қолдану;

* Сөздерді морфологиялық құрамына қарай талдау;

* Сөздерге анықтама беру арқылы жиі түсіндіріледі;

* Абстракциялық ұғымдарды түсіндіру үшін тұрыстан мысалдар келтіріп, әңгіме айту керек.

* Сөз мағынасын түсіндіруде техникалық құралдар қолдану.

Бастауыш сынып оқушылары дегеніміз – бұл жалпы білім беретін мектептің 1–4 сыныптарында оқитын, шамамен 6 жастан 10 жасқа дейінгі балалар. Бұл кезең баланың тұлғалық, зияткерлік және әлеуметтік дамуының негізі қаланатын өте маңызды саты болып табылады.

Бастауыш сынып оқушыларының ерекшеліктері:

1. Психологиялық даму

○ Қызығушылығы жоғары, білсем, үйренсем деген ынтасы басым болады.

○ Ойлауы көрнекі-бейнелі түрде дамиды, кейін біртіндеп абстрактілі ойлауға көшеді.

○ Есте сақтау қабілеті мен зейіні тұрақсыз, бірақ жақсы жаттап алады.

2. Әлеуметтік даму

- Мұғалімнің пікірі мен мақтауы — олар үшін өте маңызды мотивация көзі.
- Топпен, сыныппен әрекеттесуді, достықты үйренеді.

3. Физиологиялық даму

- Бұл жаста балалардың дене бітімі белсенді өсіп, ұсақ моторикасы дамиды.
- Қимыл арқылы оқыту тиімді (ойын, практикалық тапсырмалар, көрнекілік).

4. Оқу әрекеті

- Оқу әрекеті жаңа әлеуметтік рөл – оқушы ретінде қалыптасады.
- Негізгі оқу дағдылары: оқу, жазу, санау, сөйлеу қабілеті дамиды.
- Өздігінен оқу, тыңдау, жауап беру сияқты дағдылар қалыптасады.

Көркем шығармалардың тіл дамытудағы рөлі ғылыми тұрғыдан жан-жақты зерттелген. Көркем мәтіндер – сөздік қорды байыту мен сөйлеу мәдениетін қалыптастыруда маңызды құрал. Әрбір әдеби шығарма – өзіндік тілдік ерекшеліктері мен құрылымы бар дүние, онда белгілі бір әлеуметтік құндылықтар, рухани тұрғыдан жоғары мағына мен ойлар кездеседі. Бастауыш сыныптағы көркем шығармаларды оқу, оларды талқылау арқылы балалар тілдің тереңдігін, сөздің мәнін түсініп, әрі қарай өз ойын ашық білдіруге дағдыланады. Көркем мәтіндер балалардың лексикалық қорын ғана емес, олардың грамматикалық құрылымдарды дұрыс қолдану дағдыларын да жетілдіреді. Мысалы, әңгімелеу кезінде бала нақты, дәл сөздер қолдануға, синонимдер мен антонимдерді ажыратуға, сөйлемдерді дұрыс құруға үйренеді. Сондай-ақ, көркем мәтіндерді талдай отырып, оқушылар күрделі сөздер мен терминдерді, метафораларды, теңеулер мен гиперболаларды меңгеріп, сөйлеу тілін байытады. Бастауыш сыныптағы оқушылар үшін көркем мәтіндер тек тілдің құрылымы мен мағынасына ғана емес, эмоциялық тұрғыдан әсер ететін құрал болып табылады. Баланың шығармашылық әлеуетін арттыру, оның тілін дамытудың ең тиімді жолы – көркем мәтіндермен жұмыс істеу. Мәселен, белгілі бір мәтін арқылы баланың кейіпкерлерді сипаттауы, олардың іс-әрекетін талдауы оқушының логикалық ойлау қабілетін дамытады.

Көркем мәтіндермен жұмыс жасаудың бірнеше тиімді әдіс-тәсілдері бар, олардың ішінде ең кең таралғаны – оқыған шығарманы талқылау, мәтінді қайта баяндау, кейіпкерлерді сипаттау, олардың іс-әрекеттерін бағалау және шығарманы эмоционалдық тұрғыдан қабылдау.

- Мәтінді талқылау: Оқушыларға мәтінді оқып, талдау барысында сұрақтар қою арқылы олардың шығармашылық ойлау қабілетін дамытуға болады. Мысалы, оқушылардан: «Бұл кейіпкердің іс-әрекетінің себебі неде?», «Оның әрекеттері сізге ұнады ма?» деген сұрақтар қойылып, балалардың пікірін тыңдау маңызды. Бұл әдіс балалардың өз ойларын тұжырымдап, әдеби шығарманы түсінуін тереңдетеді.

- Мәтінді қайта баяндау: Көркем шығармаларды оқыған соң, оқушыларға оны өз сөзімен қысқаша баяндауды тапсырсаңыз, олардың тілдік дағдылары дамиды. Сонымен қатар, бұл әдіс оқушылардың ойлау қабілетін арттырады, себебі олар шығарманы өз сөздерімен жеткізу үшін ойлау үдерісіне қатысады.

- Кейіпкерлерді сипаттау: Бұл әдіс арқылы оқушылар шығарманың кейіпкерлерін сипаттай алады. Оқушыларға «Бұл кейіпкер қандай?» деген сұрақ

қойылып, оған сәйкес жауаптар алынуы тиіс. Бұл тапсырма балаларды дұрыс сөйлем құруға, сөйлеу тілінің сапасын арттыруға дағдыландырады.

- Шығарманы эмоционалдық тұрғыдан қабылдау: Көркем мәтіндер оқушыларды эмоциялық тұрғыдан да дамытады. Әңгімелеу немесе баяндау кезінде балалар белгілі бір тақырыпқа қатысты ойларын ашық жеткізуге мүмкіндік алады. Мысалы, «Бұл оқиға сізді қандай сезімдерге бөлейді?» деген сұрақ арқылы оқушылар өз эмоцияларын сөзбен білдіре алады.

Көркем мәтіндермен осындай шығармашылық жұмыстар жүргізу, балалардың әдеби шығармашылыққа қызығушылығын арттырады. Олар бір уақытта тіл мен ойлау қабілеттерін дамыта отырып, жеке тұлғалық қасиеттерін де қалыптастырады.

Көркем мәтіндер бастауыш сынып оқушыларының тілін дамытудың маңызды құралы болып табылады. Олар оқушыларға ой-пікірлерін жүйелі әрі нақты жеткізуге үйретеді. Әсіресе, бастауыш сынып оқушыларының сөйлеу тілі әлі қалыптасу кезеңінде болғандықтан, көркем шығармалар оқушылардың тілдік қорын тез әрі тиімді түрде байытуға көмектеседі. Қазақ тілінің грамматикалық құрылымы мен сөздік қорын меңгеру үшін көркем шығармаларда кездесетін жаңа сөздер мен тіркестерді үйрену өте маңызды. Көркем шығармаларды оқу арқылы оқушылар сөздік қорын кеңейтеді, жаңа сөздерді дұрыс қолдануды үйренеді, сөйлем құрау дағдыларын жетілдіреді. Сонымен қатар, көркем мәтіндер балаларға қазақ тілінің байлығын, көркем сөздің құндылығын сезінуге мүмкіндік береді. Көркем мәтіндерді оқу – бұл балалардың тек тілін дамытумен ғана шектелмейді, сонымен бірге олардың жалпы мәдениетін, әдебиетке деген қызығушылығын арттыруға да ықпал етеді. Оқушының әдеби шығармаларға деген сүйіспеншілігі артқан сайын, оның тіл байлығы да, сөйлеу дағдылары да біртіндеп жетіле түседі.

Көркем мәтіндер арқылы тіл дамыту – бастауыш сыныптардағы білім беру үдерісінде ерекше орын алады. Көркем шығармаларды оқып, талдау арқылы оқушылардың сөздік қоры артып, сөйлеу дағдылары қалыптасады, олардың шығармашылық ойлау қабілеті дамиды. Мұндай тапсырмалар балаларды еркін ойлап, өз пікірін ашық жеткізуге үйретеді. Көркем мәтіндер бастауыш сыныпта оқушылардың тілін дамытуда ең тиімді құрал ретінде қолданылуы тиіс. Олар тек тілдің лексикалық құрылымын ғана емес, оқушының тұлғалық қасиеттерін де қалыптастыруға ықпал етеді. Сондықтан, мұғалімдер көркем мәтіндерді оқыту кезінде оқушылардың сөйлеу тілін дамытуға бағытталған әртүрлі әдістерді қолдануы маңызды. Тіл дамытудың тиімді құралдарының бірі жаңылтпаш, жұмбақ айтқызып, оның шешімін тапқызу. Балаға жаңылтпаш үйретіп, оны айтқызу баланы тапқырлыққа үйретіп, ойлау қабілетін мен тілін ұштайды. Жұмбақты айтқызу арқылы сөздік байлығымызды меңгертіп қана қоймай, қоршаған орта туралы түсінікті қалыптастырамыз. Оқушылардың ауызекі сөйлеу мен жауаптарындағы кемшіліктерін байқап, болдырмаудың жолдары үздіксіз жұмыс нәтижесінде жүзеге асады. Оқыған әдеби кітаптары мен көрген киноларын, тағы басқа оқиғаны өз тілімен айтуға дағдыландыру – тіл дамыту тәсілдерінің бірі. Қанатты сөздер оқыту, оның мағынасын түсіндіру жақсы әдетке үйретіп, жаман қылықтардан жирендіреді.

ӘДЕБИЕТТЕР ТІЗІМІ

1. Рахметова, С. (2019). Бастауыш сыныпта оқыту әдістемесі. – Алматы: Мектеп.
2. Сүлейменова, Э. Д. (2021). Көркем мәтін арқылы оқушылардың тіл байлығын дамыту жолдары. – Нұр-Сұлтан: Фолиант.
3. Жиенбаева, С. А. (2020). Тіл дамыту жұмыстарының әдістемесі. – Алматы: Қазақ университеті.
4. Ысқақов, А. (2018). Қазақ тілі лекциялары. – Алматы: Санат.
5. Әбікен, С. (2022). Көркем әдебиет және тілдік шығармашылық. – Шымкент: Оқу.
6. Жұбанова, З. М. (2021). Бастауыш мектеп оқушыларының сөйлеу дағдысын дамыту жолдары. – Астана: Білім баспасы.
7. Ахметова, А. Т. (2023). Көркем мәтін – тілдік тұлға қалыптастыру құралы ретінде. – Алматы: Рауан.

ӘОЖ 37

ТАРИХ ПӘНІНДЕ ОҚУШЫЛАРДЫҢ СЫНИ ОЙЛАУ ҚАБІЛЕТТЕРІН ДАМУ АӘДІСТЕМЕСІ

Алиева Н.Ш., тарих пәнінің мұғалімі

Қ. Жалайыр атындағы 6 орта мектеп

Шеңгелді ауылы, Қонаев қ., Алматы облысы, Қазақстан

Тарих — мектептегі оқу пәні ретінде жалпы негізгі білім беретін барлық гуманитарлық және қоғамтанушылық курстардың негізін құрайды. Тарих ұлттық өзіндік сана — сезімді және адамгершілік этикалық нормаларды қалыптастыра отырып, оқытудың дүниетанымдық негізін қалыптастырады. Тарихтың басқа пәндермен өзара байланысы талдау, жинақтау сияқты ортақ логикалық таным — әдістерін қолдануға мүмкіндік береді. Мысалы, гуманитарлық циклдағы пәндермен байланысы картамен, мәтінмен жұмыс істеу, оқиғалармен құбылыстардың ерекшеліктерін айқындау сияқты ортақ әдіс — тәсілдері негізінде іске асады. Тарихқа деген қызығушылығын арттыру үшін сапалы білім берудің тиімді жолдарын таңдау, тарихи және мәдени мұралармен таныстыру, қосымша элементтерді пайдалану мен тарихи деректерді оқып білім алып шығармашылықпен айналысуына жағдай жасау сияқты жаңа педагогикалық технологиялармен инновациялық бағыттарды, әдістер мен тәсілдерді енгізу. Оқушылардың сыни тұрғыдан ойлау қабілеттерін дамытуға арналған оқытудың әдіс-тәсілдері білім алушыларға құбылыстардың себептерін толық ұғынуға, ережелер мен заңдылықтардың сырларын терең түсінуге, олардың ғылыми білімдегі орнын аңғаруға қолайлы жағдаяттар жасайды. Мұндай әдістер, әсіресе, табиғатынан тұйық, өз ойын тәптіштеп түсіндіруге шалағай, өздеріне сенімсіздеу, талданған мәселелерден, баяндалған тақырып мазмұнынан тиісті байлам, түйін жасауда жасқаншақтық байқататын оқушыларға пайдасы ұшан теңіз. Тарих пәні өз табиғаты мен күрделілігіне байланысты оқушылардың сыни ойлауын

дамытудың ерекше мүмкіндіктерін ұсынады. Өткен оқиғаларды зерттеу барысында оқушылар тек деректерді есте сақтап қана қоймай, оларды салыстыру, талдау және интерпретациялау арқылы тарихи процестердің мағынасын түсінуге ұмтылады. Осы ғылыми мақалада тарих пәнінде оқушылардың сыни ойлау қабілеттерін дамыту әдістемесінің теориялық негіздері, қолдану тәжірибелері мен заманауи оқыту технологиялары талқыланады. Сондай-ақ, шығарманың негізгі мақсаты – оқушылардың сыни ойлауын қалыптастыруға ықпал ететін әдістемелік тәсілдерді сипаттау және олардың тиімділігін дәлелдеу болып табылады.

Сыни ойлау – ақпаратты талдай білу, оны бағалау, әртүрлі көзқарастарды салыстыру және негізделген қорытынды жасау қабілеті. Тарих пәні оқушыларға өткен оқиғаларды түсінуге, олардың себеп-салдарын анықтауға және заманауи мәселелермен салыстыруға мүмкіндік береді. Мұндай процесс оқушылардың:

- деректерді жүйелеу және талдау қабілеттерін,
- логикалық ойлау мен аргументация жүргізу дағдыларын,
- өз көзқарасын дәлелдеу және пікірталас жүргізу қабілетін дамытады.

Осылайша, тарих пәні тек өткенді танып қана қоймай, оқушылардың заманауи проблемаларды шешуге, түрлі көзқарастарды ескере отырып, объективті бағалау жасауына жағдай туғызады.

Тарих оқу процесінде сыни ойлауды дамытуға арналған әдістемелер бірнеше негізгі бағытқа негізделеді:

Диалектикалық тәсіл: Тарихи процестерді себеп-салдар байланысы тұрғысынан зерттеу барысында оқушылар әртүрлі оқиғалардың өзара байланысын түсініп, қарама-қайшылықтарды талдайды. Бұл тәсіл оқушыларға табиғаттағы өзгерістер мен тарихи үрдістердің динамикасын түсінуге көмектеседі.

Проблемалық оқыту әдісі: Оқушыларға нақты тарихи мәселелер немесе ситуациялар қойылып, оларды шешу жолдары іздендіріледі. Мысалы, белгілі бір тарихи оқиғаның себептері мен салдарын анықтау немесе түрлі дереккөздерді салыстыру арқылы шындықтың бірнеше гранатын көру – осындай проблемалық тапсырмалар сыни ойлауды ынталандырады.

Интерактивті және ынтымақтастық оқыту: Топтық талқылаулар, рөлдік ойындар, дебаттар мен симуляциялар оқушыларды өзара пікір алмасуға және әртүрлі көзқарастарды қарастыруға итермелейді. Бұл әдіс оқушылардың шешім қабылдау, өзін-өзі білдіру және командада жұмыс істеу қабілеттерін дамытуға ықпал етеді.

Тарих пәнінде оқушылардың сыни ойлау қабілетін дамыту мақсатында қолдануға болатын бірнеше әдістер мен технологияларды атап өтуге болады: *Дебат пен пікірталас сессиялары.* Мұғалім оқушыларға белгілі бір тарихи оқиға немесе кезеңге қатысты бірқатар пікірталас сұрақтарын қояды. Мысалы, «Ұлы Жібек жолының мәдени ықпалы» немесе «XX ғасырдағы революциялардың себеп-салдары» тақырыптары бойынша топтық талқылаулар ұйымдастырылуы мүмкін. Бұл әдіс оқушылардың өз көзқарасын дәлелдеу, әртүрлі дәлелдерді салыстырып, қорытынды жасау қабілеттерін жетілдіреді. *Құжаттар мен дереккөздерді талдау:* Тарихи құжаттар, еске алу жазбалары, суреттер, карталар және басқа да материалдарды сараптау арқылы оқушылардың сыни ойлау қабілеті дамытылады. Оқушылар әртүрлі көзқарастарды салыстырып, құжаттардың шынайылығы мен

өзектілігін бағалайды, сол арқылы тарихи деректерге тереңірек үніле түседі. *Рөлдік ойындар мен симуляциялар*: Оқушыларды белгілі тарихи кезеңнің кейіпкерлеріне айналдырып, сол кезеңдегі жағдайларды симуляциялау тарихты жан-жақты түсінуге көмектеседі. Мысалы, дипломатиялық келіссөздер, соғыс жағдайлары немесе саяси дағдарыстарды модельдеу арқылы оқушылар тарихты әртүрлі қырынан зерттейді. *Жобалық зерттеу жұмыстары*: Оқушыларды шағын топтарға бөліп, белгілі тарихи тақырыпта жобалар дайындау әдісін қолдану да тиімді. Жобалық жұмыстар барысында оқушылар өз бетімен ғылыми-зерттеу жұмыстарын жүргізеді, деректер жинайды және өз нәтижелерін сыни тұрғыдан талдайды. Бұл тәсіл оқушылардың дербестік пен шығармашылық қабілеттерін арттырады.

Тарих пәнінде сыни ойлауды дамыту кезінде бірнеше қиындықтар туындауы мүмкін, олардың ішінде: Фактқа негізделген оқыту дәстүрі: Оқушылардың көпшілігі тарихты тек деректер мен оқиғаларды есте сақтау ретінде қабылдайды. Мұны өзгерту үшін мұғалім сабақты интерактивті әдістермен байытып, оқушыларға өздігінен сұрақтар қою мен талқылау мүмкіндігін беру қажет. Дереккөздерге сенімділік мәселесі: Әртүрлі көзқарастар мен ақпарат көздері арасындағы айырмашылықты түсіну қиындық тудыруы мүмкін. Мұғалім оқушыларға дереккөздерді қалай талдау керектігін, қандай критерийлер бойынша бағалау қажет екенін үйретуі тиіс. Топтық жұмыс пен коммуникация дағдыларының жетіспеушілігі: Кейбір оқушыларда пікірталасқа белсенді қатысу мен топтық жұмыстарда тиімді жұмыс істеу дағдылары жеткіліксіз болуы мүмкін. Мұндай жағдайларда мұғалім топтық жұмыстарды ұйымдастыруда арнайы әдістемелерді қолдануды қамтамасыз етуі қажет.

Осы қиындықтарды жеңу мақсатында мұғалімнің оқытушылық әдістерін жанарту, кәсіби даму курстарына қатысу және инновациялық технологияларды үйрену маңызды болып табылады. Сабақ барысында шәкірттердің сыни тұрғыдан ойлау қабілеттерін жетілдіруге, дамытуға арналған оқыту технологиясы оларға еркін ойлауға, байқалған, баяндалған мазмұнынан тәуелсіз пайымдамалар жасауға мүмкіндік береді, шығармашылық белсенділігі жоғарылайды, ұжымдық ойласу, ұжымдық тұжырымдар жасауға белсене атсалысады, ұжымдық қорытындыда өз үлесі бар екенін сезіп, қуаттана марқаяды, келесі мәселелер түйінін шешуге еркін араласады, өз ойын жасқанбай айтуға үйренеді. Тақырыптың негізгі өзегін, бағытын, мән-мағынасын түсінеді, тіл байлығын жетілдіреді, өз ойын қысқа, мазмұнды, мағыналы, дәлелді баяндауға дағдыланады, пәнге қызығушылығы артады, ғылым негіздерін игеру әдістерін меңгереді, сөйтіп өзін келесе мәселені талдауға дайындайды. Осылайша, тарих пәнінде оқушылардың сыни ойлау қабілеттерін дамыту – заманауи білім беру жүйесінің қажетті бағыты болып табылады. Дебаттар, құжаттарды сараптау, рөлдік ойындар мен жобалық зерттеу жұмыстары сынды әдістер оқушылардың шығармашылық, логикалық және аналитикалық қабілеттерін жетілдіруге ықпал етеді. Сонымен бірге, ақпараттық технологиялардың интеграциясы тарихи білімді кеңейтіп, оқушыларды қазіргі заман талаптарына сай дайындауға үлкен мүмкіндік береді. Болашақта мұғалімдер мен білім беру мамандары тарихи пәнді оқытуда сыни ойлауды дамыту әдістемелерін жетілдіріп, оқу үдерісінде интерактивті құралдар мен инновациялық

тәсілдерді қолдануды жалғастыруы тиіс. Осылайша, оқушылар өткенді тереңірек түсініп, бүгінгі және болашақтағы мәселелерді объективті бағалауға және шешім қабылдауға қажетті қабілеттерге ие болады.

ӘДЕБИЕТТЕР ТІЗІМІ

1. Жүнісова, М. Қ. (2020). Тарих сабағында сыни ойлау технологияларын қолдану. – Алматы: Қазақ университеті.
2. Әбдіқадыров, А. С. (2019). Жаңа форматтағы тарих сабағы: ойлау, талдау, түсіну. – Астана: Фолиант.
3. Қозыбаева, К. Ш. (2021). Сыни ойлау негіздері және тарихты оқытуда қолдану жолдары. – Алматы: Мектеп.
4. Көшкімбаева, С. Қ. (2022). Білім беруде сыни ойлау қабілетін дамыту әдістері. – Шымкент: Оқу.
5. Қайым, Н. М. (2018). Сыни тұрғыдан ойлау технологиясы – оқушы белсенділігін арттыру құралы. – Астана: НЗМ ДББҰ.
6. Бабаев, С. Б., Әбиев, Ж. Ә. (2017). Педагогика: Жалпы негіздері мен технологиялары. – Алматы: Заң әдебиеті.
7. Смайлова, С. Е. (2020). Тарих пәнін оқытуда оқушының ойлау дағдыларын қалыптастыру жолдары. – Қарағанды: Болашақ-Баспа.

УДК 37

ШИКИ МҰНАЙ АҒЫНЫН БАСҚАРУ ЖҮЙЕСІНДЕ АНЫҚ ЕМЕС ЛОГИКАНЫ ҚОЛДАНУ

Аманкелді К.Қ.

Ғылыми жетекші: Абжанова Л.К., доцент, PhD

Ғ. Дәукеев атындағы Алматы Энергетикалық және Байланыс университеті
Алматы қ., Қазақстан, E-mail: k.amankeldi@aes.kz

Шики мұнайды есепке алу – мұнай өнеркәсібіндегі маңызды кезең, себебі ол стратегиялық шешімдер мен экономикалық тиімділікке тікелей әсер етеді. Дәстүрлі есепке алу әдістері жиі дәлсіздікпен және өзгермелі жағдайларға бейімделудегі қиындықтармен ерекшеленеді. Мұндай жағдайларда басқару жүйесін жетілдіру қажет.

Сұйықтық ағыны мен деңгейін тиімді басқару — мұнай–химия саласында маңызды міндеттердің бірі. Бұл үшін анық емес логика (Fuzzy Logic Control – FLC) қолданылады, әсіресе процесс сызықтық емес болғанда. Анық емес басқару жүйелері өндірістегі белгісіздіктерді ескере отырып, басқаруды икемді етеді және жүйенің тұрақты жұмысын қамтамасыз етеді.

Бағдарламаланатын логикалық контроллерлермен (PLC) басқарылатын электрлік және электропневматикалық жүйелер өнеркәсіпте кеңінен қолданылады. Дегенмен, мұндай жүйелердің динамикасын дәл модельдеу қиын, сондықтан анық емес басқару технологиясы тиімді балама ретінде қарастырылады.

Анық емес логикалық PID–регуляторлар жүйені оңтайлы басқаруға мүмкіндік береді және модельдеуді жеңілдетеді. Бұл тәсіл жобалау мен іске асыру уақытын қысқартып, жүйенің тұрақтылығы мен икемділігін арттырады [1].

Басқару жүйелерінде анық емес логиканы қолдану.

Анық емес логика мұнайды өндіру, тасымалдау және сақтау процестеріне тән белгісіздік пен шамамен мәндерді модельдеуге мүмкіндік береді. Басқару "егер–онда" сияқты лингвистикалық ережелер негізінде жүзеге асырылады. Мысалы:

– Егер мұнай деңгейі төмен болса және ағын жылдамдығы жоғары болса – клапанды ашыңыз;

– Егер деңгей қалыпты болса – ағымдағы жағдайды сақтаңыз;

– Егер деңгей жоғары және жылдамдық төмен болса – клапанды жабыңыз.

Басқару жүйесі үш деңгейден тұрады:

– Төменгі деңгей сенсорлар мен контроллерлер (PLC);

– Орташа деңгей SCADA және мәліметтер базасы (UNIFORMANCE PHD, MS SQL);

– Жоғарғы деңгей шешім қабылдау жүйесі және деректерді визуализациялау.

Деректерді беру OPC сервері (Matrikon Centum VP) арқылы жүзеге асырылады. Қолданылатын бағдарламалық құралдар: Fuzzy Logic Toolbox (MATLAB), SQL Reporting Services.

Реттегіштерді модельдеу және салыстыру.

Модельдеу MATLAB Simulink ортасында орындалады. P, PI және анық емес резервуарлардағы мұнай температурасын және құбырлар арқылы ағынды басқарудағы реттегіштер салыстырылды. Нәтижелері бойынша:

– P реттегіш шамадан тыс реттеу мен тербелісті тудырады;

– PI реттегіші шамадан тыс реттеуді азайтады, бірақ тұрақтандыруға уақыт қажет;

– Анық емес реттегіш тербеліссіз жылдам және тұрақты реакцияны қамтамасыз етеді.

Жүйеде ВСН және СВН бар резервуарларға бу беруді реттейтін температуралық датчиктер қарастырылған. Анық емес логикаға сүйене отырып, жылу беру клапандары үшін басқару сигналдары қалыптасады. Жүйенің құрылымдық және функционалдық схемалары жасалды. Басқару сапасының критерийлері: статикалық қате, реттеу уақыты, қайта реттеу, орташа квадраттық ауытқу [2].

Автоматты реттеу жүйесінде анық емес логиканы қолдану

Simulink MATLAB бағдарламалық пакеті, модельдеу кезінде Айранкөл кен орнында жұмыс істейтін нақты пештің беріліс функциясын қолданды

Жүйеде инерциялық объектінің болуы, мұндай жүйені басқару процеске белгілі бір қиындықтар әкеледі. Сондықтан реттеудің әртүрлі заңдарының тиімділігін талдау және оларды салыстыру ерекше қызығушылық тудырады.

Бұл классикалық реттеу заңдарының тиімділігіне салыстырмалы талдау жасауға мүмкіндік беретін шикі мұнайдың фазалық құрамын автоматты түрде реттеу тізбегі болсын: П – заң, ПИ заң және анық емес реттеу заңы.

Бұл жүйенің жетегі – пешке отын беру желісінде орналасқан клапан. Таза кідіріс буыны нақты жүйенің құбырындағы көлік кідірістерін сипаттайды. Пеш бірінші ретті инерциялық буынның берілу функциясымен сипатталады. Реттеушіге арналған тапсырма пештен колоннаға мұнай беру құбырының тік тік учаскесіндегі қысымның айырмашылығын сипаттайтын шама болады, бұл қыздырылған мұнайдағы газ бен сұйық фазалардың арақатынасын көрсетеді. Кіріс сигналының өзгеруі бір сатылы әсермен сипатталады [3].

Модельдеу кезінде біз Simulink компоненттер кітапханасынан ПИД реттегішін қолданамыз. П – реттеу заңын іске асыру үшін ПИД реттегішінің дифференциалды және интегралды компоненттері нөлге теңестіріледі. Реттеудің ПИ – Заңын іске асыру үшін дифференциалдық компонент нөлге теңестіріледі. Реттеудің әртүрлі түрлері бар контурлар параллель орналасқан және бір-біріне әсер етпейді, бұл оларды салыстыруға мүмкіндік береді (1 - сурет).

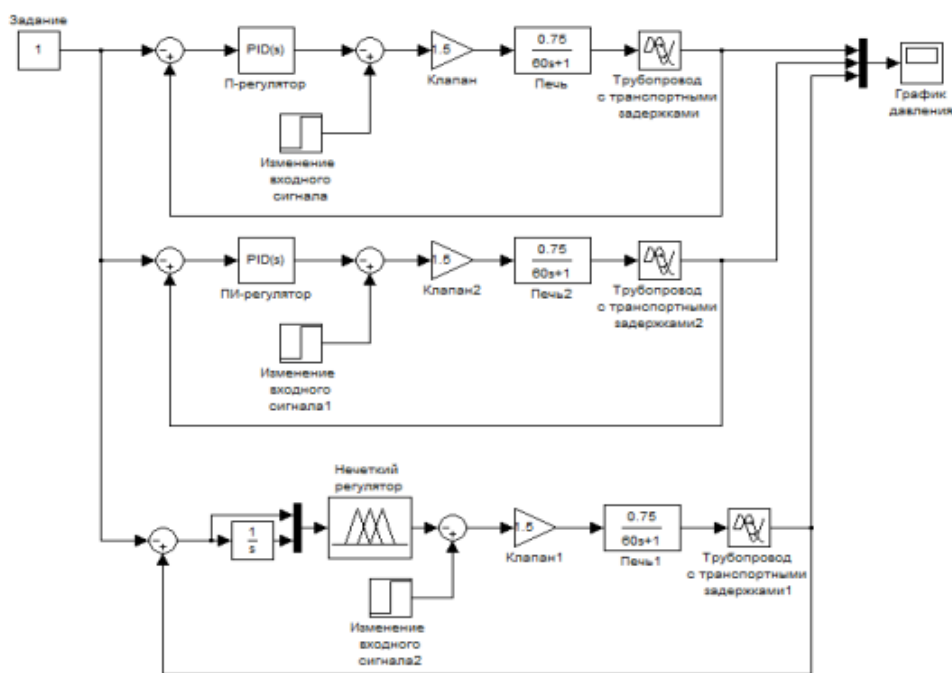

1 сурет – Зерттелетін жүйе

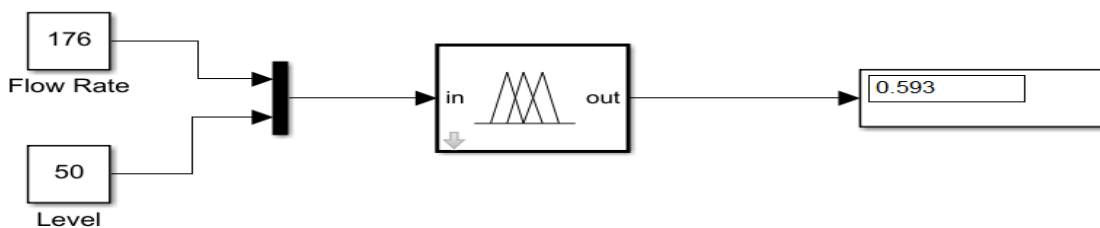

2 сурет – Мұнай деңгейін басқару жүйесін анық емес реттеудің ішкі жүйесі

Реттеу үшін П және ПИ реттегіштер Chr (Chien – Hrones Reswick) теңшеу әдісін қолданыңыз. Бұл әдіс өте қарапайым және жүйені тұрақтылық шекарасына шығармай, реттегіштердің коэффициенттерін таңдауға мүмкіндік береді, бұл никольс Зиглерін орнатудың бұрыннан белгілі әдісіне қарағанда. Анық емес

реттегішті орнату кезінде олар оған Мамдани типі бойынша P_i – реттеу заңын енгізді, ол үшін Matlab жүйесінің Fuzzy Logic Toolbox жиынтығы қолданылды. Процесс аяқталғаннан кейін реттегіштерді конфигурациялау модельдеуді жүргізді және келесі өтпелі сипаттамаларды алды (2 – сурет). Өтпелі процестердің тікелей сапа көрсеткіштеріне салыстырмалы талдау жасайық [3].

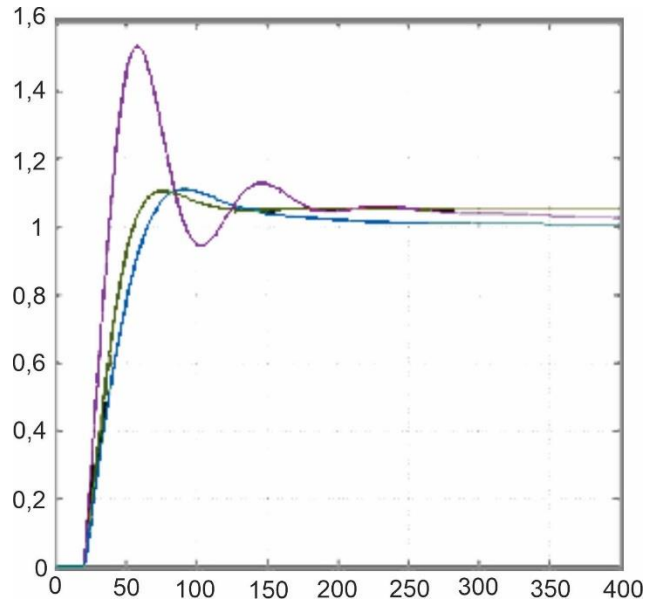

3 сурет – Өтпелі графиктер (сары график – П реттеу, күлгін график – ПИ реттеу, көк график – анық емес реттеу)

Осылайша, ПИ – реттегішті пайдалану кезінде минималды қайта реттеу, П – реттегішті пайдалану кезінде максималды қайта реттеу алынды. П – реттегішті пайдалану жүйеде тербелістердің пайда болуына әкеледі, бұл өндірілетін мұнай өнімдерінің сапасын едәуір нашарлатуы мүмкін және бұл жағдайда (үлкен қайта реттеуге байланысты) тіпті жабдықтың бұзылуына және апатқа әкелуі мүмкін. ПИ реттегіші бар жүйеде өтпелі процестің максималды уақыты бар, ал ПИ реттегіші үшін өтпелі уақытты табу үшін қарастырылып отырған уақыт аралығын көбейту керек болды. Анық емес реттегішті пайдаланған кезде өтпелі уақыт минималды болады. Егер біз сапаның тікелей көрсеткіштерін жиынтықта қарастыратын болсақ, онда анық емес реттеу ең тиімді болып табылады [4].

Анық емес басқару жүйелерінің типтік құрылымдары:

1. Анық емес кірісті таңдау реттегіші
2. Анық емес реттегішті нақты реттегіштің орнына басқару жүйесінің құрылымына қосу

3. Параметрлік бейімделуі бар басқару жүйесі екі деңгейлі басқару жүйесі болып табылады: төменгі (атқарушы) деңгейде айқын реттегіш (мысалы, PID реттегіші), жоғарғы жағында анық емес реттегіш бар. Анық емес реттегішті басқару жүйесінде анық емес реттегіштің параметрлері реттеледі. Төменгі деңгейде реттелетін параметрлері бар анық емес реттегішті пайдалануға болады.

Резервуардағы мұнай деңгейін есепке алу: басқару жүйеде анық емес логиканы әртүрлі сенсорлардың (шығын өлшегіштердің) көрсеткіштері негізінде

бақылау арқылы резервуардағы мұнай деңгейін басқару үшін пайдалануға болады. Кірістер мұнай деңгейі (*Level*) және ағын жылдамдығы (*Flow Rate*) сияқты параметрлер болады [2].

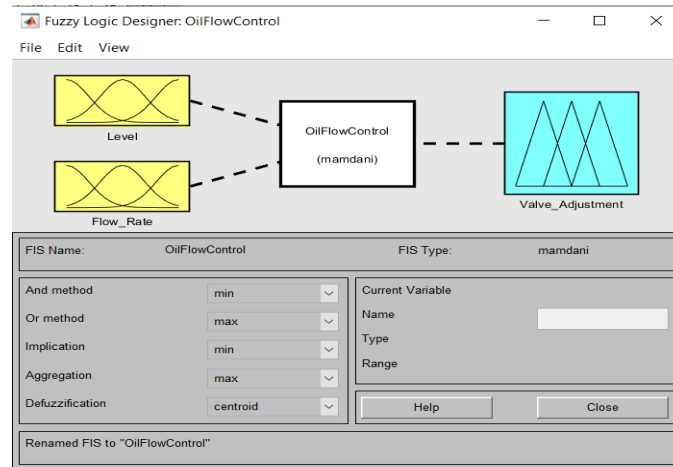

4 сурет – Кіріс және шығыс айнымалыларын анықтау

Simulink–те анық емес логиканы қолдану мұнайды есепке алу және клапандарды реттеу процесін модельдеуге көмектеседі. Мысалы, кіріс параметрлері мыналарды қамтиды (4 - сурет):

- **Level** (резервуардағы мұнай деңгейі).
- **Flow Rate** (құбыр арқылы мұнай ағыны).

Осы кірістерге сүйене отырып, анық емес логиканың ережесі:

- **Open**: егер деңгей тым төмен болса және ағын жылдамдығы жоғары болса, клапанды ашу.
- **Hold**: егер мұнай деңгейі қалыпты шектерде болса, клапанның ағымдағы күйін сақтау.
- **Close**: егер деңгей тым жоғары болса немесе ағын төмен болса, клапанды жабу.

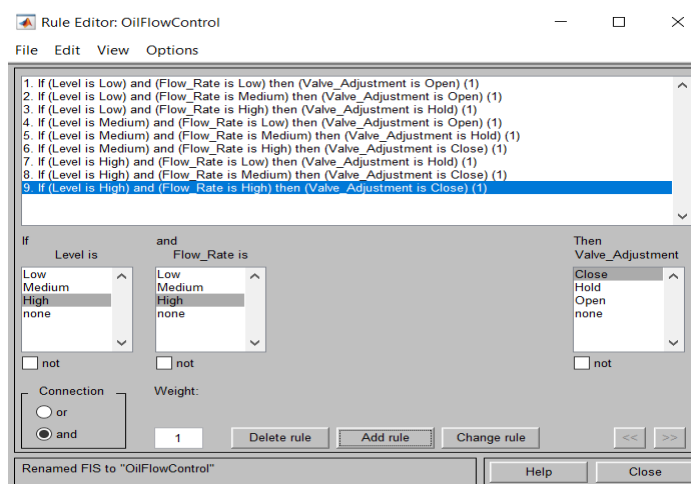

5 сурет – Rule Editor редактордағы ережелер

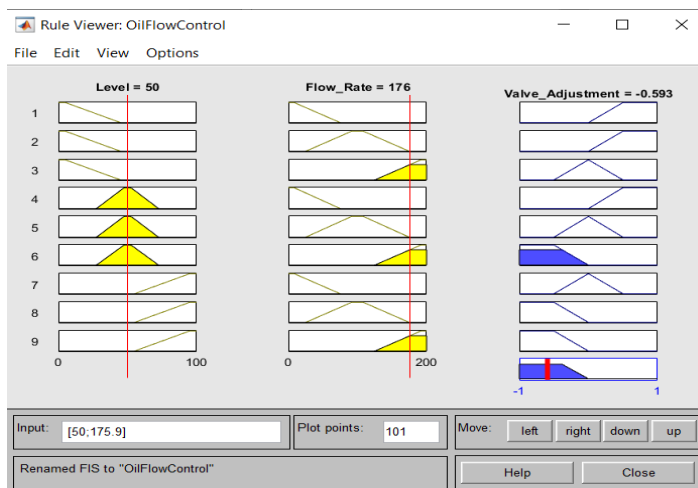

6 сурет – Ереженің нәтижелері

6-суретте ұсынылған мұнай деңгейін басқару жүйесінің анық емес реттеу ішкі жүйесі басқару процесін тиімді ұйымдастырудың үлгісі ретінде қарастырылады. Бұл жүйеде негізгі басқару параметрлері ретінде резервуардағы мұнай деңгейі (Level) мен ағын жылдамдығы (Flow Rate) алынған. Анық емес логикаға негізделген басқару тәсілінде кіріс сигналдарының нақты емес мәндеріне сәйкес «клапанды ашу», «ұстап тұру» немесе «жабу» сияқты басқару әрекеттері орындалады.

Қорытынды

Жүргізілген зерттеу нәтижелері шикі мұнай ағынын басқару жүйесінде анық емес логикаға негізделген басқару тәсілдерінің тиімділігін көрсетті. Модельдеу барысында классикалық П және ПИ реттегіштермен салыстырғанда, анық емес басқару жүйесі басқару процесінің сапалық көрсеткіштері бойынша анағұрлым жоғары нәтижелерге қол жеткізді. Атап айтқанда, өтпелі процестің уақыты едәуір қысқарып, жүйенің тұрақтылығы артты және реттеу дәлдігі жақсарды.

Анық емес логиканың көмегімен жасалған басқару алгоритмдері технологиялық процестің нақты жағдайларына икемді бейімделуге мүмкіндік береді. Мұнай деңгейі мен ағын жылдамдығы сияқты параметрлерге сүйенетін басқару ережелері өндірістік процестің сенімділігін арттырып, басқару жүйесінің жауап беру уақытын азайтады. Сонымен қатар, анық емес басқару жүйесі сыртқы әсерлер мен объектінің сызықтық емес қасиеттеріне төзімді бола отырып, басқарудың сапасын жақсартуға мүмкіндік береді.

Зерттеу нәтижелері көрсеткендей, мұндай тәсіл мұнай–химия өнеркәсібіндегі күрделі технологиялық процестерді басқаруда қолдануға тиімді және болашақта өндірістік автоматтандыру жүйелерін жетілдіруде перспективалық бағыт болып табылады.

ӘДЕБИЕТТЕР ТІЗІМІ

1. ГОСТ Р 8.595 – 2004 «ГСИ. Масса нефти и нефтепродуктов. Общие требования к методикам выполнения измерений».

2. МИ 2693 – 2001 «ГСИ. Порядок проведения коммерческого учета сырой нефти на нефтедобывающих предприятиях. Основные положения».

3. ГОСТ 2477 – 65 «Нефть и нефтепродукты. Методы определения содержания воды».

4. Борисов Ю.И., Сигов А.С. и др. «Метрология, стандартизация и сертификация», М.: ФОРУМ: ИНФРА – М, 2005.

ӘОЖ 37

СУДЫҢ ЛАСТАНУ КӨЗДЕРІ БОЛАТЫН ОБЪЕКТІЛЕР

Амерханова Б.О., Қабылханов Ж.Ә., Дюлюмбаева А.В.

Биология кафедрасы, 2-курс магистранттары

ҒЫЛЫМИ ЖЕТЕКШІ: Оксикбаев Б.К., к.б.н.

С. Аманжолов атындағы Шығыс Қазақстан университеті
Өскемен қ., Қазақстан, E-mail: balausaamerhanova@gmail.com,
zhalgas.20020714@inbox.ru, Aika. Skola@mail.ru

Аңдатпа

Бұл мақалада судың ластану көздерінің ортасы және олар табиғи ортада адам әрекетінің нәтижесінде пайда болатыны жайында айтылған. Судың ластануы экосистемаларға, тіршілікке және адамдардың денсаулығына зиян келтіретіні, ластану көздерінің бірнеше түрлеріне тоқталып, оның маңызды экологиялық проблема болып табылатыны, өйткені ол ауыз судың сапасына, экожүйелердің денсаулығына әсер етеді, сонымен қатар биоәртүрліліктің жоғалуына және адамдар үшін жағдайдың нашарлауына әкелуі мүмкін екендігі қарастырылады.

Кілт сөздер: ластану көздері, улы химикаттар, инфильтрацияб экожүйе, экосистема, экологиялық кодекс, ГОСТ стандарт.

Abstract

This article discusses the sources of water pollution and how they arise as a result of human activity in the natural environment. It explains that water pollution harms ecosystems, living organisms, and human health, and highlights the various types of pollution sources. The article emphasizes that water pollution is a significant ecological issue because it affects the quality of drinking water, the health of ecosystems, and can lead to the loss of biodiversity, as well as deteriorating conditions for humans.

Keywords: Sources of pollution, Toxic chemicals, Infiltration, Ecosystem, Ecosystem, Environmental Code, GOST standard.

Судың ластану көздері әртүрлі және олар табиғи және адам әрекетінің нәтижесінде пайда болуы мүмкін. Судың ластануы экосистемаларға, тіршілікке және адамдардың денсаулығына зиян келтіреді. Ластану көздерінің бірнеше түрі бар, олар негізінен:

1. Тікелей ластану көздері

Бұл су объектілеріне ластаушы заттарды тікелей шығаратын заттар немесе процестер. Өнеркәсіптік кәсіпорындар: құрамында улы химикаттар, ауыр

металдар, мұнай, сондай-ақ органикалық ластаушы заттар бар қалдықтарды су қоймаларына шығаратын зауыттар мен фабрикалар.

Кәріз жүйелері: құрамында органикалық заттар, микробиологиялық ластағыштар, улы химикаттар бар тазартылмаған немесе жеткіліксіз тазартылған ағынды суларды төгу.

Ауыл шаруашылығы: жаңбыр суы немесе егістіктерден ағындар арқылы суға түсуі мүмкін тыңайтқыштар мен пестицидтерді қолдану [1].

2. Жанама ластану көздері

Бұл өз қызметі барысында суды ластайтын объектілер, бірақ ластаушы заттар атмосфералық жауын-шашын, ағынды сулар немесе басқа жанама жолдар арқылы суға түседі. Автомобиль және теміржол көлігі атмосфераға шығарындылар арқылы судың ластануына және жаңбырмен ластаушы заттардың шөгуіне әкеледі.

Ауыл шаруашылығы (жанама): жауын-шашын мен инфильтрация арқылы жер асты сулары мен өзендерге түсуі мүмкін тыңайтқыштар мен пестицидтерді босату.

3. Тұрмыстық көздер: Үй шаруашылықтарының қалдықтары мен ағындары: кәрізге немесе жерге төгілген сұйық және қатты қалдықтар су объектілеріне түсуіп ластайды. Мұнай-химия өнімдері: жуғыш заттар, майлар, химиялық заттар сияқты күнделікті өмірде қолданылатын өнімдер су қоймаларына түсуі мүмкін.

4. Рекреациялық объектілердің ластануы.

Жағажайлар мен туристік аймақтар: су объектілеріне қоқыстарды, пластикалық қалдықтарды және ластаушы заттардың басқа түрлерін бақылаусыз химиялық заттарды суға, әсіресе жағалау аймақтарында төгу.

5. Табиғи көздерден ластану.

Табиғи көздер: су тасқыны сияқты табиғи апаттар топырақтан және тау жыныстарынан ауыр металдар немесе улы қосылыстар сияқты ластаушы заттарды шайып, су объектілерінің ластануына әкелуі мүмкін [2].

Судың ластануы маңызды экологиялық проблема болып табылады, өйткені ол ауыз судың сапасына, экожүйелердің денсаулығына әсер етеді, сонымен қатар биоәртүрліліктің жоғалуына және адамдар үшін жағдайдың нашарлауына әкелуі мүмкін. Су ресурстарының ластануы - деп су қоймаларындағы судың физикалық, химиялық және биологиялық қасиеттерінің кез-келген өзгерістері, оларға сұйық, қатты және газ тәрізді заттардың төгілуіне байланысты болады, олар осы су қоймаларының суын пайдалану үшін қауіпті етеді, халық шаруашылығына, халықтың денсаулығы мен қауіпсіздігіне зиян келтіреді.

Ертіс өзенінің ластануы - маңызды экологиялық мәселе, өйткені Ертіс Қазақстанның ірі өзендерінің бірі және оның суы көптеген аймақтарда тіршілік үшін маңызды ресурс болып табылады. Өзенді ластаушы заттар, әдетте, өнеркәсіптік қалдықтар, тұрмыстық ағынды сулар, ауыл -шаруашылығының химикаттары және басқа да зиянды заттар болып табылады.

Зерттеулердің нәтижесінде келесі мәселелер анықталды. Біріншіден **ластану көздері**: өнеркәсіп кәсіпорындардың (мысалы, металлургия, химия өндірісі) шығарындылары. Химиялық заттардың төгілуі. Тұрмыстық және қалалық ағынды сулар. Екіншіден ауыл шаруашылығында қолданылатын пестицидтер мен тыңайтқыштар.

Ластанған судың құрамын зерттей келгенде су құрамындағы ауыр металдардың (қорғасын, сынап, кадмий және т.б.) деңгейі жоғары мөлшерді көрсетті. Органикалық және бейорганикалық қосылыстардың болуы өсімдік және жануарлар әлемінің ластанудан зардап шегетіні белгілі. «Қазақстан Республикасындағы қоршаған ортаның жай-күйі жөніндегі ақпараттық бюллетень» атты құжатта трансшекаралық өзендердің соңғы жылғы ахуалы толық сипатталған. Бұл құжатта Ертіс өзені суының сапасы бірінші класқа жатады деп көрсетілген.

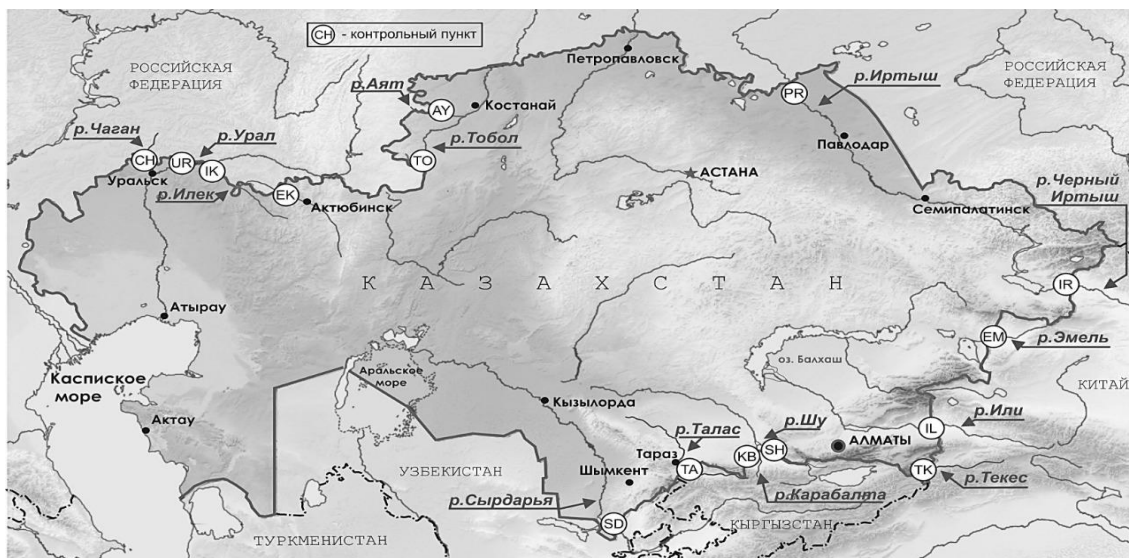

Сурет-1 Қазақстанның трансшекаралық өзендеріндегі бақылау пункттерінің сұлбасы

Жалпы халықаралық стандарт бойынша жер бетіндегі су көздері тазалықтың 5 класы бойынша жіктеледі. Ең лас өзендер 5 класқа жатқызылса, суы анағұрлым тұнық көздер 1 класқа жатқызылған. Осы жобамен алсақ, Ертіс әзірше аса ластанып жатқан жоқ деп айтуға болатын еді. Бірақ Өскемен мен Семейдің, Павлодардың тұрғындары жыл өткен сайын улы өзеннің суы бірде күренітіп, бірде қарауытып, бірде сұрланып ағатынын көріп жүр. Ертіс суы Қытайдан лайланып кіріп, өзімізде уланады деген болжам да бар. «Қазгидромет» бюллетеніндегі мәліметтер де осыған саяды. Сол құжаттан үзінді келтіріп көрейік: Көктем мен күзде Ертіс сағасынан алынған шөгінділерден торий, радий, қорғасын, актиний сияқты химиялық элементтердің жоғары мөлшерде екені белгілі болды. Ертістің Ресей аумағына өтер тұсындағы бақылау пунктінен алынған шөгінділердегі уран мен торий концентрациясы Қытайдан кірген тұста алынған концентрациядан шамамен 2 есе артық. Бұл Ертіс өзенінің топырағы радионуклеидпен Қазақстан аумағында ластанатындығын білдіреді. Осы ластанудың көзін (немесе көздерін) анықтау қажет делінген [3].

Ертіс өзенінің экосистемасына әсері: судың сапасының төмендеуі, балықтардың тіршілігіне қауіп төндіреді. Өзен бойындағы ауылдардың экологиялық жағдайы, су сапасы және оның тұрғындардың денсаулығына әсері де болатыны сөзсіз.

Зерттеулердің қорытындысы негізінде су ресурстарын қорғау және қалпына келтіру бойынша шаралар қабылдау ұсынылды, мысалы:

-Ластанған ағынды суларды тазарту жүйесін жақсарту.

-Өндірістердің экологиялық стандарттарын қатаңдату.

-Ауыл шаруашылығында экологиялық таза әдістерді енгізу.

-Зерттеулердің нәтижелері мен ұсыныстары тек Ертіс өзенінің экологиялық жағдайын жақсартуға ғана емес, сонымен қатар бүкіл аймақтың экологиялық тепе-теңдігін сақтауға бағытталуы тиіс.

Қазақстанда экологиялық стандарттар Қазақстан Республикасының экологиялық кодексі, ГОСТ стандарттары, қоршаған ортаны қорғау туралы заңдар және басқа да нормативтік-құқықтық актілер негізінде белгіленеді. Сонымен қатар, Қазақстан халықаралық экологиялық стандарттарға, мысалы, ISO 14001 (Қоршаған ортаны басқару жүйесі) мен ISO 9001 (Сапа менеджменті жүйесі) стандарттарына да сәйкес келеді [4].

Өндірістердің экологиялық стандарттары қазіргі заманда экологиялық тепе-теңдікті сақтау мен тұрақты дамуды қамтамасыз етудің маңызды құралдарының бірі болып табылады.

ӘДЕБИЕТТЕР ТІЗІМІ

1. Экологическая программа «Рациональное использование и охрана природных ресурсов ВКО на 2011-2015 гг.». - Усть-Каменогорск, 2011. - 86 с.

2. Данные Восточно-Казахстанского территориального центра по гидрометеорологии. ВКТ ЦГМ. – Усть-Каменогорск, 2015. - 2 с.

3. Анализ воды: справочник / [Лео М. Л. Ноллет и др.]; Лео М. Л. Ноллет, Лин С. П. Де Гелдер (ред.) И. А. Васильевой, Е. Л. Пролетарской. — Санкт-Петербург: ЦОП "Профессия", 2015. — 919 с.

4. Қазақстанда экологиялық стандарттар Қазақстан Республикасының экологиялық кодексі, Қазақстан Республикасының 2021 жылғы 2 қаңтардағы № 400-VI ҚРЗ Кодексі.

ӘОЖ 621.039.5

ӨРТ СӨНДІРУДІҢ ЗАМАНАУИ ТЕХНОЛОГИЯЛАРЫ ЖӘНЕ ДАМУ ПЕРСПЕКТИВАЛАРЫ

Әскерханова Г.Б., Рахимжанов Е.А., Абдугалиева Г.Ю.

С. Аманжолов атындағы Шығыс Қазақстан университеті

Өскемен қ., Қазақстан, E-mail: g_1102@mail.ru,

gulfiaaskerhanova@gmail.com,

eralirahimzanov675@gmail.com

Өрт – адамдардың өмірі мен денсаулығына, сондай-ақ материалдық құндылықтарға үлкен зиян келтіретін ең қауіпті апаттардың бірі. Соңғы жылдары Қазақстанда құрылыс қарқынды дамып келеді. Тұрғын үй және қоғамдық ғимараттардың көбеюі, олардың биіктігі мен ауданының ұлғаюы,

коммуникациялардың күрделенуі құрылыс нысандарының өрт қаупін айтарлықтай арттырады. Осыған байланысты өрт қауіпсіздігін қамтамасыз ету және өрт сөндіруде заманауи технологияларды қолдану деңгейін арттыру, сондай-ақ өрттің алдын алу және сөндірудің жаңа, тиімді әдістерін әзірлеу қажеттілігі артып келеді.

Дәстүрлі өрт сөндіру әдістері – су, көбік, ұнтақ және көмірқышқыл газын пайдалану әлі де негізгі болып табылады. Алайда олардың тиімділігі өрт түрі мен ауқымына байланысты шектеулі. Мысалы, суды пайдалану электр жабдықтары мен В және С класты өрттерді сөндіруде әрдайым тиімді бола бермейді, ал ұнтақ пен көмірқышқыл газын жабық кеңістікте, адамдар көп жиналған жерлерде пайдалану тиімсіз болуы мүмкін.

Ғылым мен техниканың заманауи жетістіктері дәстүрлі әдістерді жетілдіріп қана қоймай, әрекет ету жылдамдығын арттыруға, құтқарушылардың өміріне төнетін қауіп-қатерді азайтуға және жалпы тиімділікті жақсартуға бағытталған инновациялық тәсілдерді енгізуге мүмкіндік береді.

Өртті сөндіруде негізгі техникалық құрал ретінде өрт оқпандарының жұмыс тиімділігін арттыру өте маңызды. Өрт сөндірудің автоматтандырылған жүйелері мен заманауи техникалық құралдары өрттің ерте анықталуын, оқшаулануын және сөндірілуін қамтамасыз етеді.

Өрт сөндіруде қолданылатын заманауи технологияларға мыналар жатады:

- автоматты өрт сөндіру жүйелері;
- роботтандырылған жүйелер;
- дрон технологиялары.

Перспективасы жоғары технологияларға спринклерлік жүйелер, бүріккіш және тамшылатып суару жүйелері, сондай-ақ аргон мен азот сияқты инертті газдарды қолданатын жүйелерді қамтитын автоматты өрт сөндіру жүйелері жатады. Бұл жүйелер ақылды ғимараттармен біріктіріліп, температура, түтін немесе басқа да жану белгілерін уақтылы анықтауға мүмкіндік береді.

Температура мен түтін датчиктерімен жабдықталған заманауи спринклерлік жүйелер өртті ерте анықтап, құтқарушылар келгенге дейін сөндіруді бастайды. Өрт сөндіру технологияларының осы бағытта дамуы өрт ошағына оқшаулап әсер ету жүйесін жасауға мүмкіндік береді. Бұл мүліктің зақымдану қаупін айтарлықтай төмендетеді.

Өрт сөндіру роботтары автоматты өрт сөндіру қондырғылары (АӨҚ) болып саналады және өртпен күресудің ең сенімді құралдарының бірі болып табылады. Олар жану кезінде, аөрттің бастапқы кезеңінде, дамының қатынасынсыз, автоматты іске қосылып, өрт ошағын жедел түрде сөндіруді қамтамасыз етеді.

Әлемдегі алғашқы өрт сөндіру роботы 1984 жылы 18 маусымда Ресейдегі Кижи аралында ағаш сәулет ескерткіштерін қорғау үшін қолданылды. 2000 жылдары өрт сөндіру роботтарын белсенді пайдалану басталды. Өрт сөндіру роботы жануды анықтау құрылғысынан және бағдарламалық басқару құрылғысынан тұрады. Ол өртті сөндіру және оқшаулау немесе технологиялық жабдықтар мен құрылыс құрылымдарын салқындату үшін қолданылады.

Өрт сөндіру роботтарының басты артықшылықтарының бірі – үлкен аумақты қорғау қабілеті. Олар инфрақызыл сканерлерімен және бейнебақылау

камераларымен жабдықталған, сондықтан роботтар жануды автоматты түрде анықтай алады және бейнебақылайды.

Роботтар негізінде автоматты өрт сөндіру қондырғылары – роботтандырылған өрт сөндіру кешендері (РӨК) жасалған. Мұндай кешендер адамның қатысуынсыз өртті анықтап, сөндіреді және жарылыс, радиациялық немесе химиялық зақымдану қаупі бар жерлерде жұмыс істейді. Оларды ұшақ ангарларында, көрме кешендерінде, туннельдерде, оқ-дәрі қоймаларында және мұнай өнеркәсібі объектілерінде орнатуға болады.

Өрт сөндіру саласында дрондарды пайдалану соңғы жылдары қарқынды дамып келе жатқан жаңа бағыт болып табылады. Дрондар жағдайды бақылау үшін камералармен ал жану ошағын жылдам байқау үшін жылулық сенсорлармен жабықталады. Сонымен қатар, олар өрт сөндіргіш заттарды өрт орындарына жеткізе алады, әсіресе дәстүрлі әдістер қолдануға қиын жерлерде пайдалану тиімді.

Жасанды интеллектпен үйлескен дрон технологиялары құтқарушылардың әрекеттерінің тиімділігін едәуір арттырып, жағдайды жедел бағалауға және нақты нұсқаулар беруге мүмкіндік береді.

Қарастырылған өрт сөндіру тәжірибесіндегі замануи құралдары сараптау негізінде, өрт сөндіру технологияларының келесідей даму перспективаларын нақтылауға болады:

1. Жасанды интеллект пен машиналық оқыту. Бұл технологиялар өрт белгілерін анықтап қана қоймай, оның дамуын болжауға мүмкіндік береді. Мысалы, жасанды интеллект температура мен ылғалдылық датчиктерінің деректерін және белгілі бір аймақтағы өрт тарихын талдау арқылы әлеуетті қауіптерді анықтай алады.

2. Жаңа өрт сөндіргіш заттар. Жоғары тиімділікке және қауіпсіздікке ие жаңа материалдар мен өрт сөндіргіш заттарды әзірлеу – ғылыми зерттеулердің маңызды бөлігі. Мысалы, жоғары температура әсер еткенде жылуды бойына тез сіңіретін немесе өздерінің физикалық-химиялық қасиеттерін өзгертетін материалдар өртпен күресуде жаңа мүмкіндіктер ашады.

3. Виртуалды және шынайы элементтермен толықтырылған жүйелер. Бұл технологиялар персоналдарды, олардың өміріне қауіп төндірмей, шынайы жағдайларға жақын ортада оқытуға мүмкіндік береді. Толықтырылған шынайы жүйені пайдалану құтқарушылар мен өрт сөндірушілерге өрт аймағында, яғни температура, түтін тығыздығы және басқа да параметрлері берілген нақты жағдайда дұрыс әрекет етуге көмектеседі,

Қорытынды: Өрт сөндіру саласындағы заманауи технологиялар соңғы онжылдықта айтарлықтай өзгерістерге ұшырады. Автоматты жүйелерді, робототехниканы, дрондарды енгізу және жасанды интеллектті пайдалану өртті тиімді сөндіруге және шығынды барынша азайтуға жаңа мүмкіндіктер ашады. Алайда, бұл салада әлі де көптеген ғылыми зерттеулер мен инновациялық шешімдерді енгізу қажет. Жаңа өрт сөндіргіш материалдарды дамыту және өрт сөндіру процесіне озық технологияларды интеграциялау болашақта адамдар мен қоршаған орта үшін қауіпсіздік деңгейін арттырады.

ӘДЕБИЕТТЕР ТІЗІМІ

1. Иванов, А. А. (2020). *Инновации в области технологий пожаротушения*. Москва: Научное издательство.
2. Петров, В. В. (2022). *Автоматизация систем пожарной безопасности: от теории к практике*. Санкт-Петербург: Техносфера.
3. Кузнецова, И. М., и др. (2021). *Роботизированные системы в борьбе с пожаром: обзор современных технологий*. Журнал «Пожарная безопасность», 12(3), 45-59.

ӘОЖ 37

ОҚУШЫЛАРДЫҢ ФУНКЦИОНАЛДЫҚ САУАТТЫЛЫҒЫН АРТТЫРУ

Бердисугирова З.А., тарих пәні мұғалімі
«Орта мектеп-гимназиясы» КММ
Қонаев қ., Алматы облысы, Қазақстан

Сауаттылық дегеніміз – оқу, жазу, санау және құжаттармен жұмыс жасай алу дағдылары. *Минималды сауаттылық дегеніміз* – қарапайым хабарламаларды оқу және жазу дағдылары. *Функционалдық сауаттылық дегеніміз* – адам өзінің оқу және жазу дағдыларын әлеуметтік ортада қарым-қатынас жасауда қолдана білу қабілеті, яғни адамға өзін қоршаған әлеуметтік ортамен қарым-қатынасқа түсуге мүмкіндік беретін және сол ортаға барынша тез әрі жайлылықпен бейімделуіне жағдай туғыза алатын сауаттылық деңгейі. Бұл деңгейде адам мәтіндерден өзіне қажетті ақпаратты, іріктеп алуы үшін және сондай ақпаратты басқаларға жеткізе алуы үшін қажетті болатын қабілеттер болып табылады. Бұл функционалдық дағдылар мектеп қабырғасында қалыптасады. Сондықтан, оқушылардың функционалдық сауаттылықтарын арттыру өзекті болып табылады. Қазіргі әлемдік білім кеңістігіндегі халықаралық стандарт талаптарына сай оқыту үдерісінің орталық тұлғасы білім алушы субъект, ал ол субъектінің алған білімінің түпкі нәтижесі құзыреттіліктер болып белгіленуі білім беру жүйесінде «функционалдық сауаттылықты» қалыптастыру мәселесін негізге алудың өзектілігін арттырып отыр.

Функционалдық сауаттылық – адамның сыртқы ортамен қарым-қатынасқа түсе алу қабілеті және сол ортаға барынша тез бейімделе алуы мен қарым- қатынас жасай алу деңгейінің көрсеткіші. Олай болса, функционалдық сауаттылық тұлғаның белгілі бір мәдени ортада өмір сүруі үшін қажетті деп саналатын және оның әлеуметтік қарым-қатынас жасауын қамтамасыз ететін білім, білік, дағдылардың жиынтығынан құралады. Ал кең мағынасында ол тек білік пен білімділік әлеміне барудың жолы ғана емес, ол – ұлттың, елдің немесе жеке адамдар тобының мәдени және әлеуметтік дамуының өлшемі. Осындай сапалық сипаты тұрғысынан қарағанда функционалдық сауаттылық жеке адамды дамытудың тетігі ретінде қолданылады.

«Функционалдық сауаттылық» ұғымы алғаш рет өткен ғасырдың 60-жылдарының аяғында ЮНЕСКО құжаттарында пайда болып, кейін зерттеушілердің күнделікті өміріне енді. Функционалдық сауаттылық (ФС) кең анықтамасында білім берудің (ең алдымен жалпы) адамның көп қырлы қызметімен байланысын біріктіретін жеке тұлғаның әлеуметтік бағдарлану тәсілі ретінде көрсетіледі, сондай-ақ өмір бойы білім алуына ықпал ететін негізгі факторлардың біріне айналуда. Функционалдық сауаттылықтың бірнеше түрлері бар. Бәрімізге белгілі, оқушылардың пәндік білімдеріне, ептіліктеріне және дағдыларына сүйене отырып, оқу пәндері арқылы функционалдық сауаттылықты дамыту үдерісі ойлау дағдыларын қалыптастыру негізінде жүзеге асады. Ойлау дағдыларын қалыптастыру және дамыту құралдарына тапсырма түрінде берілген пәндік БЕД жатады, ал ұйымдастыру формасына – проблемалық жағдайлар жатады. Оқушылардың білім жетістіктерін зерттеу негізгі үш бағыт бойынша жүзеге асырылады: «жаратылыстану сауаттылығы», «математикалық сауаттылық» және «оқу сауаттылығы». Оқушылардың креативті ойлауына да тереңінен назар аударылып отыр.

Жаратылыстану-ғылыми сауаттылығы (ЖФС) – жаратылыстану ғылымдарын тану және сұрақтар қою, жаңа білімді меңгеру, жаратылыстану құбылыстарын түсіндіру және жаратылыстану мәселелеріне қатысты ғылыми дәлелдемелерге негізделген қорытындыларды тұжырымдау үшін жаратылыстану білімін меңгеру және пайдалану қабілеті; жаратылыстану ғылымының адам танымының бір түрі ретіндегі негізгі белгілерін түсіну; жаратылыстану ғылымдары мен техниканың қоғамның материалдық, интеллектуалдық және мәдени салаларына әсер ететіндігі туралы хабардарлығын көрсету; жаратылыстануға қатысты мәселелерді қарастыру кезінде белсенді азаматтық ұстанымды көрсету. Жаратылыстану бағытында функционалдық сауаттылықтары (немесе құзыреттіліктері) қалыптасады. Олар келесі құзыреттіліктермен сипатталады:

1. Табиғат пен әлеуметтік өмір танымының арасында тығыз байланыс «адам-табиғат-қоғам» жүйесіндегі өзара тәуелділікті түсіну.

2. Қоғамдық тәртіп ережелерін орындау қажеттілігін, адамгершілік тәрбиесі мақсаттарының мәнін түсіну, экологиялық мәдениеттің алғашқы дағдыларын меңгеруі мен ісәрекетте көрінеді.

3. Өзінің жеке даралығын сезіну, өз қабілеттері мен мүмкіндіктерін түсіну, өзін өзгерту, салауатты өмір салтының маңыздылығын игеруі.

4. Табиғат құбылыстарын салыстыру, олардың жалпы және ерекше белгілерін ажырату мен өсімдіктер мен жануарлар тіршілігіне қажетті жағдайларды білуі.

5. Жергілікті жердегі әртүрлі белгілер бойынша бағытты анықтай алу мен картадан, глобустан елдерді, құрлықтарды, мұхиттарды таба білуі.

6. Өз өмірі мен денсаулығын сақтау және қарапайым қауіпсіздік ережелерін білу мен қолдана алуы.

7. Қазақстанның табиғаты және мәдениеті туралы білуі, оған ұқыпты қарым-қатынас жасау ережесін қолдана алуы.

Қаржылық сауаттылық- оқушының қаржыға қатысты мәселелерде ұтымды шешім қабылдай білуі, оңтайлы әрекет ете білу , ақшаны үнемдей білу қабілеті.

Математикалық сауаттылық (МС) – жеке тұлғаның математиканы әртүрлі контексттерде тұжырымдау, қолдану және түсіндіру қабілеті. Ол математикалық пайымдауды, құбылыстарды сипаттау, түсіндіру және болжау үшін математикалық түсініктерді, процедураларды, фактілерді және құралдарды пайдалануды қамтиды. Адамдарға математиканың әлемдегі рөлін түсінуге, негізделген пайымдаулар жасауға және сындарлы, белсенді және рефлексивті азаматтар қабылдауы керек шешімдер ұсынуға көмектеседі.

Оқу сауаттылығы (ОС) – адамның өз мақсатына жету, білімі мен мүмкіндіктерін кеңейту, қоғамдық өмірге қатысу үшін жазбаша мәтіндерді түсіну және пайдалану, олар туралы ой елегінен өткізу және оқумен айналысу қабілеті.

Функционалды сауаттылықтың формалары

1. Жалпы сауаттылық.
2. Компьютерлік сауаттылық.
3. Ақпараттық сауаттылық.
4. Коммуникативтік сауаттылық.
5. Шетел тілін білу сауаттылығы.
6. Тұрмыстық сауаттылық.
7. Жедел жағдаяттар кезіндегі сауаттылығы.
8. Саяси-қоғамдық сауаттылық.

Функционалды сауаттылықты қалыптастыру қазіргі таңда оқыту жүйесіне қойылып отырған әлеуметтік сұраныс талаптарымен сай келу үшін бастауыш сыныптардан бастап оқушының оқу, жазу сауаттылығын, жаратылыстану ғылымындағы сауаттылығын, математикалық сауаттылығын, қаржылық сауаттылығын қалыптастыруға бағытталған арнайы осы факультативтік курс арқылы арқылы оң нәтижелерге қол жеткізеді. Қазақстан үшін PISA, TIMSS сияқты халықаралық зерттеулерге қатысудың маңызы зор. Курстағы тапсырмаларды орындату арқылы оқушыларымыздың халықаралық зерттеуге қаншалықты әзір екенін білеміз, тыңғылықты дайындаймыз және әлемдегі білім беру кеңістігінде Қазақстанның әлемдік орнын анықтайды. Оқушының функционалды сауаттылығын қалыптастыру біртұтас әдістемелік жүйенің жасалуын талап етеді. Ол білім берудің мақсатынан бастап оқытудың түпкі нәтижесіне дейінгі аралықтағы компоненттердің бірлігі арқылы жүзеге асады. Сондықтан мақсатқа қол жеткізудің басты құралы саналатын білім мазмұны оқушының функционалды сауаттылығына негізделіп, сыныпс айын күрделене түседі.

ӘДЕБИЕТТЕР ТІЗІМІ

1. Функционалды сауаттылығын арттыруға арналған 2012-2016 жж. ұлттық іс қимыл жоспары. 25.06.2012. № 832 Үкімет қаулысы.

2. Қазақстан Республикасында білім берудің 2011-2020 жылдарға арналған мемлекеттік бағдарламасы. Астана, 2011ж. [4, 15 б.] Оқушылардың функционалды сауаттылығын дамыту жөніндегі 2012 — 2016 жылдарға арналған ұлттық іс-қимыл жоспары. Астана, 2012г. [17, 206.]

3. Оқушылардың функционалдық сауаттылығын қалыптастыру (бастауыш сыныптар). Әдістемелік құрал. – Астана: Ы. Алтынсарин атындағы Ұлттық білім академиясы, 2013.– 66 б.

4. ҚР БҒМ «Ақпараттық талдау орталығы» АҚ. PISA-2018 / Компьютерлік формат халықаралық зерттеуі құралдары. Астана, 2016 жыл.

УДК 37

РОЛЬ РУССКОЙ ЛИТЕРАТУРЫ В ПАТРИОТИЧЕСКОМ ВОСПИТАНИИ МОЛОДЕЖИ

Бердыгожаева Н.К., учитель русского языка и литературы
КГУ «Средняя школа № 15» отдела образования
по городу Усть – Каменогорску, Управления образования ВКО

Патриотическое воспитание молодежи — одна из важнейших задач современного общества. Формирование любви к Родине, уважения к ее истории, культуре и традициям невозможно без осмысления литературного наследия. Русская литература, обладая мощным воспитательным потенциалом, играет ключевую роль в становлении патриотического сознания молодежи. В художественных произведениях отражаются героические страницы истории, народная мудрость, духовные искания и ценности, которые формируют личность гражданина и патриота. Русская литература испокон веков была не просто способом передачи художественного слова, но и мощным средством воспитания. Через образы литературных героев, сюжетные линии и идеи произведений молодое поколение постигает сущность патриотизма, знакомится с нравственными принципами и историческими вехами своей страны.

Патриотическое воспитание молодежи — это процесс формирования у молодежи чувства гордости за свою страну, уважения к её истории, культуре и традициям. Оно включает в себя развитие гражданской позиции, осознание ответственности за будущее государства и стимулирование активности в общественной жизни.

Цели и задачи патриотического воспитания:

1. Формирование национального самосознания: Обучение молодежи истории своей страны, знакомство с национальными традициями, языком, культурой и уважением к ним.

2. Воспитание любви к родной земле и природе: Привитие уважения к родному краю, забота о его природе, экологии и ресурсах.

3. Наследие гражданских и государственных ценностей: Обучение гражданским правам и обязанностям, уважению к Конституции, законам, а также пониманию ценности свободы и независимости.

4. Правовое воспитание: Ознакомление с основами права, уважение к законам и общественному порядку.

5. Сохранение и развитие национальной культуры: Воспитание чувства гордости за культуру и традиции народа, поддержка культурных мероприятий и инициатив.

6. Развитие чувства ответственности: Формирование ответственности за будущее страны, участие в общественной и волонтерской деятельности.

Особенности патриотического воспитания в Казахстане:

В Казахстане патриотическое воспитание играет важную роль в укреплении национального единства и толерантности между различными этническими группами. Казахстан, будучи многонациональной страной, делает акцент на воспитание гражданской идентичности и уважения к многообразию народов, проживающих на территории страны.

- Ассамблея народа Казахстана играет важную роль в поддержании и укреплении межэтнического согласия и гармонии.

- Государственные инициативы направлены на поддержку молодежи, активное участие в жизни страны и осознание ее гражданской ответственности.

- Празднование национальных праздников, таких как День Независимости, День Победы, а также другие значимые исторические даты, способствует развитию патриотизма.

Патриотическое воспитание молодежи — это важная составляющая формирования сильного и единого общества, способного справляться с вызовами времени. Оно помогает молодежи осознавать свою роль в будущем своей страны, быть активными и ответственными гражданами, стремиться к улучшению своей родины.

1. Историческая память и уважение к прошлому

- Русская литература позволяет понять, через какие испытания проходила страна, формируя у молодежи чувство гордости за свою историю. Произведения А.С. Пушкина («Капитанская дочка»), Л.Н. Толстого («Война и мир»), М.А. Шолохова («Тихий Дон») дают представление о значимых исторических событиях и героизме народа.

- Чтение классики помогает осознать значимость подвига, самопожертвования и верности Родине. Например, роман «Молодая гвардия» А. Фадеева показывает героизм советской молодежи в годы Великой Отечественной войны.

2. Образ героя-патриота в русской литературе

- В русской литературе представлено множество примеров преданности Родине. Герои произведений А. Платонова, В. Быкова, Б. Васильева – это люди, готовые пожертвовать собой ради будущего своей страны.

- Литературные персонажи воплощают в себе разные типы патриотизма – от любви к родному краю (И.С. Тургенев «Записки охотника») до защиты государства на поле боя (М.Ю. Лермонтов «Бородино»).

3. Формирование гражданской ответственности через литературу

- Литературные произведения учат молодежь анализировать общественные процессы, понимать свою роль в истории. Романы Ф.М. Достоевского, А.Н. Островского и М. Горького поднимают вопросы социальной справедливости,

ответственности перед обществом, что является важной частью гражданского и патриотического воспитания.

- Чтение и обсуждение таких произведений формирует у молодежи осознание собственной причастности к судьбе страны, воспитывает уважение к культуре и традициям народа.

Методы использования русской литературы в патриотическом воспитании

1. Литературные дискуссии и чтения

- Проведение обсуждений на темы патриотизма и гражданского долга через анализ произведений.

- Организация литературных вечеров, посвященных историческим событиям и героям русской литературы.

2. Инсценировки и творческие проекты

- Постановка сцен по мотивам произведений о войне и героизме.

- Создание тематических презентаций и эссе о литературных героях, воплощающих патриотизм.

3. Интеграция литературы и истории

- Связывание изучаемых произведений с историческими событиями, привлечение дополнительных материалов (фильмы, документальные хроники, воспоминания).

4. Вовлечение молодежи в краеведческую деятельность

- Изучение произведений, связанных с родным краем.

- Проведение экскурсий по литературным местам, связанным с патриотической темой.

Русская литература играет незаменимую роль в воспитании патриотических чувств у молодежи. Она не только знакомит с историей страны, но и учит понимать ценность свободы, единства народа и личной ответственности перед Родиной. Правильное использование литературного наследия в образовательном процессе позволяет сформировать у подрастающего поколения уважение к национальной культуре и готовность защищать ее ценности. В условиях современного мира, где традиционные идеалы подвергаются испытаниям, русская литература остается надежным источником духовного и нравственного воспитания.

СПИСОК ЛИТЕРАТУРЫ

1. Сорокина Н.В. Патриотическое воспитание в современном обществе. – М.: Просвещение, 2018.

2. Абдурахманова Г.А. Патриотическое воспитание молодежи в образовательных учреждениях. – М.: Речь, 2017.

3. Исаева Л.В. Психология молодежи и патриотическое воспитание. – М.: Наука, 2016.

4. Волкова А.В. Методы и технологии патриотического воспитания в современной школе. – М.: Издательский дом, 2019.

5. Горбачева Т. Роль воспитательных программ в патриотическом воспитании детей и подростков. – Санкт-Петербург: Юрайт, 2021.

ӘРТҮРЛІ ДЕНГЕЙДЕГІ ОҚУШЫЛАРҒА ОРЫС ТІЛІ МЕН ӘДЕБИЕТТІ ОҚЫТУДЫҢ ӘДІСТЕМЕЛІК ТӘСІЛДЕРІ ЖӘНЕ ДИФФЕРЕНЦИАЦИЯЛАНҒАН ОҚЫТУ ҮЛГІЛЕРІ

Болатбаева Ж.М., орыс тілі және әдебиет пәні мұғалімі

«Орта мектеп-гимназиясы» КММ

Қонаев қ., Алматы облысы, Қазақстан

Қазіргі білім беру жүйесінде әртүрлі деңгейдегі оқушыларға білім беру, олардың жеке ерекшеліктерін ескеру маңызды міндет болып табылады. Орыс тілі мен әдебиеті пәнін оқыту кезінде мұғалім әр оқушының білім алу қажеттіліктерін анықтап, оны ескере отырып, оқыту процесін ұйымдастыруы тиіс. Әсіресе, дифференциацияланған оқыту әдістері оқушылардың білім деңгейіне сәйкес тапсырмалар мен материалдар ұсынуға мүмкіндік береді. Бұл тәсіл оқушылардың барлығына да тиімді және қолжетімді білім алуға жағдай жасайды.

Дифференциацияланған оқыту – бұл оқушылардың жеке қабілеттерін, даму деңгейін және оқу жылдамдығын ескере отырып, оқу процесін әрбір оқушы үшін бейімдеу әдісі. Орыс тілі мен әдебиеті пәні бойынша бұл әдіс өте маңызды, себебі әр оқушының тілдік қабілеттері мен әдебиетке деген қызығушылығы әртүрлі болады. Осы орайда, мұғалімнің басты мақсаты – барлық оқушыларға бірдей деңгейде сапалы білім беру. Дифференциацияланған оқыту арқылы мұғалім оқушыларға әртүрлі тапсырмалар мен әдістер ұсынуға, олардың қызығушылығын арттыруға және әрқайсысының әлеуетін толық ашуға мүмкіндік алады. Бұл әдіс балалардың оқу процесінде өзін-өзі тану, сыни ойлау дағдыларын дамытуға ықпал етеді.

Әртүрлі деңгейдегі оқушы — бұл оқу қабілеті, білім деңгейі, ойлау стилі, қызығушылығы, жеке ерекшеліктері және даму қарқыны бір-бірінен ерекшеленетін оқушылар. Яғни, барлық оқушылар бірдей қабылдамайды, бір материалды әркім әртүрлі түсінеді және меңгереді.

Әртүрлі деңгейдегі оқушыларға тән ерекшеліктер:

1. Академиялық деңгейі әртүрлі:

○ Бір оқушы материалды тез меңгереді, ал екіншісіне қосымша түсіндіру қажет.

○ Кейбірі жоғары деңгейлі тапсырмаларды орындай алады, ал кейбірі әлі базалық білімді бекіту үстінде.

2. Қабілеттері мен дағдылары әртүрлі:

○ Біреу жақсы жазады, біреу еркін сөйлейді, енді бірі тыңдауды жақсы меңгерген.

○ Оқушылардың есте сақтау, логикалық ойлау, шығармашылық қабілеттері де әртүрлі дамыған.

3. Қызығушылықтары мен мотивациясы әртүрлі:

○ Кейбір оқушылар пәнге үлкен қызығушылық танытады, ал басқаларына ынталандыру қажет.

4. Жеке оқу стилі:

○ Біреу көру арқылы жақсы үйренсе (визуал), екіншісі тыңдау арқылы (аудиал), үшіншісі тәжірибе жасап үйренеді (кинестетик).

Әртүрлі деңгейдегі оқушыларға орыс тілі мен әдебиетті оқытудың әдістемелік тәсілдері

1. Тапсырмаларды дифференциациялау: Орыс тілі мен әдебиет пәні бойынша тапсырмаларды әртүрлі деңгейде ұсыну – дифференциацияланған оқытудың негізгі әдістерінің бірі. Мысалы, білімнің төмен деңгейіндегі оқушылар үшін қарапайым сұрақтар мен тапсырмалар, орта деңгейдегі оқушылар үшін күрделірек, сыни тұрғыдан ойлауды қажет ететін тапсырмалар ұсынылады. Ал жоғары деңгейдегі оқушылар үшін терең талдау, шығармашылық жұмыстар мен зерттеу жобалары ұсынылуы мүмкін. Бұл тәсіл оқушыларға өздерінің қабілеттері мен қызығушылықтары бойынша тапсырмалар орындай отырып, оқу процесіне белсенді қатысуға мүмкіндік береді.

2. Жеке жұмыстар мен топтық жұмыстарды үйлестіру: Дифференциацияланған оқытуда жеке және топтық жұмыстарды үйлестіру маңызды рөл атқарады. Жеке тапсырмалар оқушылардың өз бетімен жұмыс істеу қабілетін дамытса, топтық жұмыстар олардың коммуникативтік дағдыларын арттырады. Орыс тілі мен әдебиеті сабақтарында оқушыларды топтарға бөліп, әр топқа түрлі тапсырмалар беру арқылы олардың бір-бірінен үйренуіне мүмкіндік жасауға болады. Бұл тәсіл оқушыларды өз ойларын еркін жеткізуге, бір-бірінің пікірлерін тыңдауға үйретеді.

3. Әртүрлі оқыту әдістері мен материалдарын пайдалану: Әртүрлі деңгейдегі оқушыларды оқыту үшін мұғалім әртүрлі әдістер мен материалдарды қолдануы тиіс. Мысалы, визуалды материалдар (суреттер, сызбалар), аудио және бейнемазмұндар тілді үйренушілер үшін ерекше тиімді болады. Әсіресе, сөздер мен грамматикалық ережелерді есте сақтау үшін көрнекі құралдарды пайдалану оқушылардың қызығушылығын арттырады. Ал әдебиет сабақтарында көркем мәтіндерді талдау кезінде оқушылардың түрлі деңгейіне сай әдістер қолдану керек. Бір оқушы үшін мәтінді жай ғана түсіндіру жеткілікті, ал екінші оқушы үшін сол мәтіннің терең мағынасын ашу қажет болуы мүмкін.

Дифференциацияланған оқыту оқушылардың білім алу процесінде өзін-өзі тануына, жеке көзқарастарын дамытуға көмектеседі. Әрбір оқушының жеке қажеттіліктері мен қабілеттерін ескере отырып, мұғалім әр оқушыға өз деңгейінде білім ұсынады. Бұл әдіс оқушылардың өзіндік бағалауын және өз мүмкіндіктерін сезінуін арттырады. Сонымен қатар, бұл тәсіл оқушылардың пәнге деген қызығушылығын сақтап қалуға мүмкіндік береді. Мысалы, егер оқушы тапсырмаларды өз деңгейінде орындай алса, ол өзінің оқу процесіне деген қызығушылығын жоғалтпайды. Ал оқу тапсырмалары тым күрделі немесе тым жеңіл болса, оқушының мотивациясы төмендеуі мүмкін. Дифференциацияланған оқыту оқушылардың жеке мүмкіндіктерін ескере отырып, оларға оңтайлы оқу жағдайларын жасауға мүмкіндік береді.

Дифференциацияланған оқытудың тиімділігі көп жағдайда мұғалімнің кәсіби шеберлігіне байланысты болады. Мұғалім әртүрлі деңгейдегі оқушыларға сәйкес тапсырмалар дайындау үшін көптеген уақыт пен күш жұмсауы қажет. Бұл, әсіресе, үлкен сыныптарда жұмыс істегенде қиындық тудыруы мүмкін. Осы

жағдайда мұғалімдерге уақытты тиімді жоспарлау және оқу процесін дұрыс ұйымдастыру керек. Сонымен қатар, кейбір оқушылар өз деңгейінен жоғары тапсырмалар орындауға дайын болмауы мүмкін. Мұндай жағдайда мұғалім оларға қосымша қолдау көрсетіп, тапсырмаларды жеңілдетіп немесе түсіндіріп беруі керек. Ал жоғары деңгейдегі оқушылар үшін материалдарды тереңірек және күрделі түрде ұсыну арқылы олардың оқу мотивациясын арттыру қажет.

Әртүрлі деңгейдегі оқушыларға орыс тілі мен әдебиетін оқытуда дифференциацияланған оқыту әдістері ерекше маңызды рөл атқарады. Бұл тәсіл оқушылардың жеке ерекшеліктерін ескере отырып, оқу процесін ұйымдастыруға мүмкіндік береді. Дифференциацияланған оқыту арқылы мұғалімдер әрбір оқушының қабілеттерін толық аша отырып, олардың білім алу процесіне деген қызығушылығын арттырады. Оқушылардың жеке қажеттіліктеріне сәйкес оқу материалдарын ұсыну, әртүрлі әдістер мен құралдарды қолдану олардың оқу мотивациясын сақтап, білім сапасын арттыруға септігін тигізеді.

ӘДЕБИЕТТЕР ТІЗІМІ

1. Алимбаев, Ж. (2019). Дифференциацияланған оқытудың педагогикалық негіздері. – Нұр-Сұлтан: Фолиант.
2. Махмутова, М. И. (2017). Орыс тілі мен әдебиетті оқыту әдістемесі. – Алматы: Мектеп.
3. Смирнова, Е. А. (2020). Дифференцированное обучение в начальной и средней школе. – Москва: Просвещение.
4. Мұқанова, Г. Т. (2018). Жаңартылған бағдарлама жағдайында орыс тілі пәнін оқыту әдістемесі. – Алматы: Атамұра.
5. Ахметова, Л. А. (2021). Білім берудегі жаңаша әдіс-тәсілдер және оқушылардың деңгейлік ерекшеліктері. – Қарағанды: Болашақ-Баспа.
6. Жүнісова, Н. Ә. (2019). Орыс тілі сабағында саралап оқытуды ұйымдастыру жолдары. – Астана: Ұлттық білім академиясы.

ӘОЖ 008

ҚАЗАҚ ТІЛІ МЕН ӘДЕБИЕТІ САБАҚТАРЫНДА ҰЛТТЫҚ ҚҰНДЫЛЫҚҚА БАУЛУ

Бурумбетова А.М., орыс мектебіндегі қазақ тілі мен әдебиеті пәні мұғалімі
Шығыс Қазақстан облысы білім басқармасы

Өскемен қаласы бойынша білім бөлімінің «№15 орта мектебі» КММ
Өскемен қ., Қазақстан

XXI ғасырдағы қазақстандық білім заманауи өркениетке тән, «ақпараттық» технологиялардан бастау алған, жаңашылдық заманның пайда болу кезеңінде келе жатыр. Мектептің білім беру процесінде ұлттық құндылықтардың басты сипатын жоғалтпастан, әлемдік, жаһандық білім беру жүйесіне ену мақсаты қойылды. Процесс барысында реформаға сәйкес білім беруді өнегелендіруге, оқытудың жаңашылдығына қол жеткізілді, баланың емін-еркін, жауапты азат тұлға ретінде

дамуына жағдай тудыруға күш салынып жатыр. Қазіргі заман – жаһандану кезеңі. Әлемдік мәдениеттер мен өркениеттер тоғысып жатқан тұста әр халық өз болмысын, тілі мен ділін, мәдени мұрасын сақтап қалуға тырысуда. Бұл орайда, ұлттық құндылықтарды бойына сіңірген, рухани жағынан бай, білімді, отансүйгіш ұрпақ тәрбиелеу – білім беру саласының басты міндеттерінің бірі. Осы тұрғыдан алғанда, қазақ тілі мен әдебиеті сабақтарының маңызы зор. Себебі бұл пәндер тек тілдік білім мен көркем мәтінді ғана үйретпейді, сонымен қатар оқушыларды ұлттық құндылықтарға баули отырып, олардың тұлғалық қалыптасуына жол ашады.

Ұлттық құндылық – бұл белгілі бір ұлттың сан ғасырлық тарихында қалыптасқан, оның дүниетанымын, болмысын, рухани байлығын танытатын рухани-мәдени мұра. Қазақ халқына тән ұлттық құндылықтарға мыналар жатады: тілі, діні, салт-дәстүрі, ұлттық ойындары, өнері, әдебі, ар-ожданы, еңбекке, отбасына, Отанға деген сүйіспеншілігі. Мұндай құндылықтар халықтың өмір сүру салтынан, аңыз-ертегілерінен, жыр-дастандарынан, мақал-мәтелдерінен айқын көрініс табады. Осы құндылықтарды жас ұрпаққа жеткізудің бірден-бір жолы – қазақ тілі мен әдебиеті сабақтарында оларды мазмұнмен байланыстыра отырып беру.

Қазақ әдебиеті – ұлттық рух пен тәрбиенің қайнар көзі. Қазақ әдебиеті – халықтың рухани айнасы. Әдеби шығармаларда елдің тарихы, тілі, дәстүрі мен танымы көркем тілмен бейнеленеді. *Әрбір көркем туынды – ұлттық тәрбиенің қайнар көзі. Мысалы:*

- Абай Құнанбайұлының қара сөздері мен өлеңдері – адамгершілік, еңбекқорлық, білімге ұмтылу секілді қасиеттерді насихаттайды. «Пайда ойлама, ар ойла» деп ұлы ойшыл жастарды ұлтқа адал болуға шақырады.

- Ыбырай Алтынсарин шығармалары – қарапайымдылық, еңбек сүйгіштік, адамға деген құрмет секілді құндылықтарды дәріптейді.

- Мұқағали Мақатаевтың, Жұмекен Нәжімеденовтің, М.Әуезовтің, С.Мұқановтың шығармалары да оқушыны ұлттық рухпен сусындатып, туған жер мен тілге деген сүйіспеншілікті арттырады. Мұндай шығармаларды талдау барысында оқушылар тек мәтін мазмұнын түсініп қана қоймай, ондағы идеяны жүреппен қабылдайды. Мұғалім ұлттық құндылықтарды астарлап түсіндіру арқылы оқушыны терең ойлануға, өз халқының болмысын бағалауға жетелейді.

Қазақ тілі сабағында грамматикалық ережелерді үйрету мен тілдік дағдыларды дамыту – басты мақсат. Дегенмен бұл сабақта да ұлттық мазмұнды кеңінен қолдануға болады. Мысалы:

- Мәтінмен жұмыс барысында ұлттық тағамдар, салт-дәстүр, тарихи тұлғалар туралы мәтіндер қолданылса, оқушылар әрі грамматиканы меңгереді, әрі рухани дүниесін байытады.

- Мақал-мәтелдер, жұмбақтар, нақыл сөздер – тіл байлығын арттырып қана қоймай, тәрбиелік мәні арқылы ұлттық сана қалыптастырады.

- Сөйлем құрау, эссе жазу, диалог құру сияқты тапсырмаларда да «Менің отбасым», «Менің ауылым», «Батырлар елі», «Тәуелсіздік – тұғырым» сияқты ұлттық бағыттағы тақырыптарды қолдану өте тиімді.

Ұлттық құндылықтарды меңгерту үшін мұғалім сабақта түрлі белсенді және шығармашылық әдістерді қолдануы қажет:

- Рөлдік ойындар: мысалы, Абайдың қара сөздерін сахналау арқылы оқушы оның ой-толғамын терең түсінеді.

- Жоба қорғау: ұлттық қолөнер, киіз үйдің құрылымы, ұлттық киімдер туралы зерттеу жүргізіп, постер немесе презентация жасау.

- Инсерт, кубизм, кластер, венн диаграммасы сияқты сын тұрғысынан ойлау стратегияларын пайдалану – оқушыны салыстыруға, өз пікірін айтуға, сараптауға жетелейді.

- Топтық жұмыс: әр оқушы бір ұлттық тақырыпты зерттесе (мысалы: қазақтың жеті қазынасы, ұлттық тағамдар, бесікке салу, тұсау кесу, т.б.), әрқайсысы бір-бірінен үйреніп, ұжымдық ойлау дағдыларын дамытады.

Мектепте ұлттық тәрбиені жүйелі түрде жүргізудің нәтижесінде:

- Оқушы өз халқының тарихын, тілін, мәдениетін құрметтейді.

- Жауапкершілігі жоғары, патриоттық сезімі берік тұлға қалыптасады.

- Тілді үйренуге деген қызығушылығы артып, әдебиетке сүйіспеншілігі оянады.

- Бос уақытын тиімді өткізіп, шығармашылықпен айналысуға бейім болады.

Құндылыққа баулу пәндік мазмұн арқылы немесе сабақтағы қолданылатын іс-әрекет арқылы жүзеге асырылады. Оқушының сезім мен санасына ықпал етудің кешендік шаралары оның өмірі мен әрекетін ұйымдастырудың саналуан түрлерімен сәйкес келеді. Бала бойына ұлттық құндылықтарды дамытудағы негізгі құралдарға мыналарды жатқызуға болады: сыныптағы тәрбие сағаттары, баспасөз және қабырға газеттері, бұқаралық ақпарат құралдары, тәрбие шаралары (пікірталас, тәрбие сағаты, кеш, дәріс, таным-өнеге сағаттары, т.б., кітап оқу; мектептен тыс және сыныптан тыс жұмыстарды ұйымдастыру, шығармашылық жобалар қорғау, қоғамдық ұйымдармен байланыс жасау, саяхат жасау, үйірмелерге қатысу. Оқушылардың өмірін ұйымдастырудың жиынтық түрлеріне көптеген салттар мен дәстүрлерді, әдет-ғұрыптар мен мерекелерді жатқызуға болады. Қазақ тілі мен әдебиеті пәндері – ұлттық тәрбиенің алтын дiңгегі. Осы пәндер арқылы жас ұрпақты рухани бай, тілін құрметтейтін, ұлттық құндылықты қадірлей білетін тұлға етіп тәрбиелеуге толық мүмкіндік бар. Мұғалімдердің басты міндеті – осы мүмкіндікті тиімді пайдалана білу. Себебі, ұлттық құндылықпен сусындаған ұрпақ – елдің ертеңі, болашақтың жарқын иесі.

ӘДЕБИЕТТЕР ТІЗІМІ

1. Нұржанова Ж.Ж. Қазақ тілін оқыту әдістемесі. – Алматы: «Фолиант», 2018.

2. Қосымова Г.Қ., Ахметжанова С.Т. Қазақ тілі мен әдебиетін оқыту әдістемесі. – Алматы: Білім, 2017.

3. Сүлейменова Э.Д. Орыс мектептерінде қазақ тілін оқыту әдістемесі. – Алматы: Қазақ университеті, 2015.

4. Аяпова Т., Нұрғазина А. және т.б. Қазақ тілі (орыс сыныптарына арналған оқулықтар мен әдістемелік құралдар, 5–11 сыныптар) – Алматы: Атамұра, 2019.

5. Баймұратова Б. Ойын арқылы тілді дамытудың маңызы // «Ұлт ұстазы» әдістемелік журналы, №5, 2022.
6. Ә.Табылдиев. Қазақ этнопедагогикасы – А., 2001.
7. Р.Қ. Дүйсембінова. Қазақ этнопедагогикасы материалдарын мектептің оқу тәрбие үрдісіне ендіру.
8. Үрзімұлы Ф. Балаға тәрбие керек. \ «Қазақстан мұғалімі», 24.12. 1993.
9. Әбілова З. Ә. Этнопедагогика. – Алматы, 1997

УДК 595.: 768.1

ВЛИЯНИЕ КЛИМАТИЧЕСКИХ УСЛОВИЙ НА ВОЗНИКНОВЕНИЕ ФЕНОТИПИЧЕСКИХ ДИМОРФИЗМОВ У ЧЕШУЕКРЫЛЫХ

Гладышев А.О., Артемьева Е.В., Семенова А.Д.

Студенты 4 и 1 курса высшей школы IT и естественных наук, кафедры Биологии, студентка кафедры Экология и география

ОП Лесные ресурсы, охотоведение и пчеловодство, ОП Экология

Научный руководитель: Колосова С.Ф., кандидат сельскохозяйственных наук

Восточно-Казахстанский университет имени С. Аманжолова

г. Усть-Каменогорск, Казахстан, E-mail: aleksei.glagyshev.03@mail.ru

Отряд чешуекрылых по видовому разнообразию, несомненно, выделяется среди таксонов подобного ранга. Чешуекрылые являются одной из крупнейших групп насекомых, включающей в себя, по состоянию на август 2013 года, 158- 570 видов, в том числе 147 ископаемых таксонов.

Предполагается, что до 100 тысяч видов остаются всё ещё не известны науке и, таким образом, общее число существующих на планете видов чешуекрылых может быть оценено приблизительно в 200–255 тысяч видов.

На территории Казахстана обитает около 600 видов чешуекрылых. Некоторые из них являются эндемичными. Большинство видов остаются не изученными, так как ведут настолько скрытный образ жизни, что даже откладывая яйца, не приземляются на кормовое растения, а сбрасывают их с воздуха.

Восточно-Казахстанская область славится своей неповторимой природой. Крупные и мелкие реки, поля, луга, сопки. Всё это прекрасные места для развития и жизни чешуекрылых.

Исследование проводилось в период с апреля по октябрь 2024 года. Сбор образцов осуществлялся с помощью различных методов, включая световые ловушки, сетевые ловушки и визуальный поиск в разных экосистемах, таких как леса, степи и водоёмы. Собранные экземпляры были идентифицированы с использованием определителей чешуекрылых. После чего некоторые экземпляры были препарированы для энтомологической коллекции.

Заранее был составлен маршрут по территории села Веселовка, который проходил вдоль горных массивов, реки, озера, луга, переходящего в лесополосу. Двигаясь по маршруту в течение 7 месяцев, происходило изучение видового

состава бабочек, осуществлялся подсчет численности, а также сбор образцов. Все образцы были собраны строго в определенный период, в конце лета. Помещены в энтомологические конверты, после чего высушены и помещены в энтомологические коробки. Каждый экземпляр содержит этикетку в которой указана следующая информация: дата, название вида на русском и латинском языках, место поимки (страна, область, город, район, координаты GPS), имя энтомолога поймавшего экземпляр.

Фенотипический диморфизм — это наличие двух или более различных морфологических форм у особей одного вида, которые могут проявляться в окраске, размерах, форме крыльев и других характеристиках. У чешуекрылых диморфизм может проявляться как по половому признаку (например, различие в размере между самцом и самкой), так и в зависимости от экологических факторов (например, сезонные различия или адаптации к разным климатическим условиям).

Один из примеров фенотипического диморфизма — это изменение окраски крыльев. Темные окраски часто встречаются у видов, обитающих в холодных регионах, где необходима лучшая теплоизоляция, тогда как светлые окраски характерны для теплых зон, где такой механизм защиты менее актуален.



Рисунок 1. Село Веселовка

В течении 7 месяцев изучения чешуекрылых на территории Восточно-Казахстанской области, были замечены 35 видов из 5 семейств:

1. Семейство Парусники или кавалеры (Papilionidae)
Аполлон обыкновенный (*Parnassius apollo*), Хвостоносец махаон (*Papilio machaon*), Хвостоносец подалирий (*Iphiclidia podalirius*).
2. Семейство Белянки (*Pieridae*)

Лимонница (*Gonepteryx rhamni*), Белянка рапсовая (*Pontia edusa*), Боярышница (*Arctiacrataegi*), Брюквенница (*Pieris brassicae*), Желтушка луговая (*Colias hylae*), Капустница (*Pieris brassicae*).

3. Семейство Нимфалид (*Numphalidae*)

Ленточник камилла (*Limenitis camilla*), Углокрыльница С - белое (*Polygona C - album*), Перламутровка большая лесная (*Argynnis saphia*), Пестрокрыльница изменчивая (*Araschnia levana*), Репейница (*Vanessa cardui*), Многоцветница чёрно - рыжая (*Nymphalis xanthomelas*), Дневной павлиний глаз (*Aglais io*), Шашечница диамина (*Melitaea diamina*), Шашечница Авриния (*Euphydryas aurinia*), Перламутровка блестящая (*Issoria lathonia*).

4. Семейство Бархатницы, или Сатириды (*Satyridae*)

Сатир железный (*Hipparchia stalinus*), Воловий глаз (*Maniola jurtina*), Цветочный глазок (*Phanoprosopis hyperantus*), Чернушка теано (*Erebia theano*), Краеглазка печальная (*Lopinga achine*), Дриада (*Minois dryas*), Пестроглазка русская (*Melanargia russiae*), Буроглазка малая (*Lasiommata petropolitana*), Бархатница ликаон (*Nymphophaele lycan*), Бархатница аретуза (*Arethusa arethusa*), Бархатница бризеида (*Chazara briseis*).

5. Семейство Голубянок (*Lycaenidae*)

Червонец щавеливый (*Lycaena hippothoe*), Голубянка икар (*Polyommatus icarus*), Сенница памфил (*Coenonympha pamphilus*), Червонец огненный (*Lycaena virgaurea*), Зефир березовый (*Thecla betulae*).

В ходе изучения, также было обнаружено изменение размеров и окраски у чешуекрылых. Сезонный диморфизм - существование у одного вида двух различных по окраске, а иногда и по организации форм, принадлежащих различным поколениям и проявляющихся в зависимости от времени года, в частности, от действия температуры. Примером выраженного сезонного диморфизма является бабочка из семейства Нимфалид (*Numphalidae*), Пестрокрыльница изменчивая (*Araschnia levana*). Это единственный представитель семейства, который для зимовки выбрал стадию куколки. Такую же стадию выбрали и Парусники: Аполлон обыкновенный (*Parnassius apollo*) и Поликсена (*Zerynthia polyxena*). Но если на парусников температура не влияет, то на Нимфалид в полной мере. Весной летает бабочка кирпично-красного окраса, а уже летом второе поколение чёрного. Это называется сезонным диморфизмом. Из-за воздействия температуры на куколку происходит изменение окраса бабочки. И неопытному наблюдателю может показаться что это совершенно разные виды. За свою способность менять окраску в зависимости от сезона, она и получила такое причудливое прозвище “бабочка - хамелеон”.

Температура является одним из самых важных факторов, воздействующих на развитие чешуекрылых. Она влияет как на продолжительность жизненных циклов, так и на фенотипические изменения. Для многих видов бабочек повышение температуры может привести к ускорению метаболических процессов и более быстрому развитию, что в свою очередь сказывается на размерах и окраске особей. В более теплых климатах особи часто имеют меньшие размеры, что связано с их приспособленностью к высокой температуре и меньшей потребности в сохранении энергии.

Температурный режим влияет и на размер крыльев. У большинства бабочек с повышением температуры наблюдается увеличение площади крыльев, что помогает лучше контролировать полет и улучшить терморегуляцию. Это особенно заметно в случае с видами, обитающими в высокогорных районах, где летние температуры относительно низки, а увеличение площади крыльев способствует лучшему прогреву организма.



Рисунок 2. Цветовые формы бабочки Пестрокрыльница изменчивая (*Araschnia levana*)

Изменение размеров наблюдалось у Лимонница (*Gonepteryx rhamni*). Весеннее и летнее поколение различались по размерам, что было заметно невооруженным глазом. Возможно, это связано с температурой и погодными условиями в течении лета. Гусеницы этого вида питаются листьями крушины, и неблагоприятные условия могли вызвать раннее окукливание гусениц, что могло сказаться на размерах имаго.

Среди семейства Нимфалид также особый интерес представляет Перламутровка большая лесная (*Argynnis raphia*), а именно форма самки *valesina*. Что является примером внутри видовой изменчивости. Такая форма самки является не часто встречающейся на территории Казахстана.

Развивается в одном поколении, имаго летают с середины июня-начала июля до конца августа. Взрослые бабочки живут около 4 недель, ночуют под пологом леса, прикрепившись под листьями. Самка откладывает яйца довольно необычным способом: сначала она садится на ствол дерева, чаще всего сосны, на высоте около 1,5 м над поверхностью земли и откладывает одно яйцо, далее взлетает и усаживается приблизительно на метр выше и откладывает следующее, и так до высоты около 4—4,5 м; ствол самка облетает по спирали, поэтому яйца могут быть отложены на ствол с любой стороны света. Затем самка перелетает на следующее

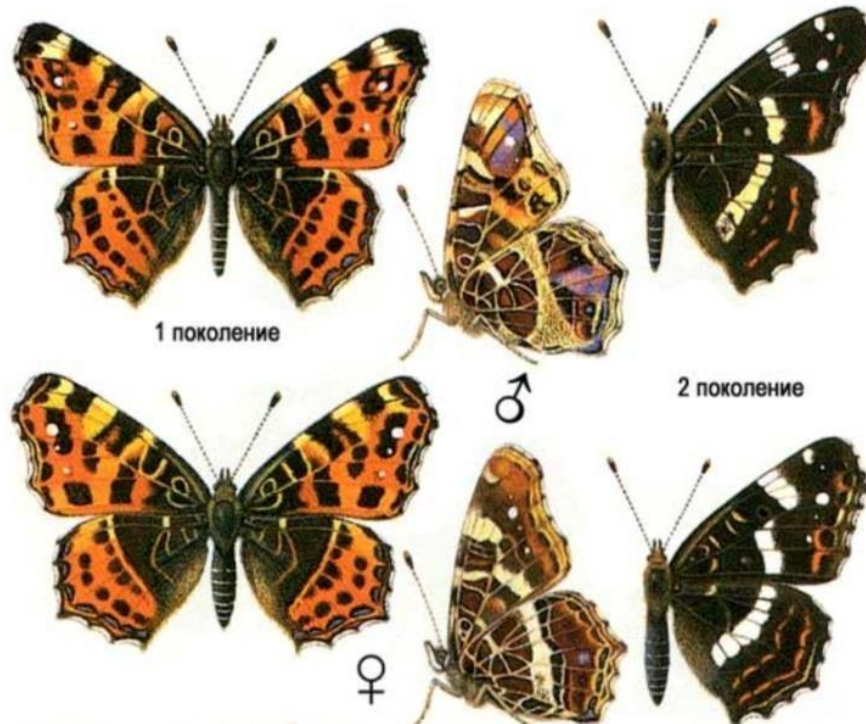
дерево и повторяет аналогичную операцию; только иногда она откладывает яйца непосредственно на кормовое растение. Общая плодовитость самки — до 100 яиц. Подобный способ яйцекладки описан и из стран Скандинавии. Гусеницы выходят из яйца в конце августа — сентябре, уходят на зимовку на первом или втором возрастах, иногда полностью сформировавшаяся гусеница зимует в оболочке яйца до весны следующего года. Кормовые растения гусениц: яблоня_домашняя, яблоня, ежевика, малина, фиалка собачья, фиалка душистая, фиалка Ривиниуса, фиалка. Стадия куколки — около 18—20 дней. Время лёта бабочек: июнь — 2—3 декада, июль, август.



Рисунок 3. Перламутровка большая лесная (*Argynnis saphia*) ♀

Изучение видового состава и численности чешуекрылых Восточно-Казахстанской области актуально и востребовано, так как нужно узнать какие виды и сколько живут в настоящее время, чтобы можно было сравнить в будущем, видеть, как изменяется численность видов. Большинство видов, занесенных в Красную книгу, восстановились, но появились другие виды, нуждающиеся в наблюдении и даже охране.

СПИСОК ЛИТЕРАТУРЫ

1. Жданко А.Б., Казенас В.Л. Дневные бабочки (Lepidoptera: Papilionoidea, Nesterioidea) Казахстана // TethysEntomol. Research. Vol. 11, 2013.- С. 85-152.
2. Жданко А.Б., Казенас В.Л. Бабочки: белянки и голубянки. Животные Казахстана в фотографиях.-// Электронная библиотека А.Б. Шипунова (Интернет).- Алматы: «Нур-Принт», 2013.- 160 с.
3. Казенас В.Л., Жданко А.Б. К биологии *Parnassius Apollonius* // Учен. зап. Казахск. ун-та им. С.М. Кирова, Т. 3.- С. 3-7.
4. К фауне дневных бабочек (Lepidoptera, Rhopalocera) Заилийского Аллатау // Биология и фауна насекомых Казахстана. -Алма-Ата, 2010.- С. 136-140.

5. Жданко А.Б. *Agrodiaetusphyllidas* Stgr. и *A. juldusus* (Lepidoptera, Lyscaenidae) – новые голубянки для Заилийского Алатау // Проблемы охраны и устойчивого использования биоразнообразия животного мира Казахстана, Мат-лы научн. конф. Алматы, 2005. - 119с.

ӘОЖ 37(094)

ҚАЗАҚ ҰЛТТЫҚ ОЙЫНДАРЫНЫҢ ҚАЛЫПТАСЫП ДАМУ КЕЗЕҢІНДЕГІ ТАРИХИ ПЕДАГОГИКАЛЫҚ МӘСЕЛЕРІ

¹Дайрабаев М.С., ²Калиев Н.Қ., ³Жилисбаев Н.К.

^{1,3}Халықаралық туризм және меймандостық университетінің
аға оқытушысы,

²Қ.А. Ясауи атындағы Халықаралық қазақ түрік университетінің
аға оқытушысы

Түркістан қ., Қазақстан, E-mail: ³nagashbek@mail.ru

Жалпы ұлт ойындарының шығуы мен қалыптасу тарихын зерттеу, оны жүйеге келтіру өте қиын мәселе, себебі оның қойнауы теренде жатыр. Ықылым заманнан бері қазақтың кең ұлы даласында мекендеген көне қазақтың арғы тегі болған түркі тілдес тайпалар ғасырлар бойы өмірімен бірге жасасқан ұлт ойындары мен спорт түрлерін үнемі дамытып отырған және өмірдің талап-тілектеріне байланысты жетілдіріп немесе сұрыпталып тұрды.

Ендігі кезекте, халық өнері мен мәдениетінің негізгі бір саласы қазақ ойындары мен спорт түрлері ықылым заманнан бастап кеңес дәуіріне дейінгі кезеңдердегі даму тарихы жайлы материалдар кездеседі, соларды жүйелі талдауға алайық.

Әрине, бұл материалдардың шашырап жатуы, оларды халық фольклорынан, айтыс ақындарының шығармашылықтарынан т.б. жинап жүйеге келтіріп, тәрбиелік мән-мазмұндарының, спорт пен белсенді қозғалысты қажет тұтатын ойындардың тарихи -этнографиялық ерекшеліктерін айқындау және бұларды әрбір адамның жеке тіршіліктерінде қолдану, жеткіншектердің жан-жақты жеке тұлғасын қалыптастыруда орын-орнымен пайдаланудағы мүмкіндіктері ерекше екендігіне ешкімнің дауы жоқ[1].

Сақ дене тәрбиесінің жүйесі ертедегі Грециядағы Спарта қаласында дене тәрбиесімен ұқсастығы бар екендігін байқауға болады. Сақ отбасы тәрбиесінің басты мақсаты — балаларды әр жақты қимыл-қозғалысты қажет ететін ойындармен айналыстыру және денені табиғаттың табиғи күшімен шынықтыру. Сонымен, сақ балаларын күнделікті жаттықтыруда пайдалылатын формалар: жүгіру, ұзындыққа, биікке және кедергілерден секіру. Садақты қашыққа атудан сақтар алдында жан салмаған, Геродоттың дәлелдеуінше, гректер өз балаларын садақ атуға үйретуге сақ ұстаздарын шақыртқаны жайлы деректер бар.

Біздің атақты жерлесіміз Анархарсис туралы жазған философтардың бірі - Лукиан (125-180 б. д. э.) болған. Оның айтуынша "Афинаға ең бірінші келген скиф Анархарсис емес, одан бұрын Токсарих деген емші-скиф болған" - дейді, Ғарифолла Есімов[2].

Ертедегі Грецияға сақтардың садақтарын таратушы алғашқы осы кісілер болуы мүмкін. Геродоттың айтуынша, сақтар 5-жастан 25-жас аралығында балаларды ең басты үш қасиеттерге дағдыландырған: атқа шабу, садақ ату, сөзінде тұру .

Негізінде Алтай бауырында алғашқы қауымдық құрылыс кезінде ұлттық ойындардың болғандығы жайында "Бес тас", "асық", "садақ ату", "Қарагие" сияқты ұлт ойындары, шамамен алғанда осыдан 5000 жыл бұрын ойналғандығы туралы ағылшын ғалымы Э.Маккей: "... бұл ойындардың барлығы дерлік Азия елдерінде тайпалы одақтардың арасында тарағанға ұқсайды", -дейді[3]. Кейбір деректерге қарағанда "... ұлт ойындарының қалыптасу кезеңі, біздің заманымызға дейінгі УП-ІУ ғасырлардағы қазақ жеріндегі көшпелі тайпалардың құралу дәуіріне тура келеді"- деп Б.Төтенаев жазады . Өйткені, ойындардың қайсы бірі болмасын, қай кезеңде дамымасын, олар тек өндірістік қатынастарға негізделген.

Мәселен, А.Гумбольд қазақ жеріндегі көшпелі халықтың өмірі жайлы өз жолдастарына жазған хатында: "Мен қазақ ауылында болған кезімді өмірімнің аса бір қуанышты кезеңі деп есептеймін. Себебі көшпелі халықтың біздерге көрсеткен сый-құрметі мен ойын-сауықтары естен кететін оқиға емес... " — деп толғанады[4].

Ал, А.Яннушкевич болса ақындар айтысына орай сол күнделігінде: "Менің алдымда Демосфен мен Цицеронды естімеген, оқу мен жазудан хабары жоқ екі ақын айтыс үстінде олимпиядадағы күрескерлердей бірімен-бірі айқасқа түседі. Не деген талант, не деген жыр. Менің жанымды тебіrentіп, жүрегімнен орын алуда", - деп қазақ халқының суырып салма ақындығын, айшылдығын, тарихты терең бағдарлай білетін өркениетті ұлт екендігін мойындай отыра, - "мұндай дарыны бар көшпелі халық еш уақытта да шетел отары болмайтындығын болжаған, түбінде халықтар арасынан құрметті орын алатынын өздері-ақ айтып отыр" — дейді[5].

Қазақтың күнделікті тұрмыс-тіршілігінде көңіл ашар демалыс уақыты да, тыныстайтын мезгілдері де ойын-сауықтар екенін ағылшын саяхатшысы Томас Аткинсон "Средняя Азия и Западная Сибирь" атты еңбектерінде: "халықтың ойын-сауықтары ең алдымен ақындар айтысынан басталады және бұл ақындар айтысы келесі айналысатын ойындарға қатысушылардың арасындағы тартысты күшейте түсетіндігін байқатады. Қазақтар ақындар айтысын таңдағандары сонша, ертедегі гректер Гомерді өйтіп тындамаған болар, - деген қорытындыға келді[6].

XIX ғасырда еліміздің салт-дәстүрлерін, өдет-ғұрыптарын, ойын-сауықтарын, ұлт ойындарын белгілі жүйеге келтіріп, зерттеуде өз ұлтымыздың арасынан да азаматтар шыққандығын зерттеу материалдары көрсетуде.

Сақ қанағаттарында әр мағыналы, әр түрлі жаттығулар мен ойындар болған, соның ішінде ерекше құрметтейтіні - ат жарысы. Мәселен, біздің заманымызға дейінгі 539 жылы ертедегі Месопотамия территориясында Кир патшасының Вавилоннан шығу салтанатына байланысты үлкен ат жарысы болып, сонда сақ шабандозы үлкен басымдықпен жеңіп шыққан. Сол деректерге қарағанда, садақтан ату, найза лақтыру, жүдырықтасу т.б. ойындардың түрлері сақтардың дәстүрлі дене шынықтыру тәрбиелері болған деп тұжырымдауға болады.

Бағдарлап отырсақ, сақтардың дене тәрбие жүйесі ертедегі Грециядағы Спарта дене тәрбие жүйесіне ұқсас.

Сақ дене тәрбиесінің ерекшелігі әскери өнерге баулуда рухани жағынан дамытумен қатар, оны жетілдіру, сонымен бірге, дене шынықтырумен қатар

адамгершілік қасиеттерін тәрбиелеуінде. Олардың дене тәрбиесінде жәбірлеу және психологиялық тұрғыдан басып тастау, орын алмаған, табиғат аясында жоспарлы, белгілі бір мақсатпен және күвделікті жаттығуға, кейбір жаттығуларда еркіндік беруге мән беріп, әскери өркенді эмоциялық жағынан үнемі ынталандырып отырған.

"Дене күшін" арттыру мәселесін көтеру - Мұратхан Тәнекеевтің дәлелдеуінше, сақ елінде жаңа заманның бірінші мыңжылдығында пайдалана бастаса, ал Спарта жаңа заманның IX ғасырында пайда болған.

Сонымен, сақ тәрбие жүйесінде дене тәрбиесіне ерекеше мән берген. Сөйтіп, сақ қоғамында дене күшін мойындайды, себебі әскери, көшіп-қону өмірі осы талаптарды қажет тұтады[7].

В.В.Антропованың айтуынша, "Әскери іске үйрету күнделікті өмір қажетінен, яғни өндірістік өмірімен байланысты болды. Садақ атуға жаттығу, ауыр салмақтар көтеру, қылыштасу, алыс қашықтыққа жүгіру жасөспірімдердің жақсы сарбаз болуына және жау жүректі, құралайды көзден ататын аңшы, қыс пен жаздың суық-ыстықтарына шыдамды, тамақсыз, сусыз бірнеше күнге шыдайтын дене күші мығым жастар дайындалған"[8].

Қазақстан жерінде мекендеген тайпалардың ұлттық ойындар мазмұнын ұйымдастыру әдістемесі жайлы ең алғашқы өз пікірлерін келтірген Орта Азия мен Ұлы дала ғұламалары деп есептейміз.

Солардың ерекше бір тұлғасы әл-Фараби жалпы тәрбие мәселесіне байланысты жаңа бағыт-бағдар белгілеп берді. Мәселен, ол "Әлеуметтік-этикалық трактаттар" атты еңбегінде әр адам баласы өз бойындағы адал, абзал жанды қасиетті тани біліп, соны қалыптастыра отырып, өзін-өзі жетілдіруі тиіс – деген. Баланың денесін жетілдіруді әл-Фараби мінез-құлықты қалыптастырумен ұштастырады. Ал денсаулық болса, дене жетілдірумен байланысты деген ойлар айтқан. Егер дененің саулығы болса, оны ұстай біл және нығайту жағына назарды аудар, денсаулығың жоқ болса, оның дертін табуға ниеттен, әр түрлі ауру-сырқаттың алдын алған жөн. Осы айтылған пікірлер төңірегінде әл-Фараби жан-жақты үйлесімді азаматты тәрбиелеуді "Дененің саламаттылығы" деп атаған.

Әл-Фарабидің топшылауы бойынша, әрбір баланың тәрбиесінде үш қасиет: дене күші рухани және ақыл-ой бірлікте болғанда ғана жан-жақты үйлесімді жеке тұлғаны қалыптастыруға болады. "Жеке адам", "Жеке бас" деген ұғымды әл-Фараби "Тұлға"(личность) деген терминмен атал, бұл ұғымдарды кеңейтіп, дәл атаумен атайды[9].

Жүсіп Баласағұн "Құтты білік" дидактикалық дастанында ұлтымыздың психологиясына, мінез-құлқына, салт-санасына, әдет-ғұрпына ғылыми талдау бере келе, бала тәрбиесінде жүйесін қарастырған. Әл-Фараби сияқты бала тәрбиесі жайлы айта келе, "толық адамды" қалыптастыру туралы (жеке тұлға) ғылыми тұжырым жасаған. Толық адамның бойында болатын қасиеттер: жомарттық, саламаттылық, білімділік, ақылдылық, бір сөзде тұру, денсаулық сақтау дей келе:

Ерте түрсаң ырыс артар белгісін, Сақта өзінді, сөзінді, деннің саулығын, Ширақ жүрсең, жеңесің сен барлығын. Келтірілген өлең шумағында ерте түрсаң, ырысың артады, денсаулығыңды сақтасаң, өмірің ұзақ болады, өмір соқпағында шырақ боласың деп, дене тәрбиесінің қажеттілігін марапаттайды. Дене тәрбиесі мен ақыл-ой тәрбиесі үйлескенде ғана әр адам сымбатты болуымен қатар жан-жақты қалыптасқан жан болмақ деген пікірге келеді[10].

Ұлы ағартушы Абай тек өз балалары емес шәкірттеріне ақыл-кеңестер беріп, болашақ қоғамның ерікті, өз бас бостандығын қорғай алатын, бүкіл адамзат құндылығын бағалайтын адамгершілік, имандылық, ізгілік мінезді, іскерлігі жоғары, дені сау, ой еңбегі мен дене еңбегіне бірдей қабілетті, күші ақылына, ақылы күшіне сай ұрпақ тәрбиелеу мәселесіне назарын көп аударған.

Осындай тәрбиені балаларына, шәкірттеріне, ағайын-туысқандарының ұрпақтарына тиянақты беруді қара сөздерінде, өлеңдерінде нақтылап айтып отырған.

Абайдың "Сегіз аяқ" өлеңінде бүгінгі тәрбие мәселесін көтереді. Бойдағы, денедегі күш-қуатты ойсыз, ақылсыз іс-әрекеттен бөлек қарау керектігін ескертеді.

Абай – бүкіл халық тәрбиесімен шұғылданған ақын. Шымырлап бойға жайылып, тағыны райынан қайтарылған толғауы тоқсан қызыл тіл арқылы тәрбие ісін жүргізген. Басында ми жоқ, Өзінде ой жоқ, Күлкішіл кердең наданның. Көп айтса көнді, Жұрт айтса, болды -Әдеті надан адамның ...

Бұл - ақыл- ойы дұрыс тәрбиеленбеген адам ісі. Абай:

Қайнайды қаның, Ашиды жаның,

Мінездерін көргенде, - деп тәрбиесіздерге аяушылықпен қарал, "Жігерлен, сілкін, қайраттан, беркін" деп насихат айтады[11]. Ақын адам тәрбиесінде жан - ақыл - ой тәрбиесінің алатын орнын ерекше көрсеткен жоқ па? Абай: "Юмде кім сырттан естіп білу, көріп білу секілді нәрселерді көбейтіп алса, ол - көп жиғаны бар адам: сынар орындысын, орынсызын - бәрін де бағанағы жиған нәрселермен есеп қылып, қарап табады. Бұлай етіп бұл харакетке түскен адамды ақылды дейміз" - деп, адамның ақыл-ойлы болуы құдайдан емес, адамның өзіне, тәлім-тәрбиесіне, күнделікті әрекетіне байланысты деп таниды. Абай өлеңдері мен қара сөздеріндегі тәрбие мәселесі "тәрбиелеу керек" деген сөзбен берілмей, адамның іс-әрекет, мінез-құлқын көрсетіп, оны жою, құтылу жолдарын көрсету, насихаттау ісінен байқалады. Қалай десек те Абай адам тәрбиесінде ақыл-ой тәрбиесін бірінші кезекке қоятынын жоққа шығара алмаймыз. Қазіргі тәрбиемен шұғылданушы ата-ана, мектеп-мұғалім, мектептен тыс мекеме-тәрбиеші, жаттықтырушылар толық қанды яғни дене күші мен ақыл-ойы біо-біріне сай азаматтар тәрбиелеу ісін жалғастырып, оның сан түрлі әдіс-тәсілдерін тауып, жетілдіру, сол арқылы нәтижеге қол жеткізерлік тірлік-әрекет істеуге ұмтылуы керек деген тұжырым жасауға Абай шығармалары негіз боларлық[12].

Халық ауыз әдебиеті үлгілерінің бірі - мақал-мәтелдер. Халық тоқсан ауыз сөздің тобықтай түйіні-мақал арқылы дене күші, дене тәрбиесін былай дәріптейді: Түсіне сенбе, күшіңе сен. Азған денеге ауру үйір. Тазалық-денсаулық кепілі. Тәні саудың - дені сау. Тәні саудың жаны сау.

Тәрбие оның ішінде дене тәрбиесі қазақ халқының күнделікті тұрмыс-тіршілігі, әдет-ғұрып, дәстүрі, ойын-сауығының ажырамас бір бөлшегі болғаны олардың мазмұнынан байқалады. Халық бала тәрбиесімен күнделікті шұғылданған. Онсыз ол нәтижелі болмақ емес. Бұл істі өз еңбектерінде қазақ зиялылары жалғастырды. Мәселен, қазақ халқының фольклорын, ұлт ойындарын жинаушы, этнограф Ә.Диваев "Қырғыз (қазақ) балаларының ойыны" деген шығармасында, ойынның бала тәрбиелеудегі алатын орнын айта келіп, сол кездегі әдет-ғұрып бойынша жас ерекшеліктеріне қарай үш топқа бөледі[13]. Әр топтағы балалардың дене күшін, жылдамдығын, ептілігін, тапқырлығын, ұйымшылдығын

арттырып денсаулықтарының мықты болуына ұйтқы болатын ойын түрлерін көрсетеді.

ӘДЕБИЕТТЕР ТІЗІМІ

1. Әуезов М. Жиырма томдық шығармалар жинағы, Алматы, 1979, Т.14, 302б.
2. Қазақстан Республикасы президентінің Қазақстан халқына жолдауы Астана, 2010. – Б. 1-2.
3. Кишербаев К. Е., Ахметов Ә.К., Әбілқасымова А.Е., Рахымбек Х.М., Қазақстан Республикасында жоғары білімді дамыту стратегиясы. – Алматы: Білім, 1998. - 232 б.
4. Қазақстан Республикасының «Білім туралы» заңы. – Алматы: Литера, 2000. – Б. 94-96.
5. Доскараев Б.М. Физическое воспитание на территории Казахстана с древнейших времен до возникновения государств раннефеодального типа. – Алматы: Ғылым, 1993. – 193 с.
6. Таникеев М. Қазақтың ұлт спорт ойындары. – Алматы: Просвещение, 1959. – 60 б.
7. Куфтин Б. Киргиз-казахи. Быть и культура. – М.: Наука, 1926. – С. 24-26.
8. Грязнов Б.С. Логика рациональность творчество. - М.: Наука, 1982. - С. 143-179.
9. Мұқанов Ы.Б. Жас және педагогикалық психология. Алматы, 1991. – 237 бет.
10. Бейсенбекова Г.Б., Молдабаева Р.А., Нұрғалиева С.М., Жас ерекшелік психологиясы. Оқу құралы. – Қарағанды. ЖК «Ақ Нұр баспасы», 2012. – 186 бет.
11. Жақыпов С.М., Бердібаева С.Қ. Психология: Адамзат ақыл-ойының қазынасы. Таймас Баспа Н.: Алматы 2015ж.
12. Маслоу А. Мотивация и личность. Москва, 1998. – 467 бет.
13. Леонтьев А. А. Потребности, мотивы, эмоции. Конспект лекций. – Москва: Издательство МГУ, 1999 г.

ӘОЖ – 54:373.5

ХИМИЯНЫ ПРАКТИКАҒА БАҒЫТТАЙТЫН СИТУАЦИЯЛЫҚ ЕСЕПТЕРДІҢ МАҢЫЗЫ

Даулетказы М.А.

Ғылыми жетекші: Тантыбаева Б.С., п.ғ.к., химия кафедрасының
қауымдастырылған профессоры

С. Аманжолов атындағы Шығыс Қазақстан университеті
Өскемен қ., Қазақстан, E-mail: mdauletказы2@gmail.com

Кіріспе Қазіргі білім беру жүйесі оқушылардың теориялық білімдерін өмірлік жағдайларда қолдана білуіне бағытталуда. Қазақстан Республикасының жалпы орта білім берудің мемлекеттік стандарты түлектің білім мен өзін-өзі білімдендірудің өмір мен қызмет үшін маңыздылығын түсінуін, алған білімдерін

тәжірибеде қолдана білуін қамтамасыз етуге бағытталған. Химия пәнін оқу барысында оқушылар химиялық құбылыстарды зерттеп, оларды күнделікті өмірде пайдалану дағдыларын меңгеруі қажет.

Алайда, қазіргі таңда мектеп түлектері табиғаттағы және тұрмыстық жағдайлардағы химиялық заттар мен процестерді түсіну барысында қиындықтарға жиі тап болады. PISA 2009 зерттеулерінің нәтижелері бойынша қазақстандық оқушылар қарапайым жағдайларда білімді қайта жаңғырту тапсырмаларын сәтті орындағанымен, оны өмірлік жағдайларға жақын контексте қолдануда қиындықтарға тап болған. [1] Қазақстандық мектеп түлектерінің жаратылыстану-ғылыми сауаттылық деңгейін бағалау нәтижелері оның халықаралық орташа көрсеткіштерден айтарлықтай төмен екенін көрсетті. Яғни, оқушылар пәндік білімдерін тұрмыстық мәселелерді шешуге қолдануда қиындықтар көреді. Сонымен қатар, жоғары сынып оқушыларының мәтіндерде, кестелерде, диаграммаларда немесе сызбаларда берілген ақпаратпен жұмыс істеу дағдысы сияқты әмбебап оқу іс-әрекеттерінің деңгейі төмен.

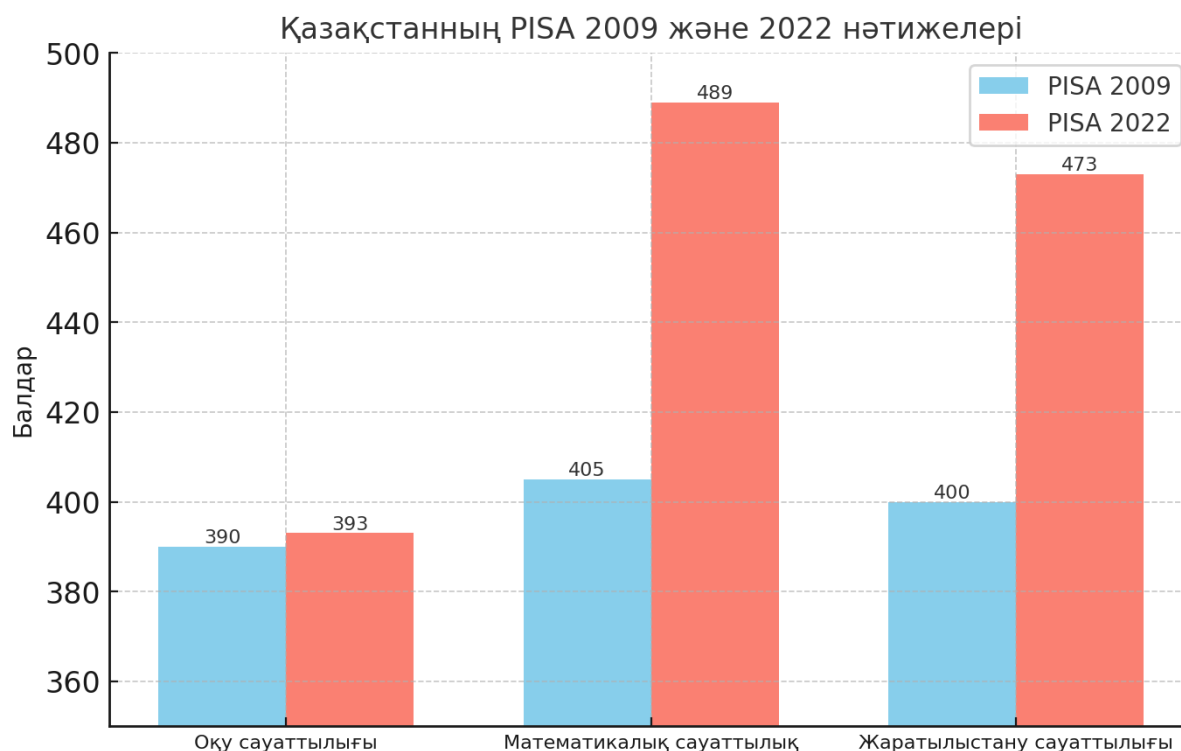

Бұл деректер еліміздегі білім беру сапасының жақсарғанын көрсеткенімен, оқу сауаттылығы мен функционалдық білімді қолдану бағытында әлі де кемшіліктер бар екенін айқындайды.[2]

Осыған байланысты, оқушылардың теориялық білімдерін нақты өмірлік жағдайларда тиімді пайдалануын дамыту үшін химия пәнінде ситуациялық есептерді кеңінен қолдану өзекті болып табылады. Мұндай есептер оқушылардың аналитикалық ойлау қабілетін дамытып, пәнге деген қызығушылығын арттырады. Сонымен қатар, практикаға бағытталған тапсырмалар оқушылардың зерттеу дағдыларын жетілдіріп, химиялық заңдылықтарды өмірде қолдану мүмкіндігін кеңейтеді. Сондықтан, бұл ғылыми жұмыстың негізгі мақсаты – химияны

практикаға бағыттайтын ситуациялық есептердің маңыздылығын қарастырып, олардың білім сапасына тигізетін әсерін анықтау.

1. Ситуациялық есептердің функционалдық маңызы

Ситуациялық есептер – оқушыларға нақты өмірлік жағдайларға негізделген тапсырмаларды шешуге мүмкіндік беретін оқу құралы. Бұл әдіс білім алушылардың теориялық материалды жай ғана жаттап қана қоймай, оны нақты жағдайларда қолдана білуін қамтамасыз етеді. Мысалы, зерттеулер көрсеткендей, ситуациялық-проблемалық тапсырмалар оқушылардың функционалдық сауаттылығын арттырып, олардың пәнге деген қызығушылығын күшейтеді [3].

2. Ситуациялық есептердің оқыту сапасына ықпалы

Ғылыми зерттеулерге сүйене отырып, ситуациялық есептерді қолдану оқушылардың пәнді терең меңгеруіне ықпал ететінін көруге болады. Мысалы, "Мәтінді есептерді шешу жолдары" атты зерттеуде бұл есептерді қолдану оқушылардың логикалық ойлауын дамытып, аналитикалық қабілеттерін күшейтетіні дәлелденген [4].

Бұдан бөлек, "Логикалық есептер арқылы бастауыш сынып оқушыларының математикалық сауаттылығын дамыту" еңбегінде ситуациялық есептердің бастауыш сынып оқушылары үшін де тиімді екені көрсетілген. Олар оқушылардың пәнді игеру деңгейін арттырып, сыни ойлау қабілеттерін жетілдіруге көмектеседі [5].

3. Ситуациялық есептердің практикадағы рөлі

Оқушылардың ситуациялық сұрақтарға жауап беру деңгейін бағалау мақсатында 7-сыныптарға келесі тапсырма берілді:

"Сусын өндірісімен айналысатын компания суды газдандыру және оны сақтаудың тиімді жолын іздеуде. Компанияға қандай температуралық режим ұсынар едіңіз? Өзіңіздің шешіміңізді ғылыми тұрғыдан негіздеңіз."

Бұл сұрақ 2 балдық жүйемен бағаланды. Оны 74 оқушы орындады. Нәтижесінде:

- 22 оқушы (29.7%) сұраққа толық жауап берді.
- 43 оқушы (58.1%) толық емес жауап берді.
- 9 оқушы (12.2%) мүлдем жауап бермеді.

Бұл нәтиже оқушылардың ситуациялық есептерді шешу дағдыларын дамыту қажеттігін көрсетеді. Толық жауап берген оқушылар саны жалпы топтың үштен біріне жетпейді, ал көпшілігі (58.1%) жартылай жауап берген. Бұл оқушылардың ғылыми негізделген шешімдерді ұсынуда және аргументация жасауда қиындықтарға тап болатынын көрсетеді. Сондықтан, химия пәнінде тәжірибелік және ситуациялық есептерді жиі қолдану, зерттеу дағдыларын дамыту әдістерін күшейту маңызды.

Тек теориялық білім беріп қана қоймай, оны практикамен байланыстыру – қазіргі заманғы оқытудың басты талаптарының бірі. Бұл ретте, "Математикалық есептерді шығаруды оқытудың мәселелері" атты зерттеу жұмысы оқушылардың ситуациялық есептер арқылы теориялық білімдерін практикада қолдану дағдыларын жетілдіруге болатынын айтады [6].

Ситуациялық есептерді қолдану білім сапасын арттыруда маңызды рөл атқарады. Олар оқушылардың теориялық білімдерін нақты өмірлік жағдайларда қолдануға, сындарлы ойлау дағдыларын дамытуға және проблемаларды шешу қабілеттерін жетілдіруге мүмкіндік береді.

7-сынып оқушыларының ТЖБ сұрағына жауап беру нәтижелері

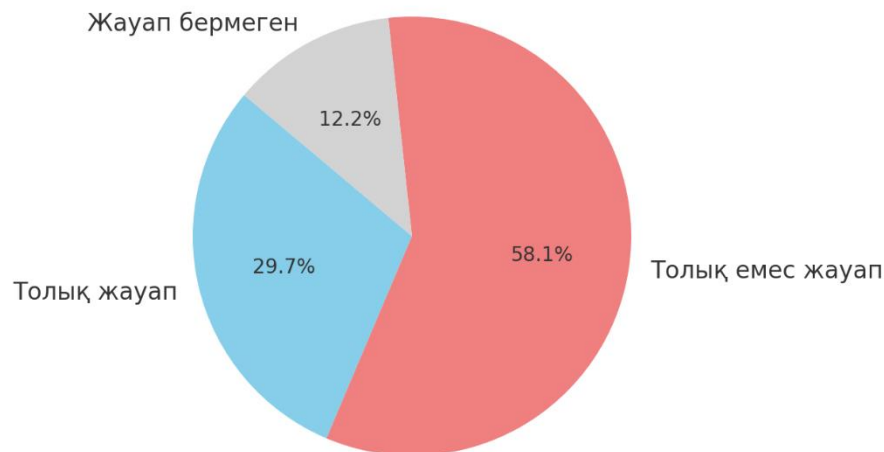

Ситуациялық есептердің білім сапасына әсері:

1. Ойлау қабілетін дамыту: Ситуациялық есептер оқушылардың логикалық және сындарлы ойлау қабілеттерін арттырады. Бұл тапсырмалар арқылы оқушылар мәселені талдап, шешім қабылдауға үйренеді. Мысалы, логикалық тапсырмалар мен есептер оқушылардың ақыл-ойын дамытуға, сындарлы ойлау дағдыларын қалыптастыруға арналған маңызды құралдардың бірі болып табылады. [7]

2. Қызығушылықты арттыру: Нақты өмірлік жағдайларға негізделген есептер оқушылардың пәнге деген қызығушылығын оятады. Бұл олардың оқу мотивациясын күшейтіп, білімді тереңірек меңгеруге ықпал етеді. Мысалы, физика пәнін оқытуда сапалық есептерді қолдану оқушылардың назарын физикалық процестер мен құбылыстарды нақтылап түсіндіруге аударады. [8]

3. Практикалық дағдыларды қалыптастыру: Ситуациялық есептер оқушылардың нақты мәселелерді шешу дағдыларын дамытады. Бұл олардың болашақта кездесетін кәсіби және тұрмыстық жағдайларда тиімді әрекет етуіне негіз болады. Мысалы, математика сабағында зерттеу жұмыстарын ұйымдастыру оқушылардың білім сапасына жағымды әсер етеді.

Ситуациялық есептерді қолдану – білім сапасын арттырудың және оқушылардың функционалдық сауаттылығын дамытудың тиімді әдістерінің бірі. Бұл есептер оқушылардың теориялық білімдерін нақты өмірлік жағдайларда қолдануына мүмкіндік береді, олардың аналитикалық ойлау қабілетін жетілдіреді және пәнге деген қызығушылығын арттырады.

Зерттеулер нәтижелері көрсеткендей, ситуациялық есептерді жүйелі түрде пайдалану оқушылардың ойлау қабілетін дамытып, оқу материалын тереңірек меңгеруге ықпал етеді. Сонымен қатар, олар оқушылардың ғылыми зерттеу дағдыларын қалыптастырып, олардың шешім қабылдау және мәселелерді талдау қабілеттерін нығайтады.

Химия пәнінде ситуациялық есептерді қолдану – білім беру үдерісін жетілдірудің маңызды элементтерінің бірі. Олар оқушыларды зерттеушілік қызметке тартып, пәннің практикалық құндылығын көрсетеді. Сондықтан, болашақта білім беру жүйесінде ситуациялық есептердің рөлін күшейту, оларды оқыту әдістеріне кеңінен енгізу маңызды болып табылады.

Бұл зерттеудің нәтижелері оқытудың тиімділігін арттыруға ықпал ететінін ескере отырып, ситуациялық есептерді әзірлеу және оқу бағдарламаларына бейімдеу бағытында одан әрі жұмыстар жүргізу қажет.

ӘДЕБИЕТТЕР ТІЗІМІ

1. OECD. PISA-2022 халықаралық зерттеуінің нәтижелері // Taldau.edu.kz, 2023. – Қолжетімді: <https://taldau.edu.kz/kz/novost/pisa-2022-halyaraly-zertteuini-tizheleri-zhariyalandy>

2. Қазақстан Республикасы Білім және ғылым министрлігі. Қазақстан PISA рейтингінде математика және жаратылыстану пәндері бойынша көрсеткіштері // Gov.kz, 2023. – Қолжетімді: <https://www.gov.kz/memleket/entities/control-astana/press/news/details/666085>

3. Жақсылық Аружан, Матаев Мұхаметқали. "Ситуациялық-проблемалық тапсырмалар білім мазмұнын жаңартудың заманауи әдістемелік ресурстарының бірі". Uluslararası Türk Dünyası Araştırmaları Sempozyumu, 2024 жыл, №11, 839-846 беттер.

4. Азамат Гулбаршын. Логикалық есептер арқылы бастауыш сынып оқушыларының математикалық сауаттылығын дамыту // *Infourok.ru*, жарияланған жылы көрсетілмеген. – Қолжетімді: <https://infourok.ru/logikaly%D2%9B-esepter-ar%D2%9Byly-bastauysh-synyp-o%D2%9Bshylaryny%D2%A3-matematikaly%D2%9B-sauattyly%D2%93yn-damytu-7783901.html>

5. Э. Амантаева / МӘТІНДІ ЕСЕПТЕР, ҚОЗҒАЛЫСҚА БАЙЛАНЫСТЫ МӘТІНДІ ЕСЕПТЕР ЖӘНЕ ОСЫ МӘСЕЛЕЛЕРДІ ОҚЫТУДЫҢ ТЕОРИЯЛЫҚ НЕГІЗІ / СДУ хабаршысы – 2023 жыл.

6. Математикалық есептерді шығаруды оқытудың мәселелері // Stud.kz, жарияланған жылы көрсетілмеген. – Қолжетімді: <https://stud.kz/referat/show/101341>

7. Туктыбаева Ляззат Умырзаковна. "Логикалық тапсырмалар мен есептердің оқушылардың ойлау қабілетіне әсері" // https://ziatker.kz/docx/logikalyq_tapsyrmalar_men_esepterding_oqysylardyng_oilay_q_abiletine_aseri_104120.html

8. Ирисметова Азиза Адилжановна. "Физика және математика сабағын оқытудың тиімді әдістері" // <https://bilimdinews.kz/?p=268442>

ЦИФРЛЫҚ ТЕХНОЛОГИЯЛАР МЕН ОНЛАЙН ПЛАТФОРМАЛАРДЫ ҚОЛДАНУ АРҚЫЛЫ ГЕОГРАФИЯЛЫҚ БІЛІМДІ ТЕРЕҢДЕТУ

Елекенов Е.К., тарих және география пәні мұғалімі

Абай облысы білім басқармасы

Үржар ауданы бойынша білім бөлімінің

«Көлденең орта мектеп-бақшасы» КММ, Қазақстан

Ақпараттық дәуірдің дамуы білім беру саласына түбегейлі өзгерістер әкелді. Цифрлық технологиялар мен онлайн платформалар дәстүрлі оқыту әдістерін толықтырып қана қоймай, оқушыларға білім алу үдерісін интерактивті және динамикалық түрде өткізудің жаңа мүмкіндіктерін ұсынады. География пәні – кеңістіктік ойлауды, деректерді талдауды және әлемдегі әртүрлі құбылыстарды түсінуді қажет ететін сала болғандықтан, цифрлық құралдарды қолдану оның мазмұнын тереңдетуге айқын әсерін тигізеді. Осы шығарманың мақсаты – заманауи цифрлық технологиялар мен онлайн платформалардың географиялық білім беру процесін қалай жақсартатынын, оның артықшылықтары мен кездесетін қиындықтарын талдау болып табылады.

Цифрлық технология дегеніміз — ақпаратты цифрлық форматта өңдеу, сақтау және беру процесін қамтамасыз ететін барлық технологиялық құралдар мен әдістердің жиынтығы. Бұл технологиялар компьютерлер, смартфондар, интернет желісі, бағдарламалық жасақтамалар, жасанды интеллект, мәліметтер базалары және басқа да сандық құрылғыларды қамтиды.

Цифрлық технологиялар соңғы жылдары білім беру саласында кеңінен қолданыла бастады. Мұндай технологиялар сабақтардың интерактивті түрде өтуіне, деректерді визуализациялауға, білім алу үдерісін жекелеңдіруге және оқушылардың ынталандыру деңгейін арттыруға мүмкіндік береді. География пәнінде карта жасау, спутниктік суреттерді талдау, геоинформациялық жүйелерді (ГИС) қолдану сияқты құралдар оқушылардың пәндік түсінігін кеңейтіп, әлемдік кеңістіктік құбылыстарды нақты көруге жол береді. Онлайн платформалар мен электронды оқыту құралдары студенттерге тек теориялық білімді меңгеруге ғана емес, тәжірибелік дағдыларын жетілдіруге де жағдай жасайды. Виртуалды зертханалар, вебинарлар мен онлайн курстар арқылы оқушылар өз бетімен деректерді іздестіруге, талдауға және интерпретациялауға үйренеді. Бұл – қазіргі заман білім беру жүйесінің тиімділігі мен заманауи технологияларды интеграциялаудың айқын мысалы.

Цифрлық технологиялар мен онлайн ресурстардың география пәніндегі басты артықшылықтары келесідей:

Цифрлық технологиялар мен география пәні арасындағы байланыс қазіргі білім беру жүйесінде ерекше маңызға ие. Цифрлық құралдар мен әдістер географияны оқытуда оқу процесін жетілдіріп, оқушылардың кеңістіктік ойлауын дамытуға ықпал етеді.

1. Географиялық ақпараттық жүйелер (ГАЗ) және картография

Географиялық ақпараттық жүйелер (ГАЗ) — кеңістіктік деректерді жинау, сақтау, талдау және көрсетуге арналған цифрлық платформалар. ГАЗ көмегімен оқушылар:

- Әлемнің түрлі аймақтарының физикалық және әлеуметтік-экономикалық сипаттамаларын зерттей алады.
- Карталарды цифрлық форматта қарастырып, олардың өзара байланысын түсінеді.
- Географиялық деректерді талдай отырып, түрлі картографиялық өнімдерді жасай алады.

2. Деректерді талдау және визуализациялау

Цифрлық құралдар географиялық деректерді жинақтап, талдауға және визуализациялауға мүмкіндік береді. Мысалы:

- Спутниктік суреттер мен аэрофотосуреттер: Оқушылар жер бетіндегі өзгерістерді бақылап, табиғи және антропогендік факторлардың әсерін зерттей алады.
- Статистикалық мәліметтер: Әлеуметтік-экономикалық көрсеткіштерді диаграммалар мен графиктер арқылы талдайды.

3. Оқу үдерісін интерактивті ету

Цифрлық технологиялар география сабағын интерактивті және қызықты етуге мүмкіндік береді:

- Интерактивті тақталар мен мультимедиялық құралдар: Оқушылар сабақ барысында түрлі визуалды материалдарды көріп, талқылай алады.
- Онлайн платформалар мен қосымшалар: Географиялық білімді ойын түрінде меңгеруге, тапсырмаларды орындауға және нәтижелерді талдауға мүмкіндік береді.

Визуализация және кеңістіктік түсінік. Цифрлық карталар, интерактивті географиялық ақпарат жүйелері (ГИС) және спутниктік суреттер оқушыларға географиялық объектілер мен құбылыстарды нақты әрі егжей-тегжейлі көрсетуге мүмкіндік береді. Мұндай визуализация оқушылардың кеңістіктік ойлау қабілетін дамытып, мәліметтер арасындағы байланысты анықтауға жәрдемдеседі.

Интерактивті оқыту әдістері. Онлайн платформалар мен мобильді қосымшалар сабаққа ойын элементтерін, квиздер мен симуляциялар енгізуге мүмкіндік береді. Мысалы, виртуалды экскурсиялар арқылы әлемнің әртүрлі аймақтарын таныстыру немесе нақты деректер негізінде интерактивті тапсырмалар орындау оқушылардың пәнге деген қызығушылығын арттырады.

Деректерге жедел қолжетімділік. Интернет ресурстары, цифрлық архивтер және онлайн дерекқорлар географиялық ақпараттың мол көлеміне қолжетімділікті қамтамасыз етеді. Оқушылар әлемнің кез келген нүктесіне қатысты соңғы статистикалық деректер мен карта ақпараттарын пайдалана отырып, заман талабына сай талдаулар жүргізе алады.

Жеке білім беру траекториясы. Цифрлық платформалар әрбір оқушының жеке оқу қарқынын ескере отырып, бейімделетін тапсырмалар мен тестілер ұсынады. Бұл өз кезегінде оқушылардың білім деңгейін нақты бағалап, олардың күшті және әлсіз жақтарын анықтауға мүмкіндік береді.

География пәнінде цифрлық технологияларды тиімді қолдану бойынша бірнеше практикалық мысалдар келтіруге болады. 1) Интерактивті карталар мен ГИС құралдары. Мұғалімдер сабақ барысында интерактивті карталарды пайдалана отырып, оқушыларға елдердің, өңірлердің немесе қала құрылыстарының ерекшеліктерін көрсетуге болады. Онлайн платформалар арқылы ГИС бағдарламасын қолдану географиялық деректерді талдау және оларды визуалдау дағдыларын жетілдіреді. 2) Виртуалды экскурсиялар мен симуляциялар. Виртуалды экспедициялар оқушыларға әртүрлі географиялық аймақтарды, мысалы, Антарктида немесе тропикалық ормандарды зерттеуге мүмкіндік береді. Мұндай экскурсияларда оқушылар нақты деректер мен суреттерге сүйене отырып, экожүйелердің өзара байланысын түсінеді. 3) Онлайн тесттер және интерактивті тапсырмалар. 4) Онлайн платформалар арқылы дайындалған тесттер мен тапсырмалар оқушылардың білімін тұрақты тексеріп отыруға және олардың оқу үрдісін жан-жақты бағалауға мүмкіндік береді. Сонымен бірге, цифрлық құралдар арқылы оқушылар өз пікірлерін онлайн форумдар мен талқылау сессияларында білдіріп, топтық жұмысқа ынтымақтаса алады. Географиялық ақпаратты талдау үшін арнайы әзірленген онлайн платформалар оқушыларға нақты деректерді өңдеуге, статистикалық анализ жүргізуге және қорытындылар жасауға жағдай жасайды. Мұндай зертханалар арқылы оқушылар өз бетімен ғылыми зерттеу әдістерін меңгеріп, тәжірибелік дағдыларын дамытады.

Цифрлық технологиялар мен онлайн платформалар география пәнінде білім алуды жаңа деңгейге көтеруде айқын рөл атқарады. Олар оқушыларға кеңістіктік ақпаратты визуализациялау, нақты деректермен жұмыс жүргізу, интерактивті оқыту әдістерін меңгеру арқылы пәнді тереңірек түсінуге мүмкіндік береді. Сонымен бірге, мұндай заманауи әдістер оқушылардың жеке білім траекториясын қалыптастыруға ықпал етіп, олардың аналитикалық және зерттеу дағдыларын жетілдіруге жағдай жасайды. Болашақта цифрлық оқыту құралдарын тиімді қолдану арқылы географиялық білім беру үрдісін одан әрі жетілдіру мүмкіндігі зор. Мұғалімдер өздерінің кәсіби даму бағдарламаларына онлайн платформаларды енгізу және интеграцияланған оқу жүйелерін пайдалану арқылы білім беру сапасын арттыруға ұмтылуы тиіс. Осылайша, жаңа технологиялар мен инновациялардың арқасында оқушылар заманауи талаптарға сай жан-жақты әрі терең білімге ие болады.

ӘДЕБИЕТТЕР ТІЗІМІ

1. Айдарханова, А. Ш. (2021). Географияны оқытуда цифрлық технологияларды қолдану жолдары. – Алматы: Мектеп.
2. Сәрсенбаева, Г. (2020). Цифрлық білім беру кеңістігінде география пәнін оқыту ерекшеліктері. – Нұр-Сұлтан: Білім.
3. Жумабаев, А. (2022). Географиялық ақпараттық жүйелер (ГАЗ) және олардың білім берудегі рөлі. – Қарағанды: Болашақ университеті баспасы.
4. Бейсембаева, Р. Ж. (2019). Жаратылыстану пәндерінде цифрлық ресурстарды тиімді пайдалану. – Шымкент: Оқу.
5. Еркінов, Е. (2021). Қазақстан географиясын цифрлық құралдар арқылы оқыту тәжірибесі. – Алматы: Қазақ университеті.

ОҚУШЫЛАРДЫҢ ҚЫЗЫҒУШЫЛЫҒЫН АРТТЫРУ: ИННОВАЦИЯЛЫҚ ӘДІСТЕР МЕН ТЕХНОЛОГИЯЛАР

Елеманова Ж.О., бастауыш сынып мұғалімі
Қадырғали Жалайыр атындағы 6 орта мектеп
Шеңгелді ауылы, Қонаев қ., Алматы облысы, Қазақстан

Қазіргі заманғы білім беру жүйесі оқушылардың белсенділігін, шығармашылығын және өзіндік ойлау қабілетін дамытуға бағытталған. Дәстүрлі оқыту әдістері кей жағдайда оқушылардың сабаққа деген қызығушылығын төмендетуі мүмкін. Сондықтан мұғалімдер жаңа инновациялық әдістер мен заманауи технологияларды пайдалану арқылы оқыту үдерісін қызықты әрі тиімді етуі қажет. Бұл мақалада оқушылардың білімге деген ынтасын арттыруға көмектесетін инновациялық әдістер мен технологиялар қарастырылады.

Оқушылардың қызығушылығын арттыру — мұғалімнің басты міндеттерінің бірі. Себебі, қызығушылық болған жерде ғана шынайы білім алуға деген ұмтылыс пайда болады. Ал қызығушылықты ояту үшін мұғалімдер жаңашыл әдістер мен тиімді технологияларды қолдануы қажет.

Инновациялық әдістерге жобалық оқыту, зерттеу әдісі, ойын технологиялары, ынтымақтастықта оқыту, «флэпбук», «ментальді карта», «инсерт», «кейс-стади» сияқты әдістемелер жатады. Бұл тәсілдер оқушыны тек тыңдаушы емес, білім алудың белсенді субъектісіне айналдырады.

Инновациялық әдістер арқылы қызығушылықты арттыру:

Геймификация – оқыту процесіне ойын элементтерін енгізу арқылы оқушылардың қызығушылығын арттыру әдісі. Бұл әдіс оқушыларды белсенді қатысуға, қиындықтарды жеңуге және ынталандыруға көмектеседі. Геймификацияға жататын негізгі тәсілдер: Ұпай жинау және марапаттау жүйесі – Оқушылар белгілі бір тапсырмаларды орындаған сайын ұпай жинап, жетістіктерге жетеді. Бұл олардың өзін-өзі бағалау дағдыларын дамытады. Квест-сабақтар – Сабақтар әртүрлі тапсырмалар мен миссиялар арқылы ұйымдастырылып, оқушылардың қызығушылығын оятады. Білім беру ойындары – Kahoot, Quizizz, ClassDojo сияқты платформалар ойын арқылы оқытудың тиімділігін арттырады.

STEAM (Science, Technology, Engineering, Art, Mathematics) – ғылым, технология, инженерия, өнер және математика пәндерін біріктіретін оқыту әдісі. Бұл тәсіл оқушыларға теориялық білімді практикада қолдануға мүмкіндік береді. Жобалық оқыту – Оқушылар белгілі бір тақырыпқа байланысты жобалар жасап, оны сынып алдында қорғайды. Бұл олардың зерттеу дағдыларын, креативті ойлауын және топпен жұмыс істеу қабілеттерін дамытады. Практикалық тәжірибелер – Ғылыми эксперименттер мен шығармашылық тапсырмалар оқушылардың сабаққа деген қызығушылығын арттырады. Интерактивті оқыту әдістері оқушылардың белсенділігін арттыруға және олардың білімді терең меңгеруіне көмектеседі. “Фишбоун” әдісі – Оқушылар белгілі бір мәселенің себептерін және салдарын анықтай отырып, өз ойларын жүйелейді. “Дебат” және пікірталас әдісі – Бұл тәсіл оқушылардың сыни ойлау қабілетін дамытып, өз пікірін

дәлелдеуге үйретеді. “Жұптас, ойлан, бөліс” әдісі – Оқушылар алдымен жеке ойланып, содан кейін жұптасып, идеяларын ортаға салады.

Заманауи технологияларды қолдану: Цифрлық білім беру платформалары - Білім беру технологиялары оқушыларға жаңа ақпаратты жеңіл әрі қызықты түрде меңгеруге көмектеседі. Kahoot, Quizizz, Mentimeter – Оқушылар викториналар мен интерактивті тесттер арқылы білімдерін тексере алады. Google Classroom, Moodle, Microsoft Teams Бұл платформалар оқыту процесін ұйымдастыруға және оқушылардың тапсырмаларын бақылауға мүмкіндік береді. TED-Ed, YouTube білім беру арналары – Визуалды оқыту материалдары оқушылардың ақпаратты оңай қабылдауына көмектеседі.

Виртуалды және кеңейтілген шындық (VR/AR) - Виртуалды және кеңейтілген шындық технологиялары оқушыларды оқу процесіне тереңірек тартуға мүмкіндік береді. VR сабақтары – Тарих, география, биология сабақтарында оқушылар тарихи оқиғаларға “қатысушы” ретінде ене алады немесе адам ағзасының құрылымын зерттей алады. AR технологиясы – Арнайы қосымшалар арқылы 3D модельдерді қолданып, күрделі тақырыптарды түсіндіруге болады.

Мобильді қосымшалар мен жасанды интеллект - Қазіргі таңда көптеген мобильді қосымшалар мен жасанды интеллект технологиялары оқытуды жеңілдетуге көмектеседі. Duolingo, LingQ, Memrise – Тіл үйренуге арналған қосымшалар оқушылардың шет тілін меңгеруіне көмектеседі. Photomath, Wolfram Alpha – Математикалық есептерді шешуге арналған қосымшалар. ChatGPT, Grammarly – Жасанды интеллект негізінде жазба жұмыстарын тексеруге және жетілдіруге көмектесетін құралдар. Сондай-ақ ақпараттық-коммуникациялық технологияларды (АКТ) қолдану — заман талабы. Интерактивті тақта, сандық оқулықтар, мультимедиялық ресурстар, онлайн зертханалар мен симуляторлар — мұның барлығы сабақтарды қызықты әрі тиімді етеді. Мұндай технологиялар визуалды және аудиалды материалдар арқылы ақпаратты тез меңгеруге көмектеседі.

Сонымен қатар оқытуда жеке тұлғаға бағытталған тәсіл оқушының қызығушылығы мен қабілетіне сай жұмыс жасауға мүмкіндік береді. Бұл оқушының өзіне деген сенімін арттырып, белсенділік танытуына жол ашады.

Оқушылардың қызығушылығын арттыру үшін мұғалім әрдайым ізденісте болып, заман талабына сай инновациялық әдістер мен технологияларды тиімді қолдануы тиіс. Осындай жаңашыл тәсілдер ғана бүгінгі білім алушыларды ертеңгі шығармашыл, жан-жақты дамыған тұлға етіп тәрбиелеуге жол ашады.

Оқушылардың қызығушылығын арттыру үшін мұғалімдерге инновациялық әдістер мен заманауи технологияларды тиімді пайдалану қажет. Геймификация, STEAM, интерактивті әдістер, цифрлық платформалар мен виртуалды технологиялар оқыту процесін қызықты әрі тиімді етеді. Оқу барысында жаңа әдістерді қолдану оқушылардың шығармашылық қабілеттерін дамытып, олардың білімге деген құлшынысын арттыруға ықпал етеді. Білім берудегі жаңашылдық мұғалімнің кәсіби дамуын талап етеді. Сондықтан мұғалімдер өздерінің әдістемелік шеберлігін жетілдіріп, оқушыларға заманауи технологияларды тиімді қолдана отырып, сапалы білім беруі қажет.

ӘДЕБИЕТТЕР ТІЗІМІ

1. Қабиев Ж.К., Жұмабаева Г. «Инновациялық технологиялар арқылы білім сапасын арттыру», Алматы: Дарын, 2022 ж.
2. ҚР Білім және ғылым министрлігі. «Орта білім беру мазмұнын жаңарту аясындағы оқу бағдарламалары», 2021 ж.
3. Сейсенбаева А.Т. «Заманауи сабақ: Инновациялық тәсілдер мен әдістер», Педагогика және психология журналы, №2, 2023 ж.
4. Смағұлова Л. «Оқушылардың қызығушылығын арттыру жолдары», Білім әлемі журналы, №1, 2022 ж.
5. Назарбаев Зияткерлік мектептері. «Оқытудағы жаңа әдіс-тәсілдер», НЗМ баспасы, 2020 ж.

ӘОЖ 37

ТҮЛҒАҒА БАҒЫТТАЛҒАН ОҚЫТУДЫҢ БАСТАУЫШ КЕЗЕҢДЕГІ РӨЛІ

Ербосынова Д.Ж., бастауыш сынып мұғалімі
«Орта мектеп-гимназиясы» КММ
Қонаев қ., Алматы облысы, Қазақстан

Бүгінгі заман – терең білімді, жан-жақты дамыған, ойлау қабілеті жоғары, өз көзқарасын еркін білдіре алатын тұлғаларды қажет ететін кезең. Осы талаптарды жүзеге асырудың бірден-бір жолы – білім беру жүйесінде тұлғаға бағытталған оқыту моделін енгізу және дамыту. Бастауыш мектеп – баланың білім жолындағы алғашқы баспалдағы ғана емес, оның дүниетанымы мен мінез-құлқының қалыптасуына әсер ететін маңызды кезең. Бұл сатыда мұғалім тек пән үйретуші ғана емес, әр оқушының жеке қабілетін байқап, оны дамытушы, бағыт беруші тұлға болуға тиіс. Тұлғаға бағытталған оқыту – әр оқушыны жеке тұлға ретінде танып, оның оқу қажеттілігін, қабілетін, қызығушылығын ескеріп, дамуына жағдай жасауға бағытталған оқыту үдерісі. Бұл тәсіл баланың өз бетімен әрекет етуіне, дербес шешім қабылдауына, өзіндік пікір қалыптастыруына мүмкіндік береді. Сондықтан бастауыш мектепте оқытуды осы бағытта жүргізудің маңызы ерекше.

Тұлға – бұл адамның жеке қасиеттері, мінез-құлқы, ойлау мен сезіну тәсілдері, моральдық және этикалық нормалары, сондай-ақ қоғаммен қарым-қатынас жасау қабілеті. Тұлға – бұл адамның өмірде қандай мақсатқа жетуге тырысатындығы мен қандай ұстанымдарға негізделген өмір салтын таңдауы. Тұлға адамды басқа адамдардан ерекшелендіретін ішкі жүйе мен қасиеттер жиынтығы болып табылады.

Тұлғаның қалыптасуы – бұл ұзақ және күрделі процесс, ол адамның өмір сүру кезеңдерінде түрлі сыртқы және ішкі факторлардың ықпалымен жүзеге асады. Бұл процесс адамның дамуының әр түрлі кезеңдерінде әрқалай жүреді, бірақ оны бірқатар негізгі факторлар анықтайды

1. Тұқым қуалау: Тұлғаның қалыптасуына генетикалық факторлар әсер етеді. Бұл адамның физиологиялық ерекшеліктері, оның temperament (қасиеттері) сияқты тұқым қуалайтын сипаттамаларды қамтиды.

2. Отбасы мен тәрбие: Адамның алғашқы тұлғалық қасиеттері отбасынан бастау алады. Ата-аналар мен жақын туыстардың тәрбиесі, олардың қарым-қатынас стилі мен ұстанымдары тұлғаның алғашқы даму кезеңінде шешуші рөл атқарады. Баланың өзіндік пікірлері мен әлемге деген көзқарасы көбінесе отбасы ішінде қалыптасады.

3. Қоғам мен әлеуметтік орта: Қоғамның нормалары мен дәстүрлері, әлеуметтік және мәдени ықпалдар тұлғаның мінез-құлқын, дүниетанымын қалыптастыруда маңызды рөл атқарады. Мұғалімдер, құрдастар, қоғамның саяси және мәдени контекстері адамның тұлғалық дамуына әсер етеді.

4. Білім мен оқу: Тұлғаның интеллектуалды дамуы оның жеке қасиеттеріне және қоғамдағы орнына әсер етеді. Оқу мен білім алу, адамның дүниетанымын кеңейтуі, ойлау қабілетін жетілдіруі тұлғалық қасиеттердің қалыптасуына ықпал етеді.

5. Психологиялық факторлар: Адамның ішкі әлемі, оның психологиялық жағдайы, эмоционалды тепе-теңдігі, өзін-өзі қабылдау және өзіне деген сенімі тұлғаның мінез-құлқын айқындайды. Психологтар адамның мінез-құлқында түрлі ішкі конфликтілер мен жанжалдар болуы мүмкін екенін анықтады, олардың шешімі тұлғаның дамуында маңызды рөл атқарады.

Бастауыш сынып – тұлғаның қалыптасуының өте маңызды кезеңі. Бұл кезеңде баланың әлеуметтік және жеке қасиеттері дамиды, мінез-құлқы мен дүниетанымы қалыптасады. Бастауыш мектепте балалар тек оқу материалын меңгеріп қана қоймай, өздерінің тұлғалық қасиеттерін, қарым-қатынас дағдыларын және моральдық ұстанымдарын да дамытады.

Тұлғаға бағытталған оқытудың басты мақсаты – оқушының жеке тұлғалық сапаларын дамыту, оның даралығын мойындау және өзіне сенімді азамат ретінде қалыптастыру. Бұл модель оқытуды оқушының танымдық, психологиялық және физиологиялық ерекшеліктерін ескере отырып ұйымдастыруды көздейді. Бастауыш сынып оқушысы – әлі де қалыптасу сатысындағы тұлға. Ол әлі де өз-өзін тану, қоғаммен қарым-қатынас орнату, өзінің орнын табу үстінде болады. Сол себепті осы кезеңде оқытудың бағыт-бағдары баланың жан-жақты дамуына, өзін ашуына, қабілетін жетілдіруіне бағытталуы керек. Жаңа ғасыр мектебінде оқушының тек білімді меңгеруі жеткіліксіз. Ол алған білімін қолдана білуі, сыни ойлап, түрлі жағдайларға икемделе алуы қажет. Бастауыш кезеңде балада осы қабілеттердің негізі қаланады. Сондықтан мұғалім сабақ барысында әр оқушының оқу стилін, қызығушылығын ескеріп, оқу процесін жеке ерекшеліктерге бейімдей алғаны жөн.

Бастауыш сыныпта тұлғаға бағытталған оқытуды жүзеге асыру үшін қолданылатын әдіс-тәсілдер оқушыны белсенді оқытуға, өз ойын еркін жеткізуге және топпен, жұппен тиімді әрекеттесуге негізделеді. Мұндай тәсілдерге мыналар жатады:

– Деңгейлік тапсырмалар: әр оқушының оқу мүмкіндігіне сай тапсырма беру арқылы өзіне деген сенімін арттырып, табысқа жетуіне жол ашады.

– Ойын арқылы оқыту: баланың жас ерекшелігіне сай келетін, қызығушылығын оятатын ойын элементтері арқылы оқыту процесі жандана түседі.

– Жобалық жұмыс: оқушыны ізденуге, шығармашылықпен жұмыс істеуге баулиды. Ол өзіндік зерттеу жүргізіп, оны қорғау арқылы өз ойын нақты жеткізуге үйренеді.

– Пікір алмасу мен рефлексия: сабақ соңында баланың өз іс-әрекетіне баға беруі – тұлғалық дамудың бір сатысы.

Бұл әдістер тек білім беріп қана қоймай, оқушының өз қабілетін тануына, оны дамытуына, сенімді әрекет етуіне ықпал етеді. Мұғалім оқушыны бақылаушы емес, әріптес ретінде қабылдаған кезде, оқушы өзін қауіпсіз, қолдау тапқан ортада сезінеді. Мұндай ортада бала ашылып, тұлғалық қасиеттері қалыптаса бастайды.

Тұлғаға бағытталған оқытуда мұғалімнің рөлі түбегейлі өзгереді. Ол білім беруші емес, бағыттаушы, кеңесші, баланың ішкі әлеуетін ашуға көмектесуші тұлға ретінде көрінеді. Мұғалім сабақты жоспарлау барысында әр баланың даму деңгейін, қызығушылығын, қабілетін назарда ұстауы тиіс. Әр бала – ерекше, қайталанбас тұлға екенін ұмытпауы қажет. Тұлғалық даму ортасын құруда мұғалім мен оқушы арасындағы қарым-қатынастың сенімге негізделуі маңызды. Мұғалім баланың әр жетістігін бағалап, сәтсіздіктен қорықпауға үйретсе, оқушы өзіне сенімді бола түседі. Сонымен қатар, ата-анамен тығыз байланыс та баланың даму процесінде маңызды рөл атқарады. Мектеп қабырғасында тұлға болып қалыптасқан бала – ертеңгі білімді, өз ойын еркін жеткізе алатын, қоғамда өз орнын таба білетін азамат. Бұл – мұғалімнің жанашыр еңбегі мен оқыту стилінің нәтижесі.

Тұлғаға бағытталған оқыту – қазіргі білім беру жүйесінің өзегі. Әсіресе, бастауыш сынып – баланың тұлғалық қасиеттері қалыптасатын ең маңызды кезең болғандықтан, бұл бағыттың рөлі айрықша. Жеке қабілетті ескере отырып, баланың еркін дамуына жағдай жасау – әрбір ұстаздың басты міндеті. Мұғалім тек білім беруші емес, оқушының жан дүниесін түсінетін, бағыт беретін тұлға ретінде әрекет етсе ғана, оқушы толыққанды дамиды. Демек, бастауыш мектептегі оқыту үдерісі тек біліммен ғана емес, тұлғалық дамумен де қатар жүруі қажет. Бұл – болашаққа сенімді ұрпақ тәрбиелеудің басты кепілі.

ӘДЕБИЕТТЕР ТІЗІМІ

1. Әбдіғазиева, Б. Ә. (2015). Педагогика және психология негіздері. Алматы: Атамұра.

2. Сабыров, Н. С. (2014). Бастауыш мектеп педагогикасы. Алматы: Қазақ университеті.

3. Құдиярова, Г. Қ. (2017). Бастауыш сынып оқушыларының тұлғасын дамыту мәселелері. Алматы: Рауан.

4. Қалиев, С. Қ. (2018). Балалар психологиясы. Алматы: Қазақ университеті.

5. Бұзаубақова, Р. С. (2016). Тұлғаның моральдық және адамгершілік қасиеттерін тәрбиелеу. Алматы: ҚазҰУ.

6. Бейсембаев, С. Б. (2019). Қазіргі педагогика: Теориялар мен әдістемелер. Алматы: Мектеп.

7. Әбдікәрімова, Н. Қ. (2012). Педагогикалық психология. Алматы: Раритет.

SUZMAQ - СҮЗБЕ МЕН ҚАЙМАҚТАН ЖАСАЛҒАН ДЕСЕРТ

Еркінбекқызы Л., Бауыржанова А., Советканова А., Ерболат Д.

Ғылыми жетекшісі: Ерболатұлы Досым, ф-м.ғ.к.,

қауымдастырылған профессор

Аманжолов университеті, Өскемен қ., Қазақстан

E-mail: e_dosym@mail.ru

Қазақ халқы асты үш түрге бөледі. Олар ақ (сүт тағамдары), қызыл (ет тағамдары) және көк (жеміс тағамдары) [1]. Көп тағамдардың ішінде әсіресе ойып орын алған май мен құрт, ірімшік пен ежігей, қазы мен қарта, қымыз бен шұбат қойылғанда дастарқанның сәні ғана емес, тәбеттің де кілті ашылғандай болады. Демек, тамақ түрлері көбейген сайын, халықтың денсаулығы да, күш-қуаты да, ел берекесі де арта түсетіні сөзсіз [1].

Сүт өнімдерінің түрлері көп, әрбіреуінің өзінің жасау технологиясы бар [2]. Бірақ сүт өнімдерінің сақтау мерзімін ұзарту мақсатында көбінесе денсаулыққа пайда әкелмейтін, кейде зиянды заттарды да қосады.

Осы жұмыста дайындалып жасалған Suzmaq өнімі (сурет 1) - қазақтың дәстүрлі сүт тағамдарының бірі болып табылады, оның құрамына сүзбе мен қаймақ араласып дайындалады. Бұл өнім дәмі мен қоректік құндылығы жоғары бағаланады. Suzmaq өнімінің жасалу жолы, ерекшеліктері, қолданылуы және өнімнің өзектілігі туралы сөз қозғағанда, оның мәдени маңызы мен денсаулыққа пайдалы жақтары да назарға алынады. Бұл мақалада Suzmaq өнімінің ерекшеліктері мен оның жасалуы, қолданылуы туралы толық ақпарат берілмек.

Мақсаты-ағзаға қажетті ақуыздар мен майларды оңай сіңіретін, дәстүрлі және экологиялық таза тағам. Оның негізгі мақсаты: Адам ағзасына қажетті қоректік заттарды жеткізу. Асқазан-ішек жолдарына оң әсер ету. Дәстүрлі қазақ тағамдарының алуан түрлілігін сақтау және дамыту. Диеталық және жеңіл тамақтану мәдениетін қолдау. Құрамында кальций, фосфор, В тобының дәрумендері және пайдалы сүт қышқылдары бар. Бұл оны балаларға, спортшыларға және қарт адамдарға пайдалы тағам етеді.

Жасалу жолы. Suzmaqтың дайындалуы екі негізгі сүт өнімінің араласуынан тұрады: сүзбе мен қаймақ. Бұл өнімдердің әрқайсысының өзінен де жоғары қоректік мәні мен дәмдік ерекшеліктері бар.

Сүзбе: Сүзбе сүттің қышқылдандырылған күйінде сарысуынан бөліп алынатын өнім. Сүзбені дайындау үшін сүтті қайнатып, оған табиғи қышқылдандырушы (мысалы, айран немесе сүт сірке қышқылы) қосылады. Осыдан кейін сүт қышқылданады, оның майы бөлініп, сарысуы қалқып шығады. Қалған қою зат сүзбе болады.

Қаймақ: Қаймақ сүттің майлы бөлігінен дайындалады. Қаймақты алу үшін, сүтті бірнеше сағат бойы тұрып қалдыру қажет. Осы уақыт аралығында сүттің бетінде майдың қалқып шығуы байқалады. Осы майды жинап, қаймақ дайын болады.

Suzmaq өнімін дайындау: жасау үшін сүзбе мен қаймақты біріктіру қажет. Әдетте, оларды белгілі бір пропорциямен араластырады. Кейде оған аз мөлшерде тұз немесе қант қосылады, дәміне қарай. Өнімнің консистенциясы жұмсақ, әрі кремді болады.



Сурет 1- Suzmaq өнімі

Ерекшеліктері

Ерекшелігі оның құрамында сүзбе мен қаймақтың бірігуінен туындайтын ерекше текстура мен дәмде. Бұл өнім сүттің барлық пайдалы қасиеттерін сақтай отырып, бірегей дәмдік қасиеттерін көрсетеді. Құрамында көп мөлшерде ақуыздар, майлар мен минералды заттар бар, бұл оның денсаулық үшін пайдалы екенін дәлелдейді. Сонымен қатар, suzmaqтың табиғи ингредиенттері оны жасанды қоспаларсыз дайындауға мүмкіндік береді, бұл өнімді экологиялық таза деп сипаттауға болады.

Қолданылуы

Арнайы кондитерлік өнімдерге, десерттерге қосуға болады. Сонымен қатар, оны негізгі тағамдармен бірге де жеуге болады, мысалы, бауырсақ, нан немесе түрлі салаттармен үйлестіруге болады. Сондай-ақ, SUZMAQты сүт тағамдарын көп тұтынатын балалар мен қарт адамдарға да ұсынуға болады, себебі ол оңай қорытылатын және пайдалы өнім болып табылады. Suzmaq кез келген уақытта тамақтану барысында қосымша тағам ретінде қолдануға болады. Ол таңғы асқа немесе кешкі асқа қосымша ретінде ұсынылады. Сондай-ақ, ол түрлі йогурттар мен айранмен бірге тұтынылады, не болмаса тікелей тұздық ретінде де қызмет ете алады.

Өнімнің өзектілігі

Бүгінгі таңда ерекше орын алады, себебі адамдардың денсаулыққа деген қамқорлығы артып келеді. Қазіргі таңда табиғи және органикалық өнімдерге сұраныс жоғары, және suzmaq осы талаптарға сай келеді. Оның құрамындағы сүт өнімдері, ақуыздар мен майлар адам ағзасына қажетті элементтерді қамтамасыз етеді. Сонымен қатар, suzmaqтың тағамдық құндылығы өте жоғары. Оның

құрамында кальций, фосфор, витаминдер мен минералдар бар, бұл оны сүйек денсаулығын сақтау үшін маңызды етеді. Сондай-ақ, Suzmaqтың калориясы төмен, сондықтан ол диеталық тағам ретінде де ұсынылады.

Органолептикалық қасиеттері

Органолептикалық қасиеттер тағам өнімінің сапасын бағалауда маңызды рөл атқарады. Олар өнімнің сыртқы түрін, иісін, дәмін, құрылымын және консистенциясын сипаттайды.

Сыртқы түрі: Сырты қоңыр түсті, шоколад және жаңғақ пен безендірілген.

Консистенциясы: Біртекті - сүзбе жақсы ұнтақталған және маймен, қантпен және басқа ингредиенттермен араласқан классикалық ірімшіктерге тән. Мұндай ірімшік пішінін оңай ұстайды және құлап кетпейді.

Дәмі: тәтті сүзбе қаймақтың үйлесімді қоспасы сезіледі.

Иісі: таза, табиғи сүт өнімдеріне тән жағымды хош иіс.

Сыртқы пішімімен дизайны:

Сыртқы пішіні мен дизайны оны сатып алушыға таныстырып, оның сапасын бірінші көзқарас арқылы көрсетуі қажет. Дизайн өнімнің тартымдылығын арттырып, тұтынушылардың назарын аудару үшін өте маңызды. Қазақ асханасының дәстүрлі өнімдерінің бірі ретінде Suzmaq өнімінің сыртқы пішіні мен қаптамасы тек сұлулықты ғана емес, сонымен қатар өнімнің сапасын да көрсетеді. Қаптама түрі және материалдары «фольгаға оралған» (қапталған) түрде нарыққа шығарады. Бұл әдіс өнімнің жаңа және таза күйін ұзақ сақтауға мүмкіндік береді. Сонымен қатар, фалғада өнімнің сыртқы қорғауы күшті болады, ол Suzmaq өнімінің сапасының бұзылуын болдырмайды. Қаптама ретінде көбіне картон немесе қағаз қорапшалар қолданылады [3]. Бұл материалдардың экологиялық таза болуы маңызды. Қағаз қораптар өнімді сыртқы ортаның әсерінен (мысалы, жарық, ауа) қорғап, сақтау мерзімін ұзартуға көмектеседі. Қораптардың ішкі жағы арнайы ламинатталған немесе парафинмен өңделген болуы мүмкін, бұл сүт өнімдерінің ылғалын сақтап, бұзылмауына мүмкіндік береді.

Қорытынды

Сүзбе мен қаймақтың үйлесімі негізінде дайындалуы жасалу процесі қарапайым әрі тиімді. Оның құрамында ақуыздар, майлар, минералдар мен витаминдер бар, бұл оны денсаулыққа пайдалы және қоректік тұрғыдан бай етеді. Қазіргі уақытта табиғи және экологиялық таза өнімдерге сұраныстың артуы suzmaqтың өзектілігін одан әрі нығайтуда.

Suzmaqтың сыртқы пішіні мен дизайны да ерекше назар аударуды қажет етеді. Қораптағы ақпараттың анық, өнімнің ұлттық ерекшеліктерін көрсететін дизайн тұтынушыларға өнімнің сапасын көрсетуге көмектеседі. Экологиялық таза материалдарды қолдану, өнімнің ұзақ сақталуын қамтамасыз ету, сондай-ақ тұтынушыға ыңғайлы әрі тартымды болу сузмақтың нарықтағы бәсекеге қабілеттілігін арттырады. Қазіргі таңда suzmaqтың қолданылу аясы кеңейтіуіміз қажет, оның сапалы әрі табиғи болуы оған деген сұраныстың өсуіне ықпал етді. Сондықтан, Suzmaqтың жасалуы, дизайны және қолданылуының ерекшеліктері оны халық арасында кеңінен танымал әрі сұранысқа ие өнімге айналдыруда маңызды рөл атқарудамыз.

ӘДЕБИЕТТЕР ТІЗІМІ

1. Қазақтың дарқан дастарқаны. Национальная кухня казахов. The Kazakh national cuisine. – Алматы: «Алматы кітап баспасы», 2015. – 240 бет.
2. Технология молока и молочных продуктов: учебное пособие для обучающихся по направлению подготовки 19.06.01 Промышленная экология и биотехнологии направленность 05.18.04 Технология мясных, молочных и рыбных продуктов и холодильных производств / сост.: В.В. Крючкова ; Донской ГАУ. – Персиановский : Донской ГАУ. - 2018. – 232 с.
3. Сарбасова, Қ.. Қаптама дизайны және оның өнімнің сапасына әсері. Алматы: Жоғары оқу орындарының баспасы, 2020.– 180 бет.

ӘОЖ 37

БАЛАБАҚШАДАН МЕКТЕПКЕ ӨТУДІҢ ПСИХОЛОГИЯЛЫҚ АСПЕКТІЛЕРІ

Есенбекова Э.М., мектепалды даярлық сыныбының мұғалімі
Қадырғали Жалайыр атындағы №6 орта мектеп
Шеңгелді ауылы, Қонаев қ., Алматы облысы, Қазақстан

Мектепке психологиялық дайындық - бұл мектеп жасына дейінгі баланың дамуының нәтижесі. Өмірге, тәрбие мен оқытуды ұйымдастыруға қойылатын жоғары талаптар баланың психологиялық ерекшеліктеріне сәйкес жаңа, тиімді психологиялық-педагогикалық тәсілдерді, оқытудың жаңа формалары мен әдістерін іздеуді күшейтеді.

Мектепте оқу - бала өміріндегі әр түрлі жүктемесі бар ең маңызды кезеңге жатады: бала өміріндегі әлеуметтік - психологиялық өзгерістер - жаңа қарым - қатынастар, жаңа міндеттер, «оқушының» жаңа әлеуметтік рөлі. Оқушы болу баланы саналы түрде өзінің орнын, мұғалімнің позициясын, қарым - қатынастағы белгіленген ара қашықтықты, осы қарым - қатынастар құрылатын ережелерді талап етеді. Мұнда баланың мектепке бейімделуінің бірінші кезеңінде баланы бірге алып жүретін адамдар - мұғалімдер мен ата - аналар қандай іс - әрекеттерді таңдайтындығы; қандай да бір қиын жағдайда тиімді әрі дер кезінде психологиялық қолдау көрсету мүмкіндіктерінің қалай болатындығы өте маңызды рөл атқарады. Әсіресе алғашқы күндер (кейбір балалар үшін алғашқы айлар) қиын болады. Бұл уақытта жаңа жағдайға бейімделудің қиын үдерісі жүріп жатады. Бейімделу кезеңінде баланың ұйқысы бұзылады, тәбеті тартпайды, ашушаңдық, мазасыздық, тұйық мінезділік, жылау, балаға тән емес көп сөйлегіштік немесе сөзге сарандық және т.б. өзгерістер болады. Бұлардың барлығы жүйкесінің шаршауының сыртқы көрінісі болып табылады, бірақ бұл өзгерістер уақыт өте келе қалпына келеді, балалар мектеп өміріне үйренеді, аз шаршайды; көңіл - күйлері көтеріңкі жүреді, ата-аналарымен, құрдастарымен еркін араласады, тапсырмаларды орындауға тырысады.

Көптеген балалардың мектепке бейімделу үдерісі осылайша орын алады. Ал кейбір балаларда жаңа жағдайға бейімделу аса ауыр міндет болып табылады: олар

жиі әрі ұзақ ауырады, ауырғаннан кейін ағзалары әлсіреп, қарсы тұру қабілеті төмендейді.

Неліктен көптеген балалар оқудың алғашқы кезеңін бұлай қабылдайды? Мәселе өте күрделі. Балалардың мектепке бейімделу ерекшеліктерінің басты себептердің бірі - баланың денсаулық жағдайы, биологиялық жетілу деңгейі, сондай-ақ оқыту үдерісіне қажетті сол біліктер мен әрекеттердің дамуы болып табылады.

Бейімделу – ағза функцияларының, құрылысының, оның органдарының және клеткаларының орта жағдайына ыңғайлануы, бейімделуі. Баланың мектепке бейімделуі жылдам жүрмейді: ол үшін, яғни мектепке толығымен үйренуі үшін бір күн, бір апта талап етілмейді. Бұл барлық ағза жүйелерінің маңызды ширақтылығымен байланысты ұзақ процесс (М.М. Безруких – 5 - 6 апта, И.В.Дубровина – 4 - 7 апта, Н.В. Самоукина – 3 ай- 1,5 жыл).

Баланың мектепке физиологиялық бейімделуі. Баланың мектепке физиологиялық бейімделу процесін бірнеше кезеңдерге бөлуге болады. Мамандар баланың мектепке физиологиялық бейімделуінің үш кезеңін бөліп көрсетеді:

Бірінші кезең – нысананы, жүйелі оқытудың басталуымен байланысты, барлық комплекске жаңаша әсер етуге, қарқынды реакциялардың және ағзаның барлық жүйелерінің маңызды күшпен жауап беруі. Бұл «физиологиялық толқын» ұзаққа созылады (2 - 3 апта). Бұл кезеңде бала өз мүмкіндігінің шегінде жұмыс істейді. Сондықтан оқудың алғашқы аптасында бірінші сынып оқушыларында салмағының төмендеуі, ұйқысының бұзылуы, бас ауруы байқалады.

Екінші кезең – тұрақсыз бейімделу. Бұнда бала ағзасы бұл әсерлерге қандай да бір тиімді реакциялар нұсқаларын іздеп табады. Бірінші кезеңде ағза ресурстарын үнемдеу туралы сөз болмайды: ағза не бар, соның бәрін жоғалтады, ол кейде «қарызға алады»: сондықтан мұғалім бұл кезеңде әрбір бала ағзасы қандай жоғары «бағаға» төлейтінін білу керек. Екінші кезеңде бұл «баға» төмендейді, «толқын» жайлап әлсірейді.

Үшінші кезең – тұрақты бейімделуге қатысты кезең. Мұнда организм мектеп жүктемесіне әсер ететін, барлық жүйелердің (ақыл-ой, физикалық, эмоционалды) аз мөлшерде күшін талап ететін қажетті нұсқаларды табады.

Осыларға қатысты, барлық педагогикалық процесті әр баланың денсаулығына зиян келтірмейтін етіп құру қажет. Олардың денсаулық жағдайындағы өзгешелік, бұл мектепке бейімделу процесінің әр жағдайда әр түрлі болатынының ұмытпау керек.

Бейімделудің барлық үш формаларының ұзақтығы шамамен 5 - 6 апта, бұл кезең 10 - 15 қазанға дейін созылады, ал ең қиыны бірінші - төртінші апталар болып табылады.

Оқудың алғашқы аптасы қалай сипатталады? Ең алдымен, жұмысқа қабілеттілігінің тұрақсыз және төмен деңгейде болуымен, жүрек - қан тамырлар жүйесінің жоғары деңгейімен, әр түрлі ағза жүйелерінің бір-бірімен өзара байланысының төмен көрсеткіштерімен сипатталады.

Тек оқудың 5 - 6 апталарында жұмысқа қабілеттілік көрсеткіштері тұрақты бола бастайды және біртіндеп жоғарылайды. Ағзаның өмірді қамтамасыз ететін негізгі жүйелерінің күштері төмендейді, яғни оқумен байланысты барлық

жүктемеге қатысты тұрақты бейімделу басталады. Оқу жүктемесіне ағзаның физиологиялық бейімделуі қиын кезең болғанымен, ол оқудың 5 - 6 апталарында аяқталады. Алғашқы оқу жылын барлық ағза жүйелерін тұрақсыз және қызу реттеу кезеңі деп есептеуге болады.

Бейімделу процесінің табысты болуы, көбіне баланың денсаулық жағдайымен анықталады, сондықтан мектепке бейімделу мәселесімен ертеден дәрігерлер айналысады. «Мектеп күйзелісі», «мектептік қорқыныш» жөнінде дәрігерлер 50 - жылдардан бастап сөз қозғап және бұл құбылыс жоғалмайды, жылдан - жылға үлкен қиыншылықпен пайда болатынын көрсетті. Бұл түсініктер ӘДҰ (әлемдік денсаулық ұйымы) құжаттарында маңызды орын алды.

«Мектеп күйзелісі» - бұл баланың мектепке баруымен байланысты психикалық күйінің бұзылуы. Баланы қарапайым өмірден алшақтатып, денсаулық жағдайының жылдам бұзылуына әкеледі және балаға оқу жүктемесін табысты орындауына жол бермейді.

Денсаулық жағдайына, өмірдің өзгерген шартына байланысты мектепке бейімделу әр түрлі жүреді. Балалар тобын жеңіл бейімделу, орташа ауыртпашылықты бейімделу, ауыр, қиын бейімделу деп бөледі.

Жеңіл бейімделуде бала ағзасының функционалды жүйесінің жағдайы бірінші тоқсан мерзімінде дұрысталады. Орташа ауыртпашылықты бейімделуде денсаулығының және көңіл - күйінің бұзылуы бірінші жарты жылдықта байқалуы мүмкін. Кейбір балаларда мектепке бейімделу ауыр, қиын өтеді. Мұнда денсаулық жағдайының бұзылуы оқу жылының басынан аяғына дейін созылады.

Жеңіл және орташа бейімделуді бала ағзасының, өмірдің өзгерген шартына заңдылықты жауабы деп есептеуге болады. Бейімделудің ауыр өтуі бірінші сынып оқушыларының ағзасы үшін оқу тәртібі және оқу жүктемесі аса ауыр болуымен сипатталады.

Өз кезегінде, бейімделу процесінің ұзақтығы баланың денсаулық жағдайына, жүйелі оқудың басталуына тәуелді. Дене жағынан дамыған және барлық ағза қызметтері қалыпты, дені сау балаларда мектепте оқу кезеңі оңай жүреді және ақыл-ой, физикалық жүктемелерді жеңе біледі. Мектепке сәтті бейімделудің ақыл-ой, физикалық жүктемелерді жеңе біледі. Мектепке сәтті бейімделудің белгісі ретінде жұмысқа қабілеттіліктің диагностикасы мен оның бірінші жарты жылдық өтуінде жақсаруы, денсаулық жағдайында әлдебір өзгерістердің болмауы және бағдарламалық материалды жақсы игеруі табылады.

Баланың балабақшадан мектепке көшуі – оның өміріндегі маңызды кезеңдердің бірі. Бұл өзгеріс баланың күн тәртібіне, ортаға, жауапкершілігіне және оқу процесіне айтарлықтай әсер етеді. Ата-аналар мен педагогтар осы өтпелі кезеңді жеңілдету үшін психологиялық ерекшеліктерді ескеруі қажет. Мектепке көшу – бала үшін жаңа ережелерге, тәртіпке және міндеттерге бейімделу процесі. Балабақшада ойын арқылы білім алса, мектепте сабақ жүйелі түрде өткізіледі, жауапкершілік деңгейі артады. Осы өзгерістер кейбір балаларға стресс тудыруы мүмкін, сондықтан оларды алдын ала дайындау қажет.

ӘДЕБИЕТТЕР ТІЗІМІ:

1. Афонькин С. Ю.. Учимся мыслить логически. Увлекательные задачи для развития логического мышления. СПб.: Издательский дом «Литера», 2002.
2. Безруких М.М., Ефимова С.И., Князева М.Г. Как подготовить ребенка к школе и по какой программе лучше учиться. М., 1993.
3. Гельфан Е.М. Игры и упражнения для маленьких и больших. М., 1961.
4. Мұқанов М.М. Жас және педагогикалық психология. – Алматы: Рауан, 1982.
5. Жарықбаев Қ. Психология. – Алматы: Білім, 1993.
6. Әбдіразақова З.Ш. Мектепке дейінгі баланың психологиялық дамуы. – Алматы: Қазақ университеті, 2005.
7. Құдайбергенова К. Баланы мектепке бейімдеу жолдары. – Алматы: Қазақ университеті, 2011.

ӘОЖ 37

ТАРИХ ПӘНІНІҢ МҰҒАЛІМІНЕ АРНАЛҒАН КӘСІБИ ДАМУДЫҢ ЖАҢА БАҒЫТТАРЫ

Жагалбаева М.Н., тарих пәнінің мұғалімі

«Мектеп жанындағы интернаты бар

Мешітбай Хасенов атындағы Бестерек орта мектеп-бақшасы»

Үржар ауданы, Абай облысы, Қазақстан

Әлемдік білім кеңістігінен орын алу үшін міндетті түрде саналы жан-жақты дамыған ұрпақты тәрбиелеуіміз керек. Білімді, дарынды қоғамның әлеуметтік-экономикалық дамуына үлес қоса алатын жастарға сенім артады. Барлық сала бойынша, білім алушыларды жалпыға бірдей оқыту өз бағытымен жүйелеп қарастырылады. Оқушылар мұғалім берген білімді, іс-әрекет тәсілдері мен бағалау өлшемдерін қамтитын қоғамдық және ұжымдық тәжірбие тағылымдарын игеріп қана қоймай, оны әрі қарай өзінің ақыл-ой, оқу, танымдық белсенділігімен сабақтастыруы тиіс.

Қазіргі таңда білім беру жүйесінде жаңартылған оқу бағдарламалары мен әдіс-тәсілдеріне деген сұраныс күн сайын артып келеді. Қазақстанның білім беру саласында тарихи білімнің маңызы ерекше, өйткені тарих пәні оқушыларға өз халқының, әлемнің өткенін түсіндіріп қана қоймай, ұлттық сананы, азаматтық жауапкершілікті қалыптастырады. Тарих пәнінің мұғаліміне арналған кәсіби даму мәселесі бұл тұрғыда өзекті болып отыр. Кәсіби дамудың жаңа бағыттары мұғалімдердің білім деңгейін арттырып, оқыту әдістемелерін жетілдіруге бағытталған. Жаңартылған білім беру жүйесі талаптарының өзгеруі тарих пәні мұғалімдерінің жаңа тәсілдер мен әдіс-тәсілдерді игеріп, білім беру үдерісіне инновациялық элементтерді енгізу қажеттілігін туындатты. Қазіргі уақытта мұғалімдердің кәсіби дамуы тек қана пәндік білімді арттырумен шектелмейді, сонымен қатар педагогикалық тәсілдер мен технологияларды меңгеру, оқу үдерісін тиімді ұйымдастыру қабілетін дамыту мәселелері де маңызды болып

табылады. Осы тұрғыдан алғанда, тарих пәнінің мұғаліміне арналған кәсіби дамудың жаңа бағыттары білім беру сапасын арттыруға зор үлес қосады. Қазіргі білім беру жүйесі заман талабына сай үнемі жаңарып, жетіліп отыруды қажет етеді. Бұл үдерістен тарих пәнінің мұғалімі де тыс қалмауы тиіс. Себебі, тарих — жас ұрпаққа ұлттық құндылықтар мен елдік сананы сіңірудің негізгі кілті. Сондықтан тарих пәні мұғалімінің кәсіби дамуы – білім беру сапасын арттырудың маңызды бір бөлігі. Бүгінгі таңда тарих пәні мұғалімдерінің кәсіби дамуы бірнеше жаңа бағытта дамып келеді.

Оқу үрдісін жетілдірудің негізгі шарты оқушылардың оқу белсенділігін арттыру, тиімді жолын қарастырып, ұйымдастыру, қалыптастыру, дағдыға айналдыру. Оны жүзеге асыру мұғалімнің тәжірибесі мен оқушының жауапкершілігі арқау болатын әдіс-тәсілдері мен нысандарын іздестіру болып табылады. Өзгелердің тарапынан болатын бақылаудан гөрі, оқушы өз білім деңгейіне, біліктері мен дағдыларына сын көзбен қарап бақылау жасауы, сапалы меңгеруіне жұмыстың нәтижесін көруде барынша көмектесетіні белгілі. Оқушылар бойында кездесетін қабілеттіліктері білімді өз сапасында белсенді және нәтижелі түрде бейнеленуі. Білім беру жүйесінде болған өзгерістер, оның ішінде жаңартылған оқу бағдарламасының енгізілуі тарих пәнінің мұғалімдеріне жаңа міндеттер жүктеді.

Жаңартылған білім беру бағдарламасы – оқыту мақсаттарын, білім беру нәтижелерін, оқушының дағдыларын қалыптастыруда жаңа көзқарастар мен әдістерді енгізуді көздейді. Бұл дегеніміз, мұғалімдер тек қана дәстүрлі оқыту әдістерін қолданумен шектелмей, оқу процесіне заманауи технологияларды, инновациялық әдістерді енгізу арқылы оқушылардың сыни ойлау қабілеттерін дамытуға көмектесуі қажет. Жаңартылған бағдарламаның басты бағыты – оқушылардың шығармашылық, сыни ойлау қабілеттерін дамыту, олардың өз бетінше ізденуіне және тарихи деректерді талдай білуіне мүмкіндік беру. Осыған орай, тарих пәні мұғалімдеріне тарихи оқиғаларды зерттеуде жаңа әдіс-тәсілдерді қолдану міндеті жүктеледі. Бұл әдіс-тәсілдер мұғалімдердің педагогикалық шеберлігін арттырып қана қоймай, оқушылардың тарихқа деген қызығушылығын да ұлғайтады. Мұғалімдер тарих пәнін тек оқиғалардың тізбегін емес, олардың өзара байланысын, маңыздылығын түсіндіре отырып, оқушылардың құнды ақпаратты іздеп таба білу дағдыларын қалыптастыруға ұмтылуы керек. Заманауи білім беру әдістері мен технологияларының дамуы тарих пәнін оқытуда үлкен мүмкіндіктер туғызуда. Интернет ресурстары, интерактивті тақталар, виртуалды зертханалар мен тарихи карталар мұғалімдерге жаңа әрі қызықты оқыту әдістерін қолдануға мүмкіндік береді. Әсіресе, онлайн платформалар арқылы тарихи деректерді зерттеу, ақпараттарды өз бетінше табу және талқылау оқушылардың өзіндік жұмыс жасау дағдыларын дамытуға әсер етеді.

Мұғалімдер тарих сабағында дәстүрлі оқытудан басқа, заманауи технологияларды қолдану арқылы оқушыларға тарихи материалды терең түсіндірудің жаңа жолдарын таба алады. Мысалы, видеороликтер, онлайн энциклопедиялар мен тарихи карталар арқылы оқушылар өз бетімен ізденіп, талдау жүргізе алады. Бұл әдіс оқушылардың ақпаратты сыни тұрғыдан талдау қабілетін дамытып, олардың ғылыми-зерттеу дағдыларын арттырады. Тарих пәнін

оқытудағы жаңа тәсілдер мен технологияларды қолдану мұғалімдерге үздіксіз кәсіби дамуды қамтамасыз ете отырып, оқушылардың пәнге деген қызығушылығын арттырады. Мұғалімдер өз кезегінде білім беру үдерісіне өзгерістер енгізіп, оқушылардың қызығушылығы мен ынтасын оятып, сабақтарды тиімді әрі қызықты етіп ұйымдастыра алады.

Тарих пәнінің мұғаліміне арналған кәсіби дамудың жаңа бағыттарының тағы бір маңызды аспектісі – педагогикалық құзыреттіліктердің дамуы. Бүгінгі күнде мұғалімдер тек педагогикалық біліммен ғана емес, сонымен қатар жеке кәсіби дағдыларымен де ерекшеленуі керек. Оған заманауи педагогикалық технологияларды меңгеру, оқу үдерісін тиімді ұйымдастыру, оқушылармен жұмыс жасау, педагогикалық әдістерді шығармашылықпен қолдану сияқты қабілеттер жатады. Мұғалімдердің кәсіби құзыреттіліктерін арттыруға арналған түрлі курстар мен тренингтер оқытудың жаңа әдіс-тәсілдерімен танысып, олардың тәжірибесіне енгізуге көмектеседі. Бұл педагогтардың тек әдістемелік білімін ғана емес, психологиялық, әлеуметтік және коммуникациялық дағдыларын да арттырады. Сонымен қатар, мұғалімдер жаңа білім мен дағдыларды үнемі іздеп, оларды оқыту процесіне енгізу арқылы өздерінің кәсіби деңгейін үнемі жетілдіріп отыруы керек.

Тарих пәнінің мұғалімдеріне арналған кәсіби дамудың жаңа бағыттары – бұл мұғалімдердің білім беру үдерісіне инновациялық әдістерді енгізу арқылы оқушылардың сыни ойлау, зерттеу қабілеттерін арттыруға мүмкіндік беретін маңызды құрал. Жаңартылған білім беру бағдарламасының талаптарына сәйкес, мұғалімдер тек пәндік біліммен шектелмей, заманауи технологияларды тиімді қолдануды үйренуі қажет. Сонымен қатар, педагогикалық құзыреттіліктер мен жеке кәсіби даму дағдыларының маңызы ерекше. Қазіргі білім беру жүйесінде тарих пәнінің мұғалімдерінің кәсіби дамуы үздіксіз процесс болып табылады. Олардың заманауи білім беру әдістерін меңгеруі, жаңа технологияларды қолдануы, оқушылардың қызығушылығын ояту арқылы білім беру сапасын арттыруы керек. Бұл өз кезегінде тарих пәнін оқыту үрдісін жаңартып, оқушылардың ғылыми көзқарастарын қалыптастыруға, олардың тұлғалық дамуына оң әсерін тигізеді. Тарих пәнінің мұғалімі үнемі ізденіс үстінде болып, заман талабына сай өз кәсіби шеберлігін жетілдіріп отыруы тиіс. Тек осылай ғана ол жас ұрпақты саналы азамат етіп тәрбиелей алады.

ӘДЕБИЕТТЕР ТІЗІМІ

1. ҚР Білім және ғылым министрлігі. «Орта білім беру мазмұнын жаңарту шеңберінде тарих пәні бойынша оқу бағдарламалары», 2021 ж.
2. Ж. Жұмабаев. «Қазіргі тарихты оқыту әдістемесі», Алматы, 2020 ж.
3. Құдайбергенова К. «Мұғалімнің кәсіби дамуы: Жаңа талаптар мен мүмкіндіктер», Білім.kz журналы, №4, 2023 ж.
4. UNESCO. «Teaching History in the 21st Century», 2022.
5. Назарбаев Зияткерлік мектептері ДББҰ. «Интерактивті оқыту әдістері», 2021 ж.
6. Белсенділікке бағытталған көзқарас // Мектепті басқару. «Бірінші қыркүйек» баспасының газеті. 2011 ж., №9, 14-15 б.

7. Оқытудағы белсенділік тәсілі. Іс-әрекет ретіндегі дизайн түсінігі. Кіру режимі: <http://festival.1> қыркүйек.

8. Л.Г. Петерсон, Ю.В. Агапов, М.А. Құбышева, В.А. Петерсон. Қазіргі әдістеме жағдайындағы оқу іс-әрекетінің жүйесі мен құрылымы. М., 2006 ж.

ӘОЖ 37

ЕРЕКШЕ БАЛАЛАРДЫ ТҮЗЕТЕ-ДАМЫТУ ЖҰМЫСТАРЫНДА МОНТЕССОРИ ӘДІСІН ҚОЛДАНУ

Жумагулова Г.Е.

ШҚО білім басқармасының «Арнайы мектеп» КММ

Өскемен қ., Қазақстан

Бала – ата-ананың көз қуанышы, көңіл жұбанышы. Кез келген ата-ана баласы үшін өмір сүреді деп ойлаймын. Халқымыз «Балалы үй базар» деп тегін айтпаса керек, отбасылық өмірдің мәні мен сәні сәбимен бірге кіреді. Үлкен адамдардың өміріне соншама қуаныш пен шаттық сыйлайтын сәбилер кейде, керісінше, ата-анасының көңіліне уайым мен алаңдаушылық ұялатып та жататыны қоғамымызға белгілі жайт. Ересектер бала үшін жағдай жасайды. Балалар дәрігері ретінде Мария Монтессори өмірінің басым бөлігін түрлі ауытқуы бар жеткіншектерді емдеуге арнаған. Көп жылдық тәжірибесінің нәтижесінде ол балалардың дамуындағы түйіткілдерді көп жағдайда медицинаның емес, педагогиканың көмегімен түзетуге болатынын түсінеді. Осылайша, жеткіншектердің дүниетанымы мен қабілетін ынталандыруға жағдай жасау арқылы оның үйлесімді дамуына ықпал ететін жаңа әдіс ойлап табады. Оқу үдерісі әрбір баланың мүмкіндіктері мен қажеттіліктерін ескере отырып құрылатындықтан, Монтессори әдісі ерекше балалармен жұмыста кеңінен қолданыс тапқан [1].

М.Монтессори: «Бала дүниеге келгеннен бастап өзін өзі дамытуға және жеке адам ретінде қалыптасуға қабілетті. Оның ішкі жан дүниесінде ерекше күш бар, ал үлкендердің міндеті сол энергияның дамуына жағдай жасау» деген екен. Бұл Монтессори педагогикасының негізгі ұстанымдарының бірі. Баланың еркіндігі мен өзіндік ойлау дағдысының дамуына қысым көрсетпеу керек, яғни балаға бостандық беру. Монтессори әдісінің негізгі қағидасы – «оқы, оқы» деп күштеп емес, ойын арқылы оқыту және баламен дербес тіл табысуға негізделген жаттығуларды таңдап алу. Мұнда бала дидактикалық материалдар мен сабақ уақытының ұзақтығын өзі таңдайтын болғандықтан оқытуда ерекшеліктер бар. Сондай – ақ, олар өз қателіктерін өздері көріп, соны өздері түзеп отырады [2]. Монтессори бөлмесінде «Барлығымен еркін айналыс, бірақ басқаларға кедергі жасама» деген ереже үнемі сақталады. Бүгінде осы әдіспен жұмыс жасайтын балабақшалар көптеп ашылып жатыр. Балабақшадағы ұстаздар міндетті түрде дайындық курсынан өтеді. Монтессори әдісінде сыныптық сабақ системасы жоқ, мектеп партасының орнына жеңіл қозғалатын столдар мен отырғыштар, кілемшелер қолданылады. Монтессори ұстаз баланың өз бетімен жұмыс жасауын қадағалайды. Монтессори әдісі үшін негізгі бөлімнен тұрады: бала, қоршаған

орта, ұстаз. Монтессори өзінің еркіндік түсінігін баланың үлкендердің еркіне тәуелді болмау деп түсіндірді. Бұл дегеніміз баланың үлкендердің минималды көмегі арқылы өзіне қызмет етуі, жаңаны игере білуі, маңызды шешімді өзі қабылдауы мен баланың даралық құқығын қорғау болып табылады.

XX ғасырдың төрт ұстазы тәрбиеде жаңалық ашты деп есептелінеді. Олар: американдық Джон Дьюи, неміс ұстазы Георг Кершенштейнер, итальян ұстазы Мария Монтессори және Кеңес дәуірінің педагогы Антон Макаренко. Мария Монтессори ата-аналарға арналған қысқа өсиет-ескертулерді қалыптастырған. Олар өте қарапайым, бірақ, егер әрқайсысына тоқталып, ойлансақ, терең мағына жатқанын көре аламыз. Ата-аналарға оларды жылына бір рет болса да оқу ұсынылады, сонда балаларыңызбен өзара қарым-қатынас сапалы түрде жаңа деңгейге шығып, бала дамыған және қалыптасқан тұлға болып өседі. Мария Монтессори өсиеттері:

1. Балалар қоршаған ортадан үйренеді.
2. Егер баланы жиі сынға алса, ол кінәшіл болады.
3. Баланы жиі мақтаса, ол баға беруді үйренеді.
4. Балаға өшпенділікті көрсетсе, ол төбелесуді үйренеді.
5. Балаға шындықты айтса, ол әділ болады.
6. Баланы жиі мазаққа айналдырса, ол жасқаншақ болады.
7. Бала толық қауіпсіздікті сезініп өссе, адамдарға сенімі күшейе түседі.
8. Баланы жиі масқараласа, өзін әрдайым кінәлі сезініп жүретін болады.
9. Баланың айтқанын жиі мақұлдап отырса, өзіне жақсы қарауды үйренеді.
10. Балаға жиі мейірімді болса, сабырлы болуды үйренеді.
11. Баланы жиі көтермелеп отырса, өзіне деген сенімділік туады.
12. Достық және өзінің қоғамға қажеттілік сезімі арасында өссе, ол әлемге махаббатпен қарайды.
13. Бала туралы жаман нәрсе айтпаңыз – ол отырған жерде де, жоқ жерде де.
14. Баланың тұлғасында жақсы қылықтарды дамытыңыз, сонда жамандыққа орын болмайды.
15. Бала сізге сөйлегенде әрдайым мұқият тыңдаңыз және сұрақтарына жауап беріңіз.
16. Қателігін дереу немесе сәл уақыттан кейін түзете алатын баланы құрметтеңіз.
17. Іздейтін балаға көмектесуге дайын болыңыз және өзі тапқан баланы мазаламаңыз.
18. Бұрын меңгере алмаған ісін игеруге жәрдемдесіңіз. Қоршаған ортаны қамқорлық, байсалдылық, тыныштық пен махаббатқа толтырып істеңіз.
19. Баламен сыпайы сөйлесіңіз – өзіңізде бардың ең жақсыларын ғана ұсыныңыз.

Монтессори кабинетінде балалар «Мен өзім» ұстанымымен жұмыс жасайды. Бұл ұстаным балалардың өзіндік тұлға болып қалыптасуына септігін тигізеді. Бала өзіне таныс әлемнің құбылыстарын мүмкіндігінше пайдаланып, ары қарай дами түседі. Баланың жалпы даму қабілетіндегі ойы, қиялы, зейіні, есте сақтауы, танымы, шығармашылық қабілеті жұмыс кезінде көрініп, күнделікті өмір

дағдыларына машықтанады. Бала жаттығуларды орындау барысында белгіленген бір тәртіпке үйреніп, зейіні тұрақтанып, бастаған ісін аяқтауға дағдыланады [3]. Монтессори әдістемесі балаларға өз бетінше жұмыс жасауға, қоршаған ортаны танып білуге, өмірде кездесетін қиындықтармен күресе білуге, өзі – өзіне қызмет етуге, адам болып қалыптасуына көмек береді. Бұл әдістеме баланың психофизикасын, моторикасын, аналитикалық қабілетін дамытады.

Монтессори өзінің еркіндік түсінігін баланың үлкендердің еркіне тәуелді болмау деп түсіндірді. Бұл дегеніміз баланың үлкендердің минималды көмегі арқылы өзіне қызмет етуі, жаңаны игере білуі, маңызды шешімді өзі қабылдауы мен баланың даралық құқығын қорғау болып табылады.

Тәртіп пен еркіндіктің үйлесімі арқылы

- қарапайым ережелерді сақтап тәртіпке үйренеді
- дербестікке үйренеді
- жан - жақты, ықыласты болады
- саналы таңдау жасауға үйренеді
- бақылағыштыққа үйренеді
- өзін және басқа адамдарды қадірлеуді үйренеді
- тұлға ретінде өзін - өзі қалыптастырады
- сенің құқығың басқалардың құқығы басталатын жерде шектеледі
- келісім жасасып, бірге әрекеттенуге үйренеді
- жауапкершілікті сезінуді үйренеді

Педагогтың міндеті

• Ең негізгі міндеті – балаларға өзін - өзі дамыту жұмыстарында көмек беру, оның өз бетімен білім алуына жағдай жасау

- Балаларды топта сақталатын ережелермен таныстыру
- Балалардың іс - әрекетін бақылап, тек қажет кезінде көмек көрсетеді
- Дидактикалық материалдарды қалай дұрыс қолдану керектігін үйрету
- Топтағы жағымды атмосфераны қалыптастыру, келіспеушілікті шешу
- Баланың әрі қарай өзін дамытуда бағыт береді

Топта сақталатын ережелер

- еркін жүріп тұрады
- қолданған затын ескертусіз жинап орнына қояды
- қажет кезде тәрбиешіден көмек сұрау
- үлкен балалар жаңа келген балаларды үйретеді
- жіберген қателіктерін тауып оларды түзетеді
- бастаған жұмысын аяғына дейін жеткізу
- басқа балаларға бөгет болмау
- тыныштықты сақтайды [4].

Қорытындылай келе, Монтессори әдісі — баланың жеке даму қажеттіліктеріне негізделген ерекше білім беру жүйесі. Бұл әдіс балаларға өз-өзіне сенімді, дербес және жауапты тұлға ретінде қалыптасуға көмектеседі. Бүгінгі күні бұл әдістемені бүкіл әлемде қолданатын балабақшалар мен мектептер саны артып келеді, себебі ол әр баланың қабілеттерін ашуға және оның табиғи қызығушылығын дамытуды қолдайды.

ӘДЕБИЕТТЕР ТІЗІМІ

1. Мектепке дейінгі білім беру ұйымдарының жұмыстарына заманауи білім беру бағдарламалары мен технологияларын енгізу: әдістемелік нұсқаулық. астана, 2013ж.
2. Дичковская И.Н., Пониманская Т.И. Воспитание для жизни: образовательная система Монтессори. - М., 1996.
3. Методика М. Монтессори. <http://akbore.kz/>
4. Афанасьева Т. Учить по Монтессори. - М., 1996.

ӘОЖ 37.01:007

«ONE LIFE» ФОТОСТУДИЯСЫНЫҢ ЖҰМЫСЫН ОҢТАЙЛАНДЫРУҒА АРНАЛҒАН САЙТ ӘЗІРЛЕУ

Жұмахан С.А., Солтанбекқызы А., Адиканова С.
Сәрсен Аманжолов атындағы ШҚУ
Өскемен қ., Қазақстан, E-mail: Ersal_7882@mail.ru

Заманауи фотоқызметтер сұранысқа ие болып келеді, және көптеген адамдар әр түрлі салаларда фотосессияларды жиі ұйымдастыруда. Осыған байланысты фото студиялары үшін өз қызметін онлайн алаңда ұсыну маңызды болып отыр. Бұл мақалада «ONE LIFE» фото студиясының жұмысын оңтайландыруға бағытталған сайт әзірлеудің маңыздылығы, негізгі талаптары және артықшылықтары қарастырылады.

Сайттың мақсаты.

Сайт әзірлеудің басты мақсаты – клиенттер мен қызметтер арасында тиімді байланыс орнату. Онлайн платформаның көмегімен «ONE LIFE» фото студиясы өз қызметтерін толық көрсетуге, тапсырыстарды қабылдауға, клиенттермен кері байланыс орнатуға және маркетингтік жұмыстарды жүргізуге мүмкіндік алады. Сонымен қатар, сайттың көмегімен студия өз жұмысын автоматтандырып, бизнес процестерді оңтайландырады.

Сайттың функционалды мүмкіндіктері.

1. Қызмет көрсету бөлімі.

Фото студиясы ұсынатын барлық қызметтерді көрсету керек: той фотографиясы, портреттер, бизнес фотосессиялары, шығармашылық жобалар және т.б. Әр қызмет түрі үшін толық сипаттамалар мен бағалар берілуі тиіс. Бұл клиенттерге өз қажеттіліктеріне сәйкес таңдау жасауға көмектеседі.

2. Онлайн тапсырыс беру жүйесі.

Сайтта онлайн тапсырыс беру мүмкіндігі болуы тиіс. Клиенттер өздерінің қажеттіліктеріне сәйкес пакеттерді таңдап, оларды онлайн режимде тапсырыс бере алады. Тапсырыстарды автоматты түрде өңдеу, дата мен уақытты таңдауды ұсыну және алдын ала төлем жасау мүмкіндігі сайтты ыңғайлы етеді.

3. Портфолио бөлімі.

Фото студиясының жұмысын көрсететін портфолио маңызды орын алады. Бұл бөлімде клиенттер студияның бұрынғы жұмыстарын көре алады. Әрбір

фотосессиядан алынған үздік фотосуреттерді орналастырып, студияның стильдік ерекшелігін көрсету қажет.

4. Кері байланыс және байланыс ақпараттары.

Сайтта байланыс бөлімі болуы керек, онда клиенттер студияға оңай хабарласа алады. Телефон нөмірлері, электрондық пошта, әлеуметтік желілер және т.б. байланыс арналарын ұсыну клиенттердің сұрақтарына тез жауап беруге мүмкіндік береді.

5. Онлайн төлем жүйесі.

Тапсырыстарды алдын ала төлеу жүйесі сайтта болуы қажет. Бұл жүйе клиенттерге ыңғайлы түрде төлем жасауға мүмкіндік береді. Қауіпсіз төлем әдістері (мысалы, карталар арқылы, электронды әмияндар арқылы және т.б.) ұсынылуы тиіс.

6. Жеке кабинет.

Клиенттер үшін жеке кабинет ашу, онда олар өз тапсырыстарын бақылап, фотосессиялардың нәтижелерін көру мүмкіндігі болуы керек. Бұл функционал клиенттермен ұзақ мерзімді байланыс орнатуға және олардың қажеттіліктеріне сай қызмет көрсетуге көмектеседі.

Сайттың артықшылықтары:

1. Уақыт үнемдеу.

Онлайн жүйе арқылы клиенттер уақытты үнемдейді. Олар тапсырыс беру, кездесулерді жоспарлау және фотосессиялардың нәтижелерін көру үшін студияға бармай-ақ, сайт арқылы барлық процестерді басқара алады.

2. Клиенттерге ыңғайлылық.

Клиенттерге ыңғайлы интерфейс, қарапайым навигация, түрлі қызметтер мен бағаларды көрсету арқылы сайт тиімді болады. Бұл сайтты қолдану тәжірибесін оңай әрі түсінікті етеді.

3. Тиімді маркетинг құралдары.

Сайтта SEO (Search Engine Optimization) әдістерін қолдану арқылы студияның интернетте көрінуін арттыруға болады. Сонымен қатар, әлеуметтік желілерге интеграция, арнайы ұсыныстар мен жеңілдіктер туралы ақпарат тарату маркетингтің тиімді құралдары болып табылады.

4. Қызмет көрсету сапасын арттыру.

Автоматтандырылған жүйе арқылы тапсырыстарды өңдеу, графиктерді басқару және клиенттермен байланыс орнату жұмысты жеңілдетеді. Бұл клиенттердің қызмет сапасына деген қанағаттанушылығын арттырады.

«ONE LIFE» фото студиясы үшін кәсіби сайт әзірлеу – бұл бизнес процестерді оңтайландырудың және клиенттермен тиімді байланыс орнатудың маңызды қадамы. Сайт қызметтерді көрсету, тапсырыс алу, байланыс орнату, төлемдер қабылдау және маркетингті автоматтандыру үшін қолайлы алаң болады. Барлық қажетті функционалдарды қамтитын сайт студияның беделін арттыруға және клиенттер санының өсуіне ықпал етеді.

ӘДЕБИЕТТЕР ТІЗІМІ

1. Алексеев А. П. Введение в Web-дизайн. Учебное пособие. - М.: Солон-Пресс, 2021. - 184 с.

2. Никулин В. В. Разработка серверной части веб-ресурса. Учебное пособие для вузов. - М.: Лань, 2023. - 132 с.
3. Тузовский А. Ф. Проектирование и разработка web-приложений. - М.: Юрайт, 2023. - 220 с.
4. Полуэктова Н. Р. Разработка веб-приложений. - М.: Юрайт, 2024- 205 с.
5. Татро К., Макинтайр П. Создаем динамические веб-сайты на PHP. -СПб.: Питер, 2021. - 544 с.
6. Кириченко А. В. Справочник HTML. Кратко, быстро, под рукой. -М.: Наука и техника, 2023. -288 с.
7. Хрусталеv А. А. Дубовик Е. В. Справочник CSS3. Кратко, быстро, под рукой.- М.: Наука и техника, 2021.- 304 с.
8. Кангин В. В. Интернет. Языки HTML и JavaScript. - М.: ТНТ, 2021. -488 с.

ӘОЖ 37

КӘСІБИ ДАМУДЫҢ ЖАҢА БАҒЫТТАРЫ

Заирова Н.К., физика пәні мұғалімі

«Мектеп жанындағы интернаты бар

Мешітбай Хасенов атындағы Бестерек орта мектеп-бақшасы»

Үржар ауданы, Абай облысы, Қазақстан

Қазіргі заман жағдайында жоғары білімді, интеллектуалды, жан-жақты дамыған, еркін ойлайтын, шығармашылық тұрғыда ізденетін, адамгершілігі мол, өз отанын сүйетін жастарды зерттеушілік мәдениеттерін қалыптастыра отырып тәрбиелеу – жалпы білім беру, әсіресе жоғары білім беру орындарындағы басты мәселелердің бірі. Мұның өзі адамзаттың жинақтаған іс-тәжірибесін жастарға жеткізуші педагогтарға қойылатын белгілі бір талап деңгейлерін айқындауды қажет етеді. Әсіресе, физика пәні мұғалімдеріне жаңа әдістер мен технологияларды меңгеру өзекті мәселе. Физика – табиғат заңдарын зерттейтін, оқушылардың ойлау қабілетін, ғылыми түсінік пен тәжірибелік дағдыларын дамытатын пән. Мұғалімдердің кәсіби дамуы олардың оқушыларға сапалы білім беруін қамтамасыз етіп, пәнді тиімді әрі қызықты етіп оқытуға мүмкіндік береді. Ғылыми-техникалық прогресс пен өндірістік технологияның дамуы, экономиканың өркендеу дәуірінде қоғамға жан-жақты дамыған, белсенді, өз бетінше жасампаздықпен ойлай білетін жастардың тұрақты легінің келіп отыруын талап етеді. Сондықтан, оқыту үдерісінің деңгейін арттыру арқылы, ақыл-ойы жетілген, зерттеушілік мәдениеті қалыптасқан, жан-жақты дамыған, жасампаздықпен еңбек етуге қабілетті, өз тағдырларын өздері шеше алатын, өз бетінше білімін толықтыру және өздігінен кәсіби шеберлігін арттыру мүмкіндігі бар азаматтар даярлау білім саласындағы басты мақсат болып табылады.

Физика пәнінің мұғалімі тек пәндік білімді жеткізіп қана қоймай, оқушылардың ғылыми дүниетанымын кеңейту, сыни ойлау қабілетін дамыту, тәжірибелік жұмыстар арқылы нақты дағдыларды қалыптастыруда да маңызды

рөл атқарады. Осы мақсатта физика пәнінің мұғалімінің кәсіби дамуындағы жаңа бағыттарды қарастыру білім беру сапасын арттыруға ықпал етеді.

Қазақстан Республикасында білім беру саласында жүзеге асырылып жатқан реформалар аясында жаңартылған білім беру бағдарламасы мектеп пәндерінің мазмұнын жаңа көзқарастармен байытты. Бұл өзгерістер физика пәнінің оқыту әдістемесіне де әсер етті. Қазіргі кезде физика пәні тек теориялық біліммен ғана шектелмейді, оның практикалық бөлімі де айрықша маңызға ие. Мұғалімдерге оқушылардың пәнге қызығушылығын арттыру, оларды зерттеу жұмыстарына қатыстыру, ғылыми тәжірибелер арқылы өз бетінше іздену дағдыларын дамыту сияқты міндеттер жүктелуде. Жаңартылған бағдарлама аясында физика пәнінің мұғалімдеріне бірнеше жаңа талаптар қойылды. Бұл – оқушылардың жеке қабілеттерін ескере отырып, дифференциалды оқыту, жобалық жұмыстар арқылы оқушылардың дағдыларын дамыту, сыни ойлауды қалыптастыру. Оқу процесінде мұғалімдер тек дәстүрлі оқыту әдістерін емес, жаңа заман талабына сай әдіс-тәсілдерді де қолдануы қажет. Қазіргі білім беру жүйесінде физика пәнінің мұғалімінің ролі көпқырлы және ол тек білім берумен шектелмей, оқушылардың танымдық қызығушылығын оятып, ғылыми ойлау мәдениетін қалыптастыруды да көздейді.

Заманауи білім беру жүйесінде жаңа технологияларды қолдану оқушылардың білім сапасын арттыруда үлкен рөл атқарады. Физика пәні мұғалімдерінің кәсіби дамуының жаңа бағыты – бұл технологияларды тиімді қолдану. Мысалы, интерактивті тақталар, моделдеу бағдарламалары, физика бойынша виртуалды зертханалар мен мультимедиялық құралдар мұғалімдерге физиканы жаңа тәсілдермен, шығармашылық тұрғыдан оқытуға мүмкіндік береді. Оқу үдерісіне ақпараттық-коммуникациялық технологияларды енгізу физика пәнін оқытуда тәжірибелер мен эксперименттер жасауға, оқушыларға нақты физикалық құбылыстарды көрсетуге мүмкіндік береді. Мысалы, виртуалды тәжірибелер мен модельдеу бағдарламалары арқылы физикалық заңдарды түсіндіру жеңілдейді және оқушылардың сабаққа деген қызығушылығы артады. Сонымен қатар, оқушыларды өз бетінше зерттеу жүргізуге, ғылыми жұмыс жасауға баулу, деректерді жинап, талдай білу дағдыларын дамыту да қазіргі заманғы білім беру процесінде маңызды болып табылады. Қазіргі заманғы оқу құралдары мен бағдарламалары мұғалімдерге дәстүрлі әдістерді жаңаша түрде қолдануға мүмкіндік береді. Оқушыларға физикалық құбылыстарды көру және талдау үшін виртуалды зертханаларды пайдалану, ғылыми бейнемазмұндар арқылы жаңа тақырыптарды түсіндіру өте тиімді. Бұдан басқа, оқушыларды тәжірибелік жұмыстар арқылы физика заңдарын тереңірек меңгеруге ынталандыру маңызды.

Физика пәнінің мұғалімінің кәсіби дамуы оқу процесіне тек жаңа әдіс-тәсілдерді енгізіп қана қоймай, сонымен қатар педагогикалық құзыреттіліктерді арттыруды да қажет етеді. Мұғалімдердің педагогикалық құзыреттіліктері тек пәндік біліммен ғана шектелмей, сонымен бірге оқушылармен жұмыс істеу әдістерін, коммуникациялық дағдыларды және психологиялық аспектілерді де қамтиды. Мұғалімдер үнемі кәсіби деңгейін арттырып отыруы тиіс. Ол үшін әр

түрлі курстар, тренингтер, семинарлар мен вебинарларға қатысып, жанашыл әдіс-тәсілдермен танысу қажет.

Педагогикалық құзыреттілікке өз бетінше жұмыс істей білу, оқушылардың жеке ерекшеліктерін ескере отырып оқыту әдістерін таңдауға қабілетті болу, білім алушылардың қызығушылығын арттыруға бағытталған стратегияларды қолдану кіреді. Бұл бағытта мұғалімдер әртүрлі білім беру бағдарламаларын зерттеп, өз тәжірибесіне енгізуі, сондай-ақ жаңа технологияларды тиімді пайдалану дағдыларын игеруі қажет. Мұғалімдер үшін кәсіби даму үрдісі үздіксіз процесс болып табылады. Олардың жеке кәсіби деңгейін көтеру арқылы оқушылардың нәтижелі білім алуына ықпал етуге болады. Сондықтан физика пәнінің мұғалімдеріне арналып жасалған әртүрлі білім беру курстары мен кәсіби даму бағдарламалары өте маңызды.

Қазіргі білім беру жүйесіндегі өзгерістер мен жаңартылған бағдарламалар физика пәнінің мұғалімдеріне жаңа талаптар қойып отыр. Бұл өзгерістер мұғалімдердің кәсіби деңгейін үнемі арттырып отыруды қажет етеді. Заманауи технологияларды енгізу, инновациялық әдіс-тәсілдерді қолдану, педагогикалық құзыреттіліктерді дамыту физика пәнін оқытуда жаңа бағыттардың қалыптасуына ықпал етеді. Физика пәнінің мұғалімдеріне арналған кәсіби дамудың жаңа бағыттары білім беру сапасын арттыруға бағытталған және оқушылардың ғылыми танымын қалыптастырудағы негізгі құрал болып табылады. Мұғалімдер өз білімін үздіксіз жетілдіріп, заманауи технологиялар мен әдістерді меңгеру арқылы оқушылардың физикаға деген қызығушылығын арттыра алады, сонымен қатар оларға терең әрі жан-жақты білім бере алады. Осылайша, физика пәнінің мұғалімі білім беру жүйесінің өзгерістеріне бейімделіп, оқушылардың жаңа заман талабына сай білімі мен дағдыларын қалыптастыруда маңызды рөл атқарады. Үздіксіз кәсіби педагогикалық білім беру – мұғалімнің кәсіби-тұлғалық дамуындағы және өзін-өзі іске асырудағы жетістігінің шарты. Үздіксіз кәсіби педагогикалық білім беру жүйесі: кәсіби дайындыққа дейінгі дайындық – базалық кәсіби білім – кәсіби тұрғыда жетілдіру – жоғары оқу орнынан кейінгі кәсіби білім. Үздіксіз кәсіби педагогикалық білім беру жүйесінің икемділігі мен түрлілігі әрбір білім алушыға белгілі бір деңгейге жеткеннен кейін, оған қажет жағдайда тоқтатып, кейінен басқа бір жоғарғы оқу орнында ұқсас бөлімнің келесі деңгейінде оқуын жалғастыруға мүмкіндік береді.

ӘДЕБИЕТТЕР ТІЗІМІ

1. Қазақстан Республикасы Оқу-ағарту министрлігі. (2022). Жаңартылған білім мазмұны бойынша физика пәні бағдарламасы.

2. Нысанбаев, Ә. (2020). Физиканы оқытудың инновациялық әдістері. – Алматы: Рауан.

3. www.phET.colorado.edu – Физикалық симуляциялар платформасы.

4. Құсайынов, Д. (2019). STEM-білім: теория мен практика.

5. UNESCO. (2021). Preparing Physics Teachers for the Future: A Global Perspective.

1. Алимбекова Г.Б. Физика пәні мұғалімдерінің кәсіби даярлығын жетілдіруге арналған оқу құралы. – Алматы, 2019. - 252 б.

2. Исаев Е.И. Университетское педагогическое образования: новая парадигма в подготовке педагогов // Тульская школа. 1994. №4. – 11-13 с.

ӘОЖ 37

АБАЙ МҰРАЛАРЫНДАҒЫ ОТБАСЫ ТӘРБИЕСІ

Зарипова М.К., қазақ тілі мен әдебиеті пәні мұғалімі

«№15 орта мектебі» КММ

Өскемен қаласы бойынша білім бөлімінің

Шығыс Қазақстан облысы білім басқармасы, Қазақстан

*«Хакім Абайды біртұтас ұлт болып ұлықтау –
біздің перзенттік парызымыз.*

Қасым-Жомарт Тоқаев

Биыл Абай Құнанбайұлының туғанына 180 жыл толады. Ұлы Абайдың мұрасы «Рухани жаңғырудың» маңызды бағдарына айналуы қажет. Бұл туралы Мемлекет басшысы Қасым-Жомарт Тоқаев Семей қаласының зиялы қауым өкілдерімен кездесуінде айтты.

Ғұлама Абай – қазақ топырағынан шыққан әлемдік деңгейдегі кемеңгер. Ол күллі адамзат баласына ақыл-ойдың жемісін сыйлады. Қазақ халқы қашан да ұрпақ тәрибесіне жіті көңіл бөлген. Атаның ақылымен, ананың ақ сүтімен дарыған қасиет кешегі Абайдай дана, Шәкәрімдей ғұлама, Шоқандай шоқтығы биік тұлғаларды қалыптастырды. Бүгінгі жаһандану дәуірі осы дәстүрлі құндылықтарымызға салқынын тигізуде. Ұлы жазушы Мұхтар Әуезов «Ел боламын десең – бесігіңді түзе» деген мәнді де, мағыналы нақыл қалдырды. Ғабиден Мұстафин ағамыз: «Балаңды дүниеге әкелген екенсің, оны баули да біл!» демей ме?! Баланы өмірге толық отбасында әкеліп, оның толық отбасында әке-шешенің тәлім-тәрбиесі мен мейіріміне бөленуінен артық бақыт та, тәрбие де жоқ. Бүлдіршіндер үшін балабақшадағы тәрбие ата-ана берген тәлім-тәрбиені жалғастырып, жандандыратыны сөзсіз. Біз қанша дамып басқа өмір саласындағы жетістіктерге жетсек те, бала тәрбиесі бір сәтте назардан тыс қалмауы тиіс. Бала жас тал болса, ал ересектер оған бағбан болуы ғасырдан ғасырға жалғасып келе жатқан іс. Қазіргі заманғы отбасының ұрпақ тәрбиесімен шыңдап айналысуы ата-ананың білім және мәдени деңгейінің жоғары екендігін көрсетеді. Отбасы тіршілігінде ұлттық құндылықтар, салт-дәстүрлер үнемі сақталып отырса, баланың ұлттық сана-сезімі ерте оянады. Баланы қоғамның моральдық нормасын орындауға қатыстыру, оның тәртіп және мінез-құлық тәжірибесін қалыптастыру. Әр көкірегі ояу қазақ баласының ұлттық құндылықтарды меңгеруі оның отбасылық құндылықтарды меңгеруінен басталады. Ұлттық құндылықтар және отбасылық құндылықтар барлық әлеуметтік-гуманитарлық ғылымдардың зерттейтін негізгі мәселелерінің бірі болып табылады. Отбасылық тәрбие арқылы балада ұлттық таным жүйелі қаланып ұлттық сана-сезімі қалыптасқан жағдайда ғана ол ұлт мүддесін ойлайтын, елжанды азамат бола алады. Бірақ соңғы жылдары қазақ ұлтының төл

тарихында байқалып отырған отбасылық тәрбиедегі олқылықтар мен кемшіліктер ауқымы үлкен ұлттық мәселеге айналууда. Сол мәселердің бірі ретінде ұлттық тіл тағдыры, ұлттық дәстүрлер мен ұлттық құндылықтарымызды дұрыс сақталмауы алаңдатады. Отбасы-қоғамдық жүйенің бір бөлігі. Отбасындағы жақсы қарым-қатынас ұрпақты жалпы адамзаттық құндылықтарды түсінуге жетелейді, өмірдің қыр-сырын танытады, жауапкершілікке, адалдыққа, ойшылдыққа әдептілікке баулиды.

Дана халқымыз «Балапан ұяда не көрсе, ұшқанда соны іледі» демей ме, балаға тек үлгі болу керек. Ата-ананың арасындағы сүйіспеншілік, сыйластық, адалдық, кешірім – осының барлығы баланың да бойынан табылады. Демек, сөзбен емес, іспен тәрбиелеуіміз керек. Ұрсу, ұру, кемсіту, қорқыту балаға тәрбие бола алмайды, керісінше, өскен соң сол көрген қатыгездігінің өшін алуға талпынатын ұрпақтың пайда болып, өзі дүниеге әкелген ата-анаға қол жұмсауы, үйінен безіп кетуі қазір таңсық түсінік емес. Уақытша күйбең тіршілікте баланы ешкімнен кем қылмай өсіруді тәрбиемен шатастырып жатамыз. Ал ертең сол олқылықтың орнын толтыру мүмкін болмайды. Негізінен, сәби есін жиғанша ата-ананың қасында тәрбиеленуі маңызды. Қазір дүниеге әкеле салып жұмысқа шыққан аналар, баласының тәрбиесін бақташы немесе балабақшаға, одан кейін мектепке тапсырады. Бұл жерде орасан, орны толмас тәрбие бостығы пайда болады. Себебі, анасы мен әкесінің кім екенін бойын толық сіңірмеген бала, олардан қалай мейірім көрмеген болса, оларға да мейірім жасамайды. Абай жастарды еңбекке баулуда күнделікті отбасы тәрбиесіне, ата-ананың жауапкершілігіне ерекше мән берді. Баланың болашағына жауапкершілік алдымен әкеге жүктелетінін ескертіп, әкенің ақылы мен ықпалы болмай адал еңбекке, мағыналы өмірге дұрыс баулу, жас жеткіншектің бойында адамгершілік қасиеттерді қалыптастыру мүмкін емес екенін атап көрсетті. Сондықтан, баланы ұлағатты азамат - «толық адам» етіп тәрбиелеу үшін, ата-аналарының өздерінің сол дәрежеге сай, үлгілі, өнегелі болуын талап етті. «Басында әке айтпаса ақыл жарлық, Ағайын табылмаса ой саларлық. Қалжыңбассып өткізген қайран дәурен Түбінде тартқызбай ма ол бір зарлық?» - деп, ойын-сауықты қызықтап, өмірді белгілі бір мақсатсыз, бойкүйездікке салынып босқа өткізудің соңы өкінішке алып келетінін, қалайда ата-ананың ақылына көңіл бөліп, басшылыққа алуы керектігін еске салады. Ойшыл ақын әкенің ізгі қасиеттері - оның адамгершілігі, еңбексүйгіштігі, отбасы, жарына адал болуы деп есептеді. Әкенің отбасына, жарына деген сүйіспеншілік сезімі үйішін нұрландырып тұрса, Ері ақылды, қатыны мінезді боп, тату болса, үстіндегі үй райысқа айналып, бала жақсы мінезге, асыл қасиетке тәрбиелене алатынын атап өтті. Керісінше, ақын өз отбасынан суынып, ел көзіп, қыдырымпаздыққа салынған, өз үйінің шырқын бұзған, бала тәрбиесіне мән бермейтін әкелерді сынға алады. Абай бала келешегіне қамқоршы ұстазы - әке деп білумен қатар ұрпақ тәрбиелеудегі ананың орнын да ерекше бағалады. Өз анасы Ұлжан мен әжесі Зеренің құшағында болып, қос мейірім бұлағынан сусындап өсуі оның ана қасиетін биік тұғырдан тануына игі әсер етті. Аналық мейірім арқылы берілетін нәзік те пәк адамгершілік асыл қасиетті ерекше қастерледі. Ананы өз баласының алғашқы, ең аяулы тәрбиешісі деп білді. Қыз баланың тәрбиесіндегі ана тәлімінің ықпалына Абай педагогикалық тұрғыдан жан-жақты талдау жасап, өрелі тұжырымдар айтты.

Ол қыз балаларды жұбайлық өмірге балғын шақтан әзірлеу керектігіне назар аударады. Қыз күнінде ұқыпты, жинақы болып жүріп, тұрмыс құрған соң берекесі кетіп, салақ әйел атануы, әсіресе қаракетсіз өскен бай қыздарының жастайынан еңбекке етене баулынбағанынан деп білді. Сондықтан аналарға қыз бала тәрбиесінде ұлттық дәстүрді басшылыққа алуды ұсынды. Халық тәрбиесінде абзал аналар ес біле бастаған қыз балаларына іс тіктіріп, үй шаруасына үйреткен. Осындай аналарды Абай қатты құрметтеп, қалыңдық іздеген жігіттерге тәрбиелі ананың қызына көз салуды ескертті. «Жасаулы деп, малды деп байдан алма, Кедей қызы арзан деп құмарланба. Ары бар, ақылы бар, ұяты бар Ата-ананың қызынан ғапыл қалма», - деп, жар тандағанда тәрбиелі, жақсы ананың перзентін малды болмаса да бағалай біл, өмірлік жолдас ет деген аса құнды пікір айтты. Бойына адамгершіліктің асыл қасиеттерін жинақтаған қыз балаларды болашақ көтерілер шаңырақтың берік қазығы деп есептеді. Болашақ отау құру мәселесінде қыз балалардың ақылды, білімді болуына ерекше мән берді. Ол өз қызы Күлбаданды қала мектебінде оқытумен қатар, қазақ қыздарының сауатты болуын қолдады. Ең болмағанда хат танып, оқу-жазуды игеруі керектігін ескертті, маңайындағы адамдардың қыз балаларының сауатын аштыртып, өлең-жыр көшіртіп, ән мен музыкаға баулыды. Абай халықты той тойлауға емес, еңбек етуге, рухани кемелденуге шақырды. Абайдың ұлағаты әлі күнге дейін маңызын да, құндылығын да жоғалтқан жоқ. Сондықтан біз оның терең ойларына, келешектің келбетіне үңілген көрегендігіне таңырқаудан жалыққан емеспіз. Абай ілімі бүгінгі бірқатар бағыттарға орайлас келеді.

Ең алдымен, білім игеру. Біз бүкіл әлемді ақыл-ой мен парасатты пайым арқылы ғана мойындата аламыз. Заман талабына сай білім алу интеллектуалды ұлт қалыптастыруға жол ашады.

Екінші, тәрбие мәселесі. Сондықтан, өскелең ұрпаққа дұрыс бағыт берген жөн. Ақынның «Пайда ойлама, ар ойла, талап қыл артық білуге» деген өсиетін әрдайым санаға сіңіру қажет.

Үшінші, жаңа кәсіп игеру. Ақын әр қазақ өз ісінің шебері болса деп армандады. Әсіресе бәсекелестікке толы алмағайып заманда мұның мәні зор. Абай: «Мал керек болса, қолөнер үйренбек керек. Мал жұтайды, өнер жұтамайды» дейді. Біз еңбекке, жаңа өнер игеруге деген көзқарасымызды түбегейлі өзгертуге тиіспіз. Байлықтың да, бақыттың да кілті – өзің сүйген кәсіпте.

Төртінші, ынтымақ мәселесі. Абай әрдайым қоғамның береке-бірлігін арттыруға ден қойды. Ол «Бірінді, қазақ, бірін дос, көрмесең істің – бәрі бос» деп, елді татулыққа шақырды.

Абай қазақтың әр баласын ұлтжанды азамат етіп тәрбиелеуге шақырды. Оның мұрасы – парасатты патриотизмнің мектебі, елдікті қадірлеудің негізі. Сондықтан, азаматтарымыздың көзі ашық болсын десек, Абайды оқудан, ақын өлеңін жаттаудан жалықпаған жөн. Біз елді, ұлтты Абайша сүюді үйренуіміз керек. Ұлы ақын ұлтының кемшілігін қатты сынаса да, тек бір ғана ойды – қазағын, халқын төрге жетелеуді мақсат тұтты. Абайдың мол мұрасы қазақ ұлтының жаңа сапасын қалыптастыруға қызмет етеді. Оның шығармаларындағы ой-тұжырымдар әрбір жастың бойында халқына, елі мен жеріне деген патриоттық сезімді орнықтырады. Сондықтан хакім Абай еңбектерінің нәрін өскелең ұрпақтың

санасына сіңіру және өмірлік азығына айналдыру – ұлтты жаңғыртуға жол ашатын маңызды қадамның бірі. Абай арманы – халық арманы. Халық арманы мен аманатын орындау жолында аянбағанмыз абзал. Абайдың өсиет-өнегесі ХХІ ғасырдағы жаңа Қазақстанды осындай биіктерге жетелейді.

ӘДЕБИЕТТЕР ТІЗІМІ

1. Тәжібаев Т. Абайдың философиялық, психологиялық, педагогикалық көзқарастары. — Алматы, 1957.
2. Абайтанушы ғалым М.Мырзахметовпен сұхбат Д.Сейітжанұлы, «Үш қиян» <http://ushkiyan.kz>
3. https://www.akorda.kz/kz/events/akorda_news/press_conferences/memleket-basshysy-kasym-zhomart-tokaevtyn-abai-zhane-hhi-gasyrdagy-kazakstan-atty-makalasy
4. Бейсембиев К. Мирозрение Абая Кунанбаева. – А. 1956.

ӘОЖ 37

ОҚУШЫЛАРДЫҢ ФУНКЦИОНАЛДЫҚ САУАТТЫЛЫҒЫН ҚАЛЫПТАСТЫРУДЫҢ ПЕДАГОГИКАЛЫҚ НЕГІЗ

Кайнарова Б.Т., ағылшын тілі пәні мұғалімі
«Қ. Жалайыр атындағы №6 орта мектеп» КММ
Шеңгелді ауылы, Қонаев қ., Алматы облысы, Қазақстан

Функционалдық сауаттылық қазіргі ақпараттық қоғамға жылдам бейімделіп, табысқа жету үшін қажетті, негізгі дағдылардың бірі. Бұл дағды тек дұрыс оқу мен жазуды ғана емес, сонымен бірге оқушылардың алған білімдерін нақты өмірлік жағдайларда қолдана білуін де қамтиды. Функционалдық сауаттылықты дамыту білім беру жүйесі үшін басымдыққа айналып отыр және бұл процесте мұғалімнің рөлі өте маңызды. Функционалдық сауаттылық – адамның сыртқы ортамен қарым-қатынасқа түсе алу қабілеті және сол ортаға барынша тез бейімделе алуы мен қарымқатынас жасай алу деңгейінің көрсеткіші. Олай болса, функционалдық сауаттылық тұлғаның белгілі бір мәдени ортада өмір сүруі үшін қажетті деп саналатын және оның әлеуметтік қарым-қатынас жасауын қамтамасыз ететін білім, білік, дағдылардың жиынтығынан құралады. Ал кең мағынасында ол тек 4 білік пен білімділік әлеміне барудың жолы ғана емес, ол – ұлттың, елдің немесе жеке адамдар тобының мәдени және әлеуметтік дамуының өлшемі. Осындай сапалық сипаты тұрғысынан қарағанда функционалдық сауаттылық жеке адамды дамытудың тетігі ретінде қолданылады. Педагог оқушылардың оқу сауаттылығын дамыту аясында ұсынылған ағылшын тілі сабағында заманауи тәсілдердің алуан түрлілігін көрсетті. Сабақта оқушылар белсенділіктің, мотивацияның, өзара бағалаудың және рефлексия дағдыларының жоғары деңгейін көрсетті. Мұғалім сабақта цифрлық ресурстарды тиімді пайдаланып қана қоймай, ресурстың не үшін пайдаланылғанын да түсіндіріп өтті. Сабақта достық қарым-қатынас арқылы жағымды атмосфера қалыптасқан, мұғалімнің шығармашылық шеберлігі анық

байқалады.

Білім берудегі сауаттылық мәселесі, біріншіден, нақты бір елдегі халықтың әлеуметтік жағдайына, екіншіден, мемлекеттің экономикалық дамуына, үшіншіден, елдегі мәдени ахуалға тәуелді болатындығы айқын. Бүгінгі өркениеттің даму деңгейі білімділік пен сауаттылық ұғымдарының мазмұны мен оны түсінудің сара жолдарын іздестіруді қажет етіп отыр. Ғылыми еңбектерде сауаттылық ұғымының белгілі бір деңгейде ана тілінің грамматикалық нормаларына сай оқу, дұрыс жаза алу дағдыларын игеруі екені байқалады. Әйтсе де адамның өмір сүруіне қажетті деп танылып, меңгеруге ұсынылған бастауыш мектеп деңгейіндегі белгілі бір білім, білік пен дағдылардың жиынтығы (оқу, жазу, санау, сурет салу және т.б.) ретіндегі тілдік сауаттылық қазіргі кездегі әлеуметтік сұраным талаптарымен сәйкес келе бермейді. Сауаттылық мазмұнының нақты мазмұны дара тұлғаның дамуына қойылатын қоғамдық талаптарға байланысты құбылмалы сипатқа ие болады. Ол қарапайым оқу, жазу, санау біліктіліктерінен бастап адамның әлеуметтік үдерістерге саналы түрде қатысуына мүмкіндік беретін, қоғамдық қажеттігі айқын кешенді білімдер мен біліктерден құралатын функционалдық сауаттылықты меңгеруді де қамтиды. Яғни, «функционалдық сауаттылық» белгілі бір кезеңге сай субъектінің алған білімі мен білігі негізінде сауатты ісәрекет ете алуы деген мағынаны білдіреді. Қоғамның дамуына байланысты сауаттылық ұғымының мәні тарихи тұрғыдан өзгергенін, тұлғаға қойылатын талаптарда оқу, жазу, санай білу қабілеттерінен гөрі белгілі бір қоғамда өмір сүруге қажетті білім мен біліктердің жиынтығын игеру, яғни функционалдық сауаттылыққа жету деген сипатта ұғынылады. Қазіргі таңда функционалдық сауаттылық ұғымы білім кеңістігіндегі білімді құзыреттілікке бағыттау парадигмасына байланысты туындап отыр. Қазіргідей пәндік білімге ғана негізделіп отырған оқу үдерісінде баланың жалпы дүниетанымының қалыптасуы, өміртанымдық дағдыларының жетілдірілуі, білімнің күтілетін нәтижеге бағытталуы қоғамдық-гуманитарлық пәндердің жаңарған мақсат-міндеттерінен бастап оқытудың әдістемелік жүйесінің әр бөлігінің (білім мазмұны, оқыту түрлері, оқыту әдістері, білім нәтижелері) түбегейлі өзгертілу деңгейіне қатысты екені сөзсіз. Мектептік білім беру жүйесін жаңа уақыт талабына орай жетілдіру білім беру жүйесін өзіміздің ұлттық болмысымызға, негізге алынған ұстанымдарымызға сай құруды қажет етеді. Осыған орай мектептегі берілетін білімді шынайы өмірмен ұштастырып, бастауыш мектепті бітіруші түлектерді үлкен өмірге дайындау қажеттігі туындайды. Сондықтан бастауыш мектеп оқушыларының меңгеруі тиіс білім, білік, дағдыларының жиынтығы ретінде, яғни оқытудың түпкі нәтижесі ретінде оқушылардың бойында қалыптасатын құзыреттіліктер алынады.

Ағылшын тілінің оқыту сапасын көтерудің басты шарты ретінде оқушылардың функционалдық сауаттылығын қалыптастыру алынған жағдайда олардың әрекеттік бағыт ұстанымына, оқушылардың коммуникативтік құзіреттерінің қалыптасуы ұстанымына, интерактивтік оқыту ұстанымына негізделуі қажет. Сонда ғана функционалдық сауаттылық оқушының ағылшын тілін әлеуметтік сұранымға сай қолдану мүмкіндіктерін арттырады. Ағылшын тілі сабағында оқушылардың функционалдық сауаттылығын арттыруда мұғалім

оқушының назарын аудару үшін сабақ кезінде әртүрлі тақырыптық, пәнаралық, сыныпаралық байланыс орнатып, қызықты әңгімелерді сахналық көрініс ретінде өтуді ұйымдастыра білуі қажет. Сонымен қатар, түрлі көрнекілік құралдарын қолдану, сұрақ-жауап, талдау, жинақтау, ажырату, тақтаға жазу, айтқан ойды мысалдармен дәлелдеу, сөздікпен жұмыс, проблемалық мәселелерге жауап беру, нақтылы және жалпылама тапсырмалар беріп, шағын шығармашылық жұмыстарды орындату, оқушының бірін-бірі сынауы, өзіндік пікір білдіруі, баяндама жасауы, ғылыми зерттеу жазып қорғауы т.б. алуан түрлі әдіс-тәсілдерді қолдануы керек. Осындай әдіс-тәсілдерді түрлендіріп, жүйелі түрде пайдалана білген мұғалімнің шәкірттері өз бетімен жұмыс істеуге тез үйренеді. Ағылшын тілін оқыту барысындағы функционалды сауаттылығын дамытудағы негізі мазмұны: оқушыларды сауатты, әрі мәнерлі, ауызша және жазбаша еркін сөйлеуге меңгерту, күнделікті өмірде диалог жүргізе алу қабілеттерін қалыптастыру болып табылады. Ағылшын тілін оқыту процесінде функционалдық сауаттылықты қалыптастыруға әртүрлі жолдармен қол жеткізуге болады. *Ағылшын тілі сабақтарында функционалды сауаттылықты қалыптастырудағы мәселелерді шеше отырып, келесі міндеттерді қойылады:*

1. Оқушылар үшін функционалдық сауатты тұлғаны дамыту үшін жағдай жасау;

2. Жұмыс кезеңдерін анықтау;

3. Білім алушылардың грамматикалық дағдыларын игеруге бағытталған жаттығулар жүйесін әзірлеу.

Грамматикалық дағдыларды қалыптастыру бойынша жұмыс бірнеше кезеңде жүргізіледі:

1. Дайындық кезеңінде мен балаларға грамматикалық құбылысты түсіндіру.

2. Әрі қарай, білім алушылар зерттелген құрылымды қайталайды.

Үшінші кезеңде оқушылар қарым-қатынас жағдайларын өзгерту арқылы сөйлеуде грамматикалық құрылымдарды қолданады.

Жалпы, функционалдық сауаттылықты дамытатын тапсырмалардың типологиясы әр түрлі болып келеді. *Сабақтарда келесі тапсырмалар түрлерімен ұсынылуы мүмкін:* 1. Қосымша ақпаратты қажет ететін тапсырмалар. 2. Бірнеше өзара байланысты сұрақтардан тұратын кешенді немесе құрылымдық тапсырмалар. 3. Бір тапсырмада әртүрлі жауаптармен жасау форматтары. 4. Тапсырманы орындау уақытының шектелуі. 5. Диаграммаларды түсіндіру.

Функционалды сауаттылықты арттыруға арналған тапсырмалар жасау кезінде көп жағдайда Блум теориясына сүйенеді, оған сәйкес когнитивті процестердің тізімі иерархиялық түрде ұйымдастырылған. Функционалды оқуды тексеруге арналған тесттердің айрықша ерекшеліктеріне мыналар жатады: мәтіннің үлкен көлемі; бейімделмеген мәтін; суреттер, схемалар, диаграммалар, кестелер, графиктер түрінде ұсынылған ақпарат; әр түрлі пәндерден білімді біріктіруді қажет ететін тапсырмалар; білімнің қай саласына жүгіну керектігі белгісіз тапсырмалар. *Функционалды оқу тапсырмаларына үздіксіз мәтіндерді таңдаудың кейбір ережелерін сақтау маңызды:*

1. Мәтін оқушыға қызықты болуы керек.

2. Мәтінде оқушыға белгісіз ақпарат болуы керек.

3. Мәтін ойды дамытуы керек.

4. Мәтінде сандармен, терминдермен шамадан тыс жүктелмеуі керек.

5. Мәтіндегі суреттер танымдық белсенділіктің дамуына ықпал етуі керек.

6. Мәтіннің қиындық деңгейі оқушының жас ерекшеліктеріне сәйкес келуі керек. Қажет болса, мәтінді бейімдеу керек

7. Бейтаныс сөздер мәтіннен "алынып тасталуы" керек немесе ескертулерде көрсетілуі керек.

8. Мәтін көлемі нормадан аспауы керек.

9. Мәтін құрылымды болуы керек.

Осыған орай Ұлттық жоспарда функционалдық сауаттылықтың төмендегідей негізгі механизмдерін бөліп көрсетеді. Ұлттық жоспардың жоғарыда аталған мақсат, міндеттерін жүзеге асыруда төмендегідей тетіктері (механизмдері) нақтыланып, мектеп оқушыларының функционалдық сауаттылығын дамыту үшін білім беру жүйесінде басшылыққа алынады. Олар:

– білім беру мазмұны (ұлттық стандарттар, оқу бағдарламалары);

– оқыту нысандары мен әдістері;

– білім алушылардың оқудағы жетістіктерін диагностикалау мен бағалау жүйесі;

– мектептен тыс, қосымша білім беру бағдарламалары;

– мектепті басқару моделі (қоғамдық-мемлекеттік нысан, мектептердің оқу жоспарын реттеудегі дербестігінің жоғары деңгейі);

– барлық мүдделі тараптармен әріптестікке негізделген достық қалыптағы білім беру ортасының болуы;

– ата-аналардың балаларды оқыту мен тәрбиелеу процесіндегі белсенді рөлі.

Оның алғашқысы – оқыту методологиясы мен мазмұнын түбегейлі жаңарту.

Яғни мектеп оқушыларының функционалдық сауаттылығын дамыту жалпы білім беретін орта мектептің Мемлекеттік жалпыға міндетті білім беру стандартын (МЖБС) жаңартудан бастау алуға тиіс. Ол үшін мұғалім білім алушының бойына алған білімін практикалық жағдайда тиімді және әлеуметтік бейімделу үдерісінде пайдалана алатындай негізгі құзыреттіліктерді сіңіруі керек. Олар: басқарушылық (проблеманы шешу қабілеті); ақпараттық (өз бетінше ақпараттар көздері арқылы үнемі білімін көтеріп отыруы, сол арқылы танымдық қабілетін ұштау); коммуникативтік (үш тілде: қазақ, орыс, ағылшын (шет) ауызша, жазбаша қарым-қатынас жасау); әлеуметтік (қоғамда, өзі өмір сүрген ортада іс-әрекет жасай алу қабілеті); тұлғалық (өзін жеке тұлға ретінде қалыптастыруға қажетті білім, білік, дағдыларды игеру, болашақ өзі таңдаған кәсібін өзі анықтау, оның қиыншылығы мен күрделілігіне төзімді болу); азаматтық (қазақ халқының салт-дәстүрі, тарихы, мәдениеті, ділі, тілін терең меңгеріп, Қазақстанның өсіп-өркендеуі жолындағы азаматтық парызын түсінуі); технологиялық (әр азамат өз мамандығына қарай ақпараттық технологияларды, сандық технологияны, білім беру технологияларын сауатты пайдалануы). Егер оқу үдерісі, балаларға білім, білік, дағдыларды игерту осы ұстанымға негізделсе, нәтижелі болатыны анық. Олай болса, функционалдық сауаттылық тұлғаның белгілі бір мәдени ортада өмір сүруі үшін қажетті деп саналатын және оның әлеуметтік қарым-қатынас жасауын қамтамасыз ететін білім, білік, дағдылардың жиынтығынан құралады. Ал кең мағынасында ол тек білік пен

білімділік әлеміне барудың жолы ғана емес, ол – ұлттың, елдің немесе жеке адамдар тобының мәдени және әлеуметтік дамуының өлшемі. Осындай сапалық сипаты тұрғысынан қарағанда, функционалдық сауаттылық жеке адамды дамытудың тетігі ретінде қолданылады.

ӘДЕБИЕТТЕР ТІЗІМІ

1. Оқушылардың функционалдық сауаттылығын дамыту жөніндегі 2012-2016 жылдарға арналған ұлттық іс-қимыл жоспарын бекіту туралы Қазақстан Республикасы Үкіметінің 2012 жылғы 25 маусымдағы № 832 Қаулысы.

2. Құрман Н., Есенова Г. Қазақ тілінен коммуникативтік жаттығуларды қолдану әдістемесінің ғылыми-әдістемелік негіздері. – Ақтөбе, 2010. – 144 б.

3. Оразахынова Н., Кенжебаева Г. М. – «Оқушылардың функциональдық сауаттылығын қалыптастыру жолдары» ғылыми мақаласы, 2012. – Б. 42-

4. Рождественская Л., Логвина И. функционалды оқу дағдыларын қалыптастыру. Мұғалімдерге арналған нұсқаулық. URL:<http://umr.rcokoit.ru/dld/metodsupport/frrozhdest.pdf> - (20.04.2015).

ӘОЖ 37.01:004

«PYTHON ТІЛІНДЕ АЛГОРИТМДЕРДІ ПРОГРАММАЛАУ» ТАҚЫРЫБЫ БОЙЫНША ОҚЫТУ ҚҰРАЛЫН ӘЗІРЛЕУ

Кайсенова Р.К., Сейтахметова Ж.М., Солтанбекқызы А., Адиканова С.

Сәрсен Аманжолов атындағы ШҚУ

Өскемен қ., Қазақстан, E-mail: Ersal_7882@mail.ru

Алгоритмдер – ақпаратты өңдеудің негізгі құрылымдық компоненті болып табылады. Алгоритмдерге негізделген бағдарламалау – бұл деректерді тиімді өңдеу, шешім қабылдау және күрделі есептерді шешу үшін қолданылатын маңызды әдіс. Python бағдарламалау тілі өзінің қарапайымдылығы мен қуаттылығы арқасында, алгоритмдер мен деректер құрылымдарын үйретуде кеңінен қолданылады. Python-ның оқу құралдарын әзірлеу арқылы студенттер мен мамандарға алгоритмдерді тиімді меңгеруге көмектесу маңызды міндет болып табылады.

Бұл мақала Python тілінде алгоритмдерді бағдарламалауға арналған оқыту құралын әзірлеуге арналған әдістер мен тәсілдерге шолу жасайды.

1. Python тілінің негіздері.

Алгоритмдермен жұмыс істей бастамас бұрын, Python тілінің негізгі құрылымдарын түсіну маңызды. Python тілі өзінің қарапайым синтаксисі мен үлкен стандартты кітапханасымен ерекшеленеді. Алгоритмдер мен бағдарламалауды үйрену үшін келесі негізгі тақырыптарды меңгеру қажет:

- Айнымалылар мен деректер типтері: Python тілінде айнымалыларды қалай анықтауға және қолдануға болатынын түсіну.

- Шартты операторлар: if, elif, else сияқты шартты операторларды қолдана отырып, логикалық шешімдер қабылдау.

- Циклдер: for және while циклдарының көмегімен деректерді қайталап өңдеу.
- Функциялар: кодты қайта қолдануға болатын модульдерге бөлу арқылы алгоритмдер құру.

2. Алгоритмдердің құрылымы.

Алгоритмдер – бұл мәселені шешу үшін орындалатын қадамдар жиынтығы. Әрбір алгоритмнің келесі элементтері болады:

- Басталуы: Алгоритмнің басталу шарттары мен мақсаты.
- Қадамдар: Алгоритм бойынша орындалатын нақты қадамдар мен амалдар.
- Аяқталуы: Алгоритмнің орындалуы аяқталған кезде қандай нәтиже шықатынын көрсету.

Алгоритмдер көбінесе түрлі деректер құрылымдарымен жұмыс істейді, сондықтан әртүрлі алгоритмдер мен деректер құрылымдарын түсіну өте маңызды.

3. Алгоритмдерді Python тілінде жүзеге асыру.

Python тілінде алгоритмдерді жүзеге асыру үшін бірнеше негізгі тақырыптарды қарастыру қажет:

3.1. Сұрыптау алгоритмдері.

Сұрыптау алгоритмдері – деректер жиынын ретке келтіру үшін қолданылатын алгоритмдер. Python тілінде бірнеше танымал сұрыптау алгоритмдерін мысал ретінде қарастырайық:

- Қарапайым сұрыптау (Bubble Sort): Бұл алгоритм көрші элементтерді салыстырып, оларды ретімен орындайды.
- Қосарланған сұрыптау (Selection Sort): Бұл алгоритм ең кіші элементті тауып, оны орнымен ауыстырады.
- Қарқын сұрыптау (Quick Sort): Бұл алгоритм бөлшектеу тәсілін қолданады, ол массивті екі бөлікке бөліп, оларды жеке сұрыптайды.

3.2. Іздеу алгоритмдері.

Іздеу алгоритмдері берілген деректер арасында қажетті элементті іздеуге арналған. Python тілінде іздеу алгоритмдерін іске асыру үшін екі негізгі әдісті қарастыруға болады:

- Сызықты іздеу: Тізімнің әрбір элементін қарастырып, қажетті элементті іздейді.
- Бинарлы іздеу: Бұл әдіс сұрыпталған тізімде жұмыс істейді және тізімді екі бөлікке бөліп, қажетті элементті табуға көмектеседі.

3.3. Рекурсия.

Рекурсия – бұл функцияның өзін өзі шақыруы арқылы мәселені шешу тәсілі. Рекурсивті алгоритмдер жиі ағаш құрылымдары мен графтармен жұмыс істеуде қолданылатын тәсілдердің бірі болып табылады.

4. Оқыту құралын әзірлеу әдістемесі.

Python тілінде алгоритмдерді оқыту құралын әзірлеу үшін келесі әдістемелік қадамдарды ұстануға болады:

- Теориялық бөлім: Алгоритмдердің негізгі принциптерін, түрлерін және қолдану салаларын түсіндіретін теориялық материалдар беру.
- Практикалық тапсырмалар: Студенттердің алгоритмдерді нақты тапсырмалар мен мысалдар арқылы орындауын қамтамасыз ету.

- Код мысалдары: Python тілінде жазылған нақты кодтарды мысал ретінде ұсыну.

- Интерактивті тапсырмалар: Студенттерге алгоритмдерді жазу және тестілеу арқылы өз білімдерін тексеруге мүмкіндік беру.

- Бағдарламалық құралдар: Оқыту барысында кодты орындауға және қателерді түзетуге мүмкіндік беретін бағдарламалық құралдарды пайдалану.

Python тілінде алгоритмдерді бағдарламалау оқыту құралы арқылы студенттер алгоритмдерді түсініп, оларды практикада тиімді қолдануды үйренеді. Алгоритмдер мен деректер құрылымдары бойынша білім беру арқылы студенттер бағдарламалауды меңгеріп, күрделі мәселелерді шешуде Python тілінің мүмкіндіктерін толығымен қолдана алады.

Қазіргі кезде Python тілінің қарапайымдылығы мен қуаты арқасында алгоритмдерді бағдарламалау үйрену оңай әрі тиімді тәсіл болып табылады, бұл өз кезегінде болашақ бағдарламашыларға үлкен көмек көрсетеді.

ӘДЕБИЕТТЕР ТІЗІМІ

1. Банкрашков, А.В. Программирование для детей на языке Python / А.В. Банкрашков. - М.: АСТ, 2018. - 288 с.

2. Вордерман, К. Программирование на Python. Иллюстрированное руководство для детей / К. Вордерман, К. Стили, К. Квигли. - М.: Манн, Иванов и Фербер, 2017. - 346 с.

3. Лутц, М. Программирование на Python. Т. 2 / М. Лутц. - М.: Символ, 2016. - 992 с.

4. Лутц, М. Программирование на Python. Т. 1 / М. Лутц. - М.: Символ, 2016. - 992 с.

5. Лутц, М. Программирование на Python, II том / М. Лутц. - СПб.: Символ-плюс, 2015. - 992 с.

6. Лутц, М. Программирование на Python, I том / М. Лутц. - СПб.: Символ-плюс, 2015. - 992 с.

7. Мэтиз, Э. Изучаем PYTHON. Программирование игр, визуализация данных, веб-приложения / Э. Мэтиз. - СПб.: Питер, 2017. - 496 с.

ӘОЖ 37

ОНЛАЙН ПЛАТФОРМАЛАР, МОБИЛЬДІ ҚОСЫМШАЛАР ЖӘНЕ ЭЛЕКТРОНДЫ КІТАПХАНАЛАР АРҚЫЛЫ ОРЫС ТІЛІ МЕН ӘДЕБИЕТТІ ОҚЫТУДЫҢ ЖАҢА ЖОЛДАРЫ

Калденова Ж.С., орыс тілі мен әдебиеті мұғалімі

Қосқұдық ауылындағы 9 орта мектеп

Қонаев қ., Алматы облысы, Қазақстан

Қазіргі заманғы білім беру жүйесі цифрлық технологияларды белсенді түрде қолдануды талап етеді. Орыс тілі мен әдебиетін оқытуда онлайн платформалар, мобильді қосымшалар және электронды кітапханалар мұғалімдер мен оқушылар

үшін жаңа мүмкіндіктер ашады. Бұл құралдар оқу материалдарын қолжетімді етеді, оқыту процесін жеңілдетеді және білім алуды қызықты әрі интерактивті етеді. Бұл мақалада орыс тілі мен әдебиетін оқытуда қолданылатын заманауи онлайн ресурстардың, мобильді қосымшалардың және электронды кітапханалардың тиімділігі қарастырылады.

Білім берудегі онлайн платформалар — бұл интернет арқылы білім алу мен оқытуға арналған цифрлық орта немесе веб-сайттар. Олар оқу материалдарын ұсынуға, оқытушы мен оқушы арасындағы кері байланысты қамтамасыз етуге, білімді бағалауға және дамытуға арналған құралдар мен ресурстарды біріктіреді. Онлайн білім беру платформалары — заманауи білім берудің маңызды бөлігі. Олар оқушыларға да, мұғалімдерге де ыңғайлы, қолжетімді, тиімді оқу процесін ұйымдастыруға көмектеседі. Цифрлық технологияларды дұрыс пайдалану білім сапасын арттыруға үлкен әсер етеді.

Онлайн платформалар қандай мақсатта қолданылады?

1. Қашықтан оқыту

Оқушылар мен мұғалімдер бір жерде болмаса да, оқу процесін жалғастыруға мүмкіндік береді (мысалы, пандемия кезінде).

2. Өзіндік оқу

Оқушылар өз ыңғайына қарай кез келген уақытта және жерде оқи алады.

3. Қосымша білім беру

Қосымша тапсырмалар, тесттер, бейнесабақтар арқылы терең білім алуға жағдай жасайды.

4. Білімді бағалау және бақылау

Автоматты тестілеу, үй тапсырмасын тексеру, нәтижелерді тіркеу мүмкіндігі бар.

Онлайн оқыту платформаларының маңызы: Онлайн платформалар орыс тілі мен әдебиет сабақтарын құрылымдау, оқушылардың оқу үлгерімін бақылау және кері байланыс орнату үшін кеңінен қолданылады. Бұл платформалар білім беруді дәстүрлі әдістермен салыстырғанда анағұрлым икемді және қолжетімді етеді.

Орыс тілі мен әдебиетін оқытуға арналған онлайн платформалар: Google Classroom – Бұл платформа мұғалімдерге сабақтарды ұйымдастыруға, тапсырмалар беруге және оқушылардың жұмысын тексеруге мүмкіндік береді. Оқушыларға жеке кері байланыс беруге және қажетті материалдарды бір жерде сақтауға қолайлы. Moodle – Ашық білім беру платформасы, онда мұғалімдер курстар әзірлеп, әртүрлі деңгейдегі тапсырмалар дайындай алады. Moodle-дің басты артықшылығы – оқу материалдарын икемді түрде бейімдеу мүмкіндігі. Яндекс Учебник – Орыс тілі мен әдебиеті бойынша арнайы тапсырмалар ұсынатын тегін білім беру ресурсы. Оқушылар өз бетімен немесе мұғалімнің жетекшілігімен әртүрлі жаттығулар орындай алады. Учи.ру – Бастауыш және орта сынып оқушылары үшін әзірленген интерактивті платформа. Бұл сайтта оқушыларға арналған қызықты тапсырмалар мен әдебиеттік ойындар ұсынылады. Repetitors.info және Preply – Онлайн репетитор іздеу платформалары, олар арқылы оқушылар жеке мұғаліммен сабақ өтіп, тілді жетілдіре алады.

Мобильді қосымшалар арқылы оқыту: Мобильді қосымшалар оқушыларға кез келген уақытта және кез келген жерде оқу мүмкіндігін береді. Олар

грамматиканы меңгеруге, сөздік қорды дамытуға және әдеби шығармалармен танысуға көмектеседі.

Орыс тілі мен әдебиетін оқытуға арналған мобильді қосымшалар: Duolingo – Орыс тілін шет тілі ретінде оқытуға арналған танымал қосымша. Оқушылар жаңа сөздерді меңгеріп, грамматикалық жаттығулар орындай алады. LingQ – Бұл қосымшада пайдаланушылар аудиожазбалар тыңдап, мәтіндерді оқып, сөздерді жаттап, тілді тереңірек үйренеді. Русский с нуля – Орыс тілін жаңа бастаушыларға арналған қосымша, ол қарапайым грамматика мен сөздік қорды меңгеруге көмектеседі. Грамота.ру мобильді нұсқасы – Оқушыларға орфография мен пунктуация ережелерін меңгеруге көмектесетін пайдалы ресурс. ЛитРес – Электронды кітап оқуға және тыңдауға арналған қосымша. Әдеби шығармаларды кез келген жерде оқуға мүмкіндік береді.

Электронды кітапханалар оқушыларға әдеби шығармалармен еркін танысуға мүмкіндік береді. Бұл ресурстар арқылы оқушылар сирек кездесетін кітаптарды да оңай таба алады.

Орыс тілі мен әдебиетін оқытуға арналған электронды кітапханалар: ЛитРес: Школьная библиотека – Бұл платформа оқушыларға тегін көркем әдебиеттерді ұсынады. Мұғалімдер мен оқушылар кез келген кітапты онлайн оқи алады. Библиотека Максима Мошкова – Орыс классиктерінің шығармалары жиналған онлайн кітапхана. Барлық материалдар тегін қолжетімді. Грамота.ру – Орыс тілінің сөздіктері мен анықтамалықтары бар платформа. Оқушылар бұл ресурсты грамматикалық ережелерді қайталау және пунктуацияны үйрену үшін пайдалана алады. Президентская библиотека имени Б. Н. Ельцина – Мұнда орыс әдебиетінің тарихи құжаттары мен сирек кездесетін кітаптар жиналған. Национальная электронная библиотека (НЭБ) – Орыс тілі мен әдебиетіне байланысты көптеген материалдар ұсынатын заманауи ресурс.

Орыс тілі мен әдебиетін оқытудың жаңа жолдарын қолданудың артықшылықтары

1. Қолжетімділік – Оқушылар мен мұғалімдерге кез келген уақытта білім алуға мүмкіндік береді.

2. Интерактивтілік – Білім алу процесін қызықты әрі тартымды етеді.

3. Даралау мүмкіндігі – Оқушылар өздерінің оқу қарқынына сай білім алады.

4. Автоматтандыру – Тапсырмаларды тексеру, бағалау және оқу материалдарын басқару оңайлайды.

5. Ыңғайлылық – Кез келген құрылғы арқылы сабаққа қатысуға болады.

Онлайн платформалар, мобильді қосымшалар және электронды кітапханалар – орыс тілі мен әдебиетін оқытуда инновациялық мүмкіндіктер ұсынатын маңызды құралдар. Бұл технологиялар оқу процесін тиімді, қызықты және заманауи етеді. Мұғалімдер мен оқушылар бұл ресурстарды белсенді пайдалану арқылы білім беру сапасын арттыра алады. Болашақта цифрлық технологияларды кеңінен қолдану арқылы білім беру жүйесі одан әрі дамып, оқушыларға жаңа мүмкіндіктер ашылады. Сондықтан мұғалімдер жаңа оқыту әдістерін меңгеріп, оларды өз тәжірибесінде қолдану арқылы оқыту сапасын жақсарты алады.

ӘДЕБИЕТТЕР ТІЗІМІ

1. Жұмабекова, Г. Т. (2021). Цифрлық білім беру ресурстары және олардың орыс тілі сабағындағы тиімділігі. – Алматы: Қазақ университеті.
2. Сейдахметова, А. Ж. (2020). Мектепте орыс тілі мен әдебиетті қашықтан оқыту әдістері. – Астана: Фолиант.
3. Кудрина, Н. В. (2022). Информационно-образовательная среда и преподавание русского языка в школе. – Москва: Просвещение.
4. Исакова, Ә. С. (2019). Орыс тілі пәнінде Bilimland және Kundelik платформаларын пайдалану әдістемесі. – Алматы: Мектеп баспасы.
5. Сәрсенбаева, Л. М. (2023). Онлайн білім беру құралдары: мобильді қосымшалар және мультимедиа сабақтар. – Шымкент: Оқу.
6. Төреханова, А. К. (2022). Электронды кітапханалар мен виртуалды ресурстарды пайдалану арқылы әдебиет сабағын жандандыру. – Қарағанды: Болашақ.

ӘОЖ 37

ҚАЗАҚ ТІЛІН ҮЙРЕТУДЕ КОММУНИКАТИВТІК ӘДІСТІҢ МАҢЫЗЫ

Кинолбаева Р.С., қазақ тілі мен әдебиеті пәні мұғалімі (орыс сыныптарда)

«№15 орта мектебі» КММ

Өскемен қаласы бойынша білім бөлімінің

Шығыс Қазақстан облысы білім басқармасы, Қазақстан

Қазіргі заманғы тіл үйрету әдістері арасында коммуникативтік тәсіл ерекше орын алады. Бұл әдіс тіл үйренушілердің сөйлеу дағдыларын қалыптастыруға және қарым-қатынас жасау қабілетін дамытуға бағытталған. Қазақ тілін үйрету барысында коммуникативтік әдісті қолдану – оқушылардың тілді меңгеруге деген қызығушылығын арттырып, оны күнделікті өмірде қолдануға мүмкіндік береді. Қазіргі уақытта қазақ тілін орыс тілді аудиторияға үйрету маңызды міндеттердің бірі болып табылады. Тілді меңгеру процесінде оқушылардың сөйлеу дағдыларын жетілдіру және тілді қарым-қатынас құралы ретінде қолдануға үйрету басты мақсат болып саналады. Осы тұрғыдан алғанда, коммуникативтік әдіс қазақ тілін оқытудың тиімді тәсілдерінің бірі ретінде ерекше маңызға ие. Бұл әдіс оқушылардың күнделікті өмірде тілді белсенді қолдануына ықпал етеді және олардың қарым-қатынас жасау қабілеттерін дамытады.

Коммуникативтік әдіс — бұл тіл үйретуде басты мақсат **ретінде** оқушының сөйлеу, пікір білдіру, қарым-қатынас жасау қабілетін дамытуға бағытталған әдіс. Бұл тәсілде оқушы тек грамматикалық ережелерді жаттап қана қоймай, нақты жағдаяттарда тілдік бірліктерді дұрыс әрі еркін қолдануға үйренеді.

Негізгі мақсаты:

- Тілді қарым-қатынас құралы ретінде меңгерту;
- Тілді нақты өмірлік жағдаятта қолдана білуге үйрету;

- Оқушылардың тыңдау, түсіну, сөйлеу, оқу, жазу дағдыларын кешенді дамыту.

Қазақ тілі сабағында қолданылуы:

- Сұрақ-жауап (диалог құру);
- Рөлдік ойындар («дүкенде», «дәрігерде», «саяхатта» т.б.);
- Пікірталас, ойталқы;
- Жобалар мен презентациялар жасау;
- Мәтін бойынша сұхбат құрастыру, сауалнама жүргізу т.б.

Коммуникативтік әдіс пен қазақ тілінің байланысы — бұл қазіргі заманғы тіл үйретудегі маңызды бағыттардың бірі. Қазақ тілін екінші тіл немесе шет тілі ретінде меңгерту барысында коммуникативтік әдіс оқушылардың нақты өмірлік жағдаятта тілдік бірліктерді еркін қолдануына, қарым-қатынас жасауына, және ең бастысы — сөйлеу дағдысының дамуына жол ашады. Коммуникативтік әдістің негізі — тілді қарым-қатынас құралы ретінде меңгерту. Қазақ тілі сабағында бұл әдіс:

- оқушының ойын ашық айтуына,
- жауап беруге, сұрақ қоюға,
- пікір білдіруге және қарым-қатынас орнатуға үйретеді.

Мысалы:

– «Менің сүйікті ісім»,

– «Сабақтан кейін не істейсің?» деген тақырыпта диалог құру, сұхбат алу, әңгімелеу.

Қазақ тілін оқушылар жаттап емес, қолдана отырып үйренуі қажет. Коммуникативтік әдіс арқылы оқушылар тілге деген қызығушылықпен, шынайы қажеттілікпен қарайды. Бұл әдіс әсіресе:

- орыс сыныптарында,
- ересектерге тілді үйретуде,
- қазақ тілін шет тілі ретінде оқытуда аса тиімді.

Коммуникативтік әдіс пен қазақ тілі – бір-бірімен тығыз байланысты. Бұл әдісті сабақта тиімді қолдану – оқушының тілдік құзыреттілігін дамытуға, өмірде қазақ тілін еркін қолдана білуіне мүмкіндік береді. Мұғалім үшін бұл – тек тіл үйрету емес, тұлға қалыптастырудың заманауи жолы.

Коммуникативтік әдістің ерекшеліктері: Коммуникативтік әдіс дәстүрлі грамматикалық оқыту тәсілдерінен бірнеше маңызды аспектілер бойынша ерекшеленеді:

1. Тілдік орта қалыптастыру – оқушыларды қазақ тілінде қарым-қатынас жасауға ынталандыру.

2. Реалды өмірлік жағдаяттар – күнделікті өмірде кездесетін жағдайларды модельдеу арқылы үйрену.

3. Белсенді тыңдау және диалог құру – пікір алмасу, топтық және жұптық жұмыстарды ұйымдастыру.

4. Құзыреттілікке негізделген оқыту – оқушылардың өз ойын еркін жеткізу қабілетін дамыту.

Коммуникативтік әдісті қолданудың тиімді жолдары:

1. Рөлдік ойындар және диалогтар: Оқушыларды әртүрлі өмірлік жағдаяттарға енгізу (мысалы, дүкенде, емханада, саяхатта сөйлеу үлгілері). Диалог арқылы жаңа сөздерді үйрету және сөйлеу дағдыларын қалыптастыру.

2. Топтық және жұптық жұмыстар: Тілдік серіктестермен жұмыс жасау арқылы ауызша сөйлеуді дамыту. Шағын әңгімелер құрастыру және пікір алмасу.

3. Аутенттік материалдарды қолдану: Теледидар бағдарламалары, радиохабарлар, мақалалар мен әңгімелерді пайдалану. Заманауи қазақ тіліндегі әлеуметтік желілер мен блогтарды оқу және талдау.

4. Дебаттар мен пікірталастар ұйымдастыру: Оқушылардың өз ойын дәлелдеп, сенімді түрде жеткізу қабілетін дамыту. Белгілі бір тақырыптар бойынша көзқарастарын қорғауға үйрету.

Коммуникативтік әдістің артықшылықтары:

- Тілді еркін меңгеруге көмектеседі – оқушылар күнделікті қарым-қатынаста қазақ тілін қолдануға дағдыланады.

- Мотивацияны арттырады – оқушылар сабаққа белсенді қатысып, тілді үйренуге деген қызығушылығы артады.

- Тілді меңгерудің табиғи жолын ұсынады – сөздік жаттау мен грамматиканы жаттауға қарағанда, тілді өмірлік жағдайлар арқылы үйрену тиімдірек.

- Психологиялық кедергілерді жояды – оқушылар қазақ тілінде сөйлеуден қорықпай, өз ойын еркін жеткізе бастайды.

Орыс сыныптарында қазақ тілін үйретуде коммуникативтік әдіс – тілдік құзыреттілікті дамытудың ең тиімді тәсілдерінің бірі. Бұл әдіс арқылы оқушылар тек тілдік нормаларды меңгеріп қана қоймай, оларды шынайы өмірде қолдануға үйренеді. Сондықтан қазақ тілін оқыту үдерісінде коммуникативтік әдісті кеңінен пайдалану – оқушылардың қазақ тілін еркін меңгеруіне жол ашады. Коммуникативтік әдіс – тіл үйретудің ең тиімді, заманауи тәсілдерінің бірі. Ол оқушыны тек білім алушы ретінде емес, белсенді коммуникатор, қоғамдық тұлға ретінде тәрбиелейді. Қазақ тілі сабақтарында бұл әдісті қолдану оқушының тілдік құзыреттілігін арттырып, өмірмен байланысты білім алуына мүмкіндік береді. Коммуникативтік технологияның элементтері оқушыларды бірден әлеуметтік жағдайлар арқылы сөйлеуге үйретуге мүмкіндік береді. Мұның бәрі оқушылардың тілдік белсенділігін арттырудың негізі болады, сынып алдында өздерін еркін ұстауға көмектесетіндігін дәлелдейді. Сондықтан технологияны қолданудағы мақсат–нәтижелі пайдалану. Бұл технология элементтерін енгізу үшін қолайлы жағдай жасау, жеке оқушымен жұмыс істеу. Оқу процесінің негізінде бұл технология элементтерін пайдаланып, сабақта оқушылардың білімділігін, іскерлігін, адамгершілік, эстетикалық, патриоттық сезімін дамыту. Оқушылардың танымдық белсенділігін арттырудың бір жолын тіл дамыту жұмыстары арқылы іске асыруға болады. Бір сөзбен салыстыру, жинақтау, талдау, нақтылау, жүйелеу байланыс ерекшеліктерімен осы технология элементтерін пайдалану арқылы топпен, жеке, жұппен істеу арқылы жетістіктерге жетеміз. Осы жетістіктерді сабақтарда және сыныптан тыс шаралардан көруге болады. Бүгінгі күнде біздің қоғамымызға адамдармен еркін сөйлесіп, тіл табыса алатын коммуникативті адамдар керек.

ӘДЕБИЕТТЕР ТІЗІМІ

1. Қазақстан Республикасы Білім және ғылым министрлігі. Қазақ тілі пәні бойынша оқу бағдарламасы (орта білім беру деңгейі). – Астана, 2021.
2. Жұбанова Б.О. Қазақ тілін оқыту әдістемесі. – Алматы: Қазақ университеті, 2015.
3. Әбдікәрімова Т. Қазақ тілін деңгейлеп оқыту және коммуникативтік бағыт. – Алматы: Білім, 2019.
4. Сүлейменова Э.Д. Қазақ тілін шет тілі ретінде оқыту әдістемесі. – Алматы: Арман-ПВ, 2020.
5. Нұрғалиқызы Ш. Коммуникативтік әдісті қолдану жолдары // «Қазақ тілі мен әдебиеті» журналы, №2, 2022.
6. Ахметова Г. Тіл дамыту сабақтарындағы жаңа әдістер // «Білім беру технологиялары» журналы, №4, 2021.

ӘОЖ 37

ДЕБАТТАР МЕН ПІКІРТАЛАСТАР АРҚЫЛЫ ОРЫС ТІЛІНІҢ КОММУНИКАТИВТІК ДАҒДЫЛАРЫН ДАМУ

Кобельдесова А.Ж., орыс тілі мен әдебиеті пәні мұғалімі

«Көлденең орта мектеп-бақшасы» КММ

Үржар ауданы бойынша білім бөлімінің

Абай облысы білім басқармасы, Қазақстан

Қазіргі заман білім беру жүйесінде тілдік дағдыларды дамытудың жаңа, интерактивті әдістеріне үлкен көңіл бөлінуде. Орыс тілі мұғалімдері оқушылардың лингвистикалық қабілеттерін меңгеруден гөрі, олардың коммуникативтік және шығармашылық ойлауын, өзін-өзі білдіруін дамытуға басымдық береді. Осы орайда дебаттар мен пікірталастар – оқушылардың аргументтер келтіру, пікірталас жүргізу, тыңдау және өз ойын нақты жеткізу секілді коммуникативтік дағдыларын жан-жақты дамытуға бағытталған тиімді әдістердің бірі болып табылады.

Коммуникативтік дағдыларды дамытуда дебаттар мен пікірталастар оқушыларға тек тілдік құралдарды жетілдіріп қана қоймай, олардың логикалық ойлауын, сын тұрғысынан бағалау қабілетін және өз ойын құрылымдау өнерін дамытады. Негізгі артықшылықтары:

Аргументация және сын тұрғысынан ойлау - Дебаттар барысында оқушылар өз көзқарастарын дәлелдеуге, қарсылас пікірді тыңдап, сол бойынша жаңа аргументтер құрастыруға үйренеді. Бұл процесс оларды ақпаратты сыни талдауға, дәстүрлі әрі интуитивті ойлау дағдыларын үйлестіруге итермелейді. Пікірталастар мен дебат сессиялары оқушыларға өз ойын еркін жеткізу, сөздік қоры мен грамматикалық құрылымдарды нақты пайдалануды талап етеді. Сонымен қатар, мұндай іс-шаралар оқушылардың ұялшақтығын азайтып, сенімді әрі анық сөйлеуге үйретеді. Дебат процесі барысында оқушылар топтық талқылаулар жүргізеді. Бұл оларға өзара коммуникацияны дамыту, пікір алмасу және бірлесіп проблемаларды шешу дағдыларын қалыптастыруға мүмкіндік береді.

Педагогика мен теориялық лингвистика саласында коммуникативтік оқыту әдістерінің негізі – коммуникативтік парадигма деп аталады. Негізгі ұстанымдары:

- Коммуникативтік мақсатқа бағытталған оқыту. Бұл тәсіл оқушыларға тілдік дағдыларды тек қана синтаксистік және лексикалық деңгейде меңгертуге емес, сонымен қатар, нақты өмірдегі коммуникативтік қажеттіліктерді қанағаттандыруға үйретеді. Дебаттар, пікірталастар, рөлдік ойындар секілді әрекеттегі тапсырмалар оқушыларға сөйлесу, тыңдау, пікір айту және келіссөз жүргізу сияқты іс-әрекеттерді меңгеруге көмектеседі.

- Әлеуметтік конструктивизм. Оқушылар топтағы пікірталастарда өзара әрекеттесу арқылы білімді өз бетінше құрылымдайды. Мұғалім жетекшілік ететін ортада студенттер өз пікірлерін еркін білдіреді, әртүрлі көзқарастарды тыңдайды және өзара сын-пікір алмасу арқылы коммуникативтік дағдыларын жетілдіреді.

- Интерактивті оқыту моделі. Дебаттар мен пікірталастар оқушылардың сабаққа белсенді қатысуын қамтамасыз етіп, олардың мотивациясын арттырады. Әрбір талқылау сессиясы жаңа ақпаратпен танысып, оны өз өмірлік тәжірибесіне енгізуге мүмкіндік береді.

Орыс тілі мұғалімдері сабақ барысында дебаттар мен пікірталастарды қолданудың түрлі әдістерін енгізе алады. Олардың ішіндегі кейбіреулері мынандай:

Тақырыптық дебат сессиялары. Мұғалім сабақты нақты өзекті тақырыптардан бастайды (мысалы, мәдениеттік құбылыстар, қазіргі әлеуметтік мәселелер немесе әдеби шығармалардан алынған тақырыптар). Әр топқа белгілі бір позиция беріледі және оқушылар өз көзқарасын дәлелдеу үшін нақты деректер мен әдеби көздерден дәлелдер келтіреді.

Рөлдік ойындар мен симуляциялар. Тарихи оқиғалар, әдеби кейіпкерлер немесе мәдени мәселелер бойынша оқушылар рөлдерді ойнайды. Мұндай әдіс оқушылардың өз пікірін қалыптастыруға және белгілі бір контекстте сөйлесуге дайындықтарын арттырады.

Кейстерді талдау. Оқушыларға нақты жағдайлар мен күрделі сұрақтар қойылып, оларды шешу жолдары туралы пікірталас жүргізіледі. Мысалы, белгілі бір оқиғадағы негізгі шешімдердің ықтимал салдары талқыланып, оқушылардың пікірлерін салыстырып, дәлелдеу жұмысы жүргізіледі.

Онлайн платформадағы пікірталастар. Заманауи ақпараттық технологияларды қолдану арқылы мұғалім сабақтың бір бөлігін немесе қосымша тапсырмалар түрінде онлайн пікірталастар ұйымдастыра алады. Бұл әдіс оқушыларға виртуалды ортада да өз ойын еркін білдіруге мүмкіндік береді және цифрлық сауаттылықтарын арттырады.

Аралық зерттеулер мен практикалық сабақ жүргізу нәтижелері бойынша, дебаттар мен пікірталастар оқушылардың коммуникативтік дағдыларына оң әсерін тигізеді. Негізгі нәтижелер: Тілдік еркіндік артады, оқушылар сабақты белсенді түрде жүргізіп, өз ойын дәлелдеу мен жеткізу арқылы сөйлеу шеберлігін дамытады. Сын ойлау дамиды, әр түрлі позициялар мен көзқарастарды талқылау оқушылардың ақпаратты талдау, салыстыру және қорытындылау дағдыларын нығайтады. Мотивацияның жоғарылауы, интерактивті әдістер сабаққа қызығушылықты арттырады. Мұғалімнің жетекшілігінде жүргізілетін

пікірталастар оқушылардың сабақты тереңірек меңгеруіне және үйренуге деген ынтасын күшейтеді.

Дегенмен, кейбір қиындықтар да кездеседі: Ұялшақтық пен өз ойын жеткізуге қиындықтар. Кейбір оқушылар топтағы пікірталаста өз ойын еркін білдіруден қорқады. Мұндай жағдайда мұғалім оқушыларды қолдап, шағын топтарда жұмыс жүргізу немесе алдын ала дайындалған сұрақтар арқылы сабаққа дайындық жұмыстарын ұйымдастыруы қажет. Дереккөздер мен дәлелдер құрастырудағы қиындықтар. Ақпараттық ізденіс бойынша кейбір оқушылар нақты дәлелдер мен деректерді табуда қиындық көреді. Бұл мәселені шешу үшін мұғалім арнайы ақпараттық ресурстар мен ғылыми мақалаларды оқыту барысында қолдануды ұсынып, оқушылардың өз бетімен дерек іздеу дағдыларын дамытуға көңіл бөлетін сабақтарды жоспарлауы тиіс.

Дебаттар мен пікірталастар – орыс тілінің коммуникативтік дағдыларын тиімді дамытуға арналған инновациялық әдіс. Олар оқушылардың логикалық ойлауын, өз ойын дәлелдеу қабілетін және тілдік еркіндігін арттыруға ықпал етеді. Сонымен бірге, мұндай интерактивті әдістер топтық жұмыс, сын тұрғысынан бағалау және ақпаратты талдау дағдыларының дамуына зор үлес қосады. Болашақта мұғалімдер осы әдістерді сабақ құрылымына тұрақты түрде енгізу арқылы оқушыларды заманауи талаптарға сәйкес дайындай алады. Оқушылардың жан-жақты дамуы мен өз ойын еркін жеткізуі олардың тұлғалық және кәсіби өсуіне негіз болады. Сонымен қатар, онлайн технологиялар мен интерактивті платформаларды қолдану арқылы пікірталастар жүргізудің жаңа формалары зерттеліп, эксперименттік әдістердің тиімділігі арттырылады. Осылайша, дебаттар мен пікірталастар арқылы орыс тілінің коммуникативтік дағдыларын дамыту оқыту процесін заманауи ақпараттық- интерактивті ортаға бейімдеп, тіл білімін тереңдетуге және оқушылардың шығармашылық әлеуетін арттыруға зор мүмкіндік береді.

ӘДЕБИЕТТЕР ТІЗІМІ

1. Абдрахманова, З. Т. (2021). Коммуникативтік дағдыларды дамытудағы дебат технологиясының рөлі. – Алматы: Қазақ университеті.
2. Киселева, И. А. (2020). Обучение русской речи через дебаты и дискуссии в школе. – Москва: Просвещение.
3. Тлеубаева, Г. М. (2022). Орыс тілі сабақтарында пікірталас элементтерін қолдану арқылы сөйлеу қабілетін дамыту. – Астана: Фолиант.
4. Ахметова, Н. С. (2019). Тілдік ортада коммуникативтік қабілетті қалыптастыру жолдары. – Қарағанды: Болашақ.
5. Бекжанова, А. К. (2021). Жаңартылған білім мазмұны аясында орыс тілін оқытудың тиімді әдістері. – Шымкент: Оқу.
6. Сорокина, Е. П. (2020). Методика развития устной речи на уроках русского языка через дебаты. – Санкт-Петербург: Лань.

«СҮТ ЖЕЛЕСІ» ҰЛТТЫҚ ӨНІМДІ ДАЙЫНДАУ ӨНІМІН ДАЙЫНДАУ

Конгратбаева Қ., Мұқият Л., Аманкелді К., Ерболат Д.Д.

Ғылыми жетекшісі: Ерболатұлы Досым, физика-математика
ғылымдарының кандидаты, қауымдастырылған профессор
Аманжолов университеті, Өскемен қ., Қазақстан
E-mail: e_dosym@mail.ru

Бұл мақалада сүттен жасалған желенің тарихы, дайындау технологиясы, негізгі түрлері және оның пайдасы қарастырылады.

Сүттен жасалған желе – бұл нәзік құрылымды, жеңіл әрі пайдалы десерт. Оның негізгі құрамына сүт, желатин немесе агар-агар, қант және түрлі табиғи дәмдеуіштер кіреді. Бұл тағамның ерекшелігі – оның жоғары тағамдық құндылығында. Сүт өнімдері кальций мен ақуыздың негізгі көзі болып табылады, ал желатин ағза үшін пайдалы аминқышқылдарын қамтиды. Сондықтан сүтті желе тек дәмді ғана емес, сонымен қатар денсаулыққа пайдалы тағам ретінде кеңінен қолданылады. Сүттен жасалған желенің тарихы тамыры тереңге кетеді. Сүттен жасалған желенің танымал болуының негізгі себебі – оның тағамдық және диеталық қасиеттері. Бұл тағам көбінесе балаларға, егде жастағы адамдарға және дұрыс тамақтануды ұстанатындарға ұсынылады. Себебі сүт ағзаның сүйек және бұлшықет тіндерін нығайтуға көмектеседі, ал желатин буындар мен терінің серпімділігін сақтауға ықпал етеді. Сонымен қатар, бұл десерт жеңіл қорытылады, асқорыту жүйесіне ауырлық түсірмейді, сондықтан оны диеталық мәзірлерге де қосады.

Тағам өнеркәсібінде сүтті желенің түрлі нұсқалары дайындалады. Қазіргі таңда дүкендерде жеміс қосылған, карамельмен немесе шоколадпен араластырылған сүт желелері жиі кездеседі. Дегенмен, үй жағдайында дайындалған желе табиғи әрі пайдалы болады, өйткені оның құрамына консерванттар мен жасанды қоспалар қосылмайды. Сүтті желені дайындау технологиясы да ерекше назар аударуды қажет етеді. Негізгі ингредиенттерді дұрыс тандау, оларды дұрыс температурада өңдеу және араластыру әдістерін сақтау тағамның сапасына тікелей әсер етеді. Мысалы, желатинді алдын ала суда жібітіп, белгілі бір температурада еріту қажет, ал сүтті қатты қыздырмай, баяу қайнату ұсынылады. Дұрыс дайындалған желе біркелкі, жұмсақ әрі ауызда тез ерігіш құрылымға ие болады. Сүттен жасалған желенің пайдасы туралы айтқанда, оның құрамындағы маңызды қоректік заттарды атап өткен жөн. Біріншіден, сүт – кальцийдің негізгі көзі, ал кальций сүйек пен тіс саулығы үшін аса қажет. Екіншіден, сүт құрамындағы ақуыздар ағзаның жасушалық деңгейде жаңаруына көмектеседі. Үшіншіден, желатин мен агар-агар ішек жұмысын жақсартады, тері, шаш және тырнақтың жағдайын жақсартады [1, 2].

Сүтті желенің тағы бір маңызды қасиеті – оның әртүрлі вариацияларда дайындалу мүмкіндігі. Кейбір адамдар қант қоспай, бал немесе стевия сияқты табиғи тәттілендіргіштерді қолданады. Ал басқалары оған жеміс езбесі немесе

какао қосып, ерекше дәм береді. Осылайша, әр адам өз талғамына сай рецепт таңдай алады [1, 3].

Қазақ дәстүрлі тағамдарында да сүт негізінде дайындалатын түрлі өнімдер бар. Көбінесе сүтті қоюландыру арқылы дайындалатын тағамдар желеге ұқсас келеді. Қымыз және шұбат негізіндегі желелер – қазақ халқының ежелгі тағамдық дәстүрлерінің бірі. Мұндай тағамдарды дайындауда табиғи ашытылған сүт өнімдері қолданылады, ал қоюландыру үшін табиғи желатин немесе крахмал пайдаланылған. Қазақ асханасында сүтті өнімдерден жасалатын ерекше тағамдар қатарына қатық, сүзбе, құрт, ірімшік, майсөк сияқты дәстүрлі өнімдер жатады. Кейбір зерттеушілер бұл өнімдерді желе тәрізді тағамдар қатарына жатқызады, себебі олардың құрылымы сүтті желеге ұқсас келеді.

Бүгінде сүтті желе әлемнің түкпір-түкпірінде кеңінен дайындалады. Оны мейрамханалардан бастап, үй жағдайында әзірлейтіндерге дейін көпшілік тұтынады. Десерттің танымалдығы оның қарапайым дайындалу әдісіне, жеңіл әрі денсаулыққа пайдалы болуына байланысты артып келеді. Сүтті желе заманауи асханаларда түрлі вариацияларда кездеседі. Мысалы:

- Диеталық желелер – қантсыз, табиғи тәттілендіргіштермен дайындалатын нұсқалары

- Жемісті желелер – жидектер мен тропикалық жемістер қосылып жасалады
- Какао немесе шоколад қосылған желелер – ерекше дәм мен хош иіс береді
- Кофелі желе – эспрессо немесе капучино қосылып жасалады

Осылайша, сүтті желе өзінің тарихы мен дамуы барысында әртүрлі мәдениеттер мен кулинарлық дәстүрлерді біріктіріп, көпшілікке сүйікті тағамдардың біріне айналды.

Осы жұмыста табиғи қоспалардан тұратын “Сүтті желе” өнімі дайындалды (1-сурет).



Сурет 1 - Табиғи қоспалардан тұратын “Сүтті желе” өнімі

Сүтті желенің құрамы мен дайындау технологиясы

Сүтті желе – қарапайым, бірақ құрамы бойынша пайдалы әрі әртүрлі вариацияда дайындалатын десерт. Оның негізгі компоненттері:

- Сүт – негізгі қоспа, дәмін жұмсартып, тағамдық құндылығын арттырады.
- Желатин немесе агар-агар – қоюландырғыш заттар, олар желе тәрізді құрылым береді. Агар-агар өсімдік негізіндегі балама болғандықтан, вегетариандық нұсқаларда пайдаланылады.
- Қант немесе табиғи тәттілендіргіштер – қанттан бөлек, бал, стевия, сироптар да қосылады.
- Қосымша ингредиенттер – какао, жеміс езбелері, ваниль, даршын, жаңғақтар немесе шоколад ерекше дәм береді.

Дайындау технологиясы

1. Желатинді дайындау – оны жылы суға немесе сүтке салып, толық ісінуін күту қажет (15-20 минут). Агар-агар қолданылса, оны суық суға араластырып, қайнату қажет.

2. Сүтті жылыту – баяу отта сүтті жылыту керек, бірақ қайнатуға болмайды, себебі тым ыстық сүт желатиннің қасиетін өзгертуі мүмкін.

3. Қант пен дәмдеуіштерді қосу – қант толық ерігенше араластырылады, содан кейін дәмдеуіштер немесе табиғи тәттілендіргіштер қосылады.

4. Желатинді қосу – ісінген желатинді жылы сүтке салып, толық ерігенше араластыру қажет. Агар-агар қолданылса, оны қайнатылған сүтпен 1-2 минут бойы қайнату керек.

5. Қалыптарға құю және суыту – дайын қоспа қалыптарға құйылып, бөлме температурасында сәл салқындағаннан кейін тоңазытқышта 4-6 сағат ұсталады.

Сүтті желенің құрылымы тегіс әрі жұмсақ болуы үшін, барлық ингредиенттер жақсылап араластырылуы керек. Егер желені ерекше дәммен байытқыңыз келсе, шоколад, кофе немесе жеміс езбесін қосуға болады.

Сүтті желенің түрлері

Сүтті желенің әртүрлі нұсқалары дәмдік ерекшеліктерімен ғана емес, құрамындағы қоректік заттарымен де ерекшеленеді.

1. Классикалық ванильді желе

Бұл ең танымал әрі қарапайым түрі. Сүт, қант, желатин және ваниль сығындысы арқылы дайындалады. Десерт нәзік, жұмсақ құрылымға ие болып, тәтті әрі хош иісті болып шығады.

2. Шоколадты сүтті желе

Бұл нұсқада негізгі қоспаға какао ұнтағы немесе ерітілген қара шоколад қосылады. Шоколад сүттің дәмін ерекше толықтырып, тәтті әрі бай десерт жасайды. Какао антиоксиданттарға бай болғандықтан, бұл желе пайдалы нұсқалардың бірі болып саналады.

3. Жеміс қосылған сүтті желе

Бұл түрге жаңа піскен жемістер немесе жеміс езбелері қосылады. Жидектер (күлпынай, таңқурай, көкжидек), тропикалық жемістер (манго, банан) және цитрустық жемістер сүтпен жақсы үйлеседі. Олар тек дәмін жақсартып қана қоймай, витаминдер мен пайдалы элементтер қосады.

4. Кофе дәмді желе

Эспрессо немесе ерігіш кофе қосылған сүтті желе ерекше дәм береді. Бұл нұсқа әсіресе кофе әуесқойларына ұнайды, себебі ол сергітетін әсерге ие. Кофе мен сүттің үйлесімі жұмсақ әрі қанық дәм береді.

5. Бал және жаңғақ қосылған желе

Бұл түрінде қанттың орнына табиғи бал қолданылады, ал үстіне жаңғақтар (бадам, жаңғақ, фундук) себіледі. Балдың табиғи тәттілігі мен жаңғақтардың қытырлақтығы десертке ерекше құрылым мен пайдалы қасиеттер береді.

Сүтті желенің пайдасы

Сүтті желенің адам ағзасына пайдасы оны тұтыну мөлшеріне, құрамына және жеке ерекшеліктеріне байланысты. Бұл десерт көптеген қоректік заттарға бай, бірақ кейбір жағдайларда кері әсер етуі мүмкін. Сүтті желе – кальцийдің тамаша көзі. Сүттен жасалғандықтан, оның құрамында сүйек пен тіс денсаулығы үшін маңызды кальций мол. Бұл әсіресе балалар мен егде жастағы адамдар үшін пайдалы, себебі кальций жетіспеушілігі остеопорозға, сүйек әлсіздігіне және тіс ауруларына әкелуі мүмкін. Сондай-ақ, сүт ақуызға бай, ол бұлшықеттердің қалыптасуына және ағзаның түрлі жүйелерінің дұрыс жұмыс істеуіне көмектеседі. Бұл десерт асқорыту жүйесіне де оң әсер етеді. Егер сүтті желе табиғи ингредиенттерден дайындалса, онда оның құрамындағы ақуыздар мен желатин асқазан-ішек жолдарының жұмысын жеңілдетеді. Желатин ішектің шырышты қабатын қорғап, оның моторикасын жақсартады. Сондай-ақ, желатин буындардың саулығы үшін пайдалы, себебі оның құрамында шеміршек тінін нығайтатын коллаген мен аминқышқылдар бар. Сүтті желе – төмен калориялы өнім. Егер қант мөлшері шектелсе немесе табиғи тәттілендіргіштер қолданылса, бұл десерт диеталық тағам ретінде жарамды болады. Майлылығы төмен сүттен дайындалған желе дене салмағын бақылауға көмектеседі. Сонымен қатар, агар-агармен дайындалған нұсқалар ағзадан зиянды заттарды шығарып, зат алмасуды жақсартады. Сүтті желенің тағы бір маңызды пайдасы – жүрек-қантамыр жүйесіне оң әсері. Желатиннің құрамындағы глицин аминқышқылы қан қысымын реттеуге және жүрек бұлшықетін нығайтуға көмектеседі. Егер желе құрамында антиоксиданттарға бай какао немесе жеміс езбелері болса, ол қан айналымын жақсартып, холестерин деңгейін төмендетуге ықпал етеді.

Қорытынды

Сүттен жасалған желе – тағамдық құндылығы жоғары, дәмді және жеңіл десерт. Оның құрамындағы табиғи компоненттер оны балаларға, егде жастағы адамдарға және дұрыс тамақтануды ұстанатындарға пайдалы етеді. Бұл тағамды әртүрлі дәмдеуіштермен және қоспалармен байытып, әркім өз талғамына сай дайындай алады. Сүтті желе дәстүрлі және заманауи аспаздықтың үйлесімі ретінде танылып, әртүрлі мәдениеттердің асханасында ерекше орын алады.

Бұл десерттің басты ерекшелігі – оны дайындаудың қарапайымдылығы. Негізгі ингредиенттер ретінде сүт, желатин немесе агар-агар, тәттілендіргіштер және қосымша дәмдеуіштер қолданылады. Дайындау барысында қоспаларды дұрыс мөлшерлеу маңызды, өйткені сүтті қыздырып, оны дұрыс қоюландыру арқылы қажетті консистенцияға қол жеткізуге болады. Сонымен қатар, оған түрлі жеміс езбелері, шоколад, кофе, бал, жаңғақтар қосу арқылы жаңа дәмдік сипаттар

беруге болады. Сүтті желенің пайдасы оның құрамындағы қоректік заттарға байланысты. Біріншіден, сүт – кальцийдің негізгі көзі, ал кальций сүйек және тіс денсаулығын сақтауда маңызды рөл атқарады. Сондықтан бұл десерт балалар мен егде жастағы адамдар үшін пайдалы. Екіншіден, сүт ақуызға бай, ал ақуыз бұлшықеттердің дамуы мен ағзаның дұрыс жұмыс істеуін қамтамасыз етеді. Үшіншіден, агар-агар мен желатин асқорыту жүйесіне оң әсер етіп, ішек жұмысының жақсаруына көмектеседі.

Сүтті желенің тағы бір артықшылығы – оның төмен калориялы болуы. Егер десерт құрамында қант мөлшері азайтылса немесе табиғи тәттілендіргіштер қолданылса, оны диеталық тағам ретінде тұтынуға болады. Майлылығы төмен сүттен дайындалған желе салмақты бақылауға көмектеседі. Агар-агар қосылған нұсқалар ағзадағы зиянды заттарды шығаруға ықпал етіп, зат алмасу процестерін жақсартады. Сонымен қатар, сүтті желе жүрек-қантaмыр жүйесіне оң әсер етеді. Егер оның құрамына антиоксиданттар бай жеміс езбелері немесе какао қосылса, бұл десерт қан айналымын жақсартып, холестерин деңгейін төмендетуге көмектеседі. Желатиннің құрамындағы глицин аминқышқылы қан қысымын тұрақтандыруға және жүрек бұлшықетін нығайтуға әсер етеді.

Сүтті желенің сапасы оның құрамындағы қоюландырғышқа да байланысты. Егер ол желатинмен дайындалса, онда оның пайдалы қасиеттері жоғары болады. Алайда кейбір адамдар агар-агардың өсімдік текті нұсқасын артық көреді, себебі ол өсімдік талшықтарына бай және асқорыту жүйесін жақсартады [2, 5].

Қорытындылай келе, сүтті желе пайдалы әрі жеңіл десерт болғанымен, оны дұрыс дайындап, шамадан тыс тұтынбау маңызды. Табиғи ингредиенттерден дайындалған және қант мөлшері азайтылған нұсқалары ағзаға пайдалы әсер етеді. Бірақ лактозаға төзімсіз адамдар мен аллергиясы бар адамдарға оны тұтынбас бұрын құрамын мұқият қарастыру қажет. Сүтті желе – көп ғасырлық тағам мәдениетінің бір бөлігі ретінде өзінің өзектілігін жоғалтпай, заманауи аспаздықта әртүрлі вариацияларда дайындалып келеді. Оның дайындалу технологиясын жетілдіре отырып, оны денсаулыққа пайдалы тағамға айналдыруға болады. Ең дұрысы – үй жағдайында сапалы өнімдерден дайындалған сүтті желені тұтыну, сонда оның пайдасы максималды, ал зияны минималды болады.

ӘДЕБИЕТТЕР ТІЗІМІ

1. Түсіпбаев Ә. Т., Құрманғалиева М. Б. Тағам өнімдерінің технологиясы. – 2018. - 350 бет.
2. Жұмағұлов Ж. С. Сүт және сүт өнімдерінің технологиясы. – 2014. - 320 бет.
3. Сейітжанова Қ. Б. Аспаздық өнер – 2016. - 280 бет.
4. Исмаилов С. М. Тағам химиясы. – 2019. - 400 бет.
5. Әлімқұлова Р. Н. Дәстүрлі қазақ тағамдары. – 2017. - 370 бет.

БИОЛОГИЯ ПӘНІ АРҚЫЛЫ ОҚУШЫЛАРДЫҢ ЭКОЛОГИЯЛЫҚ МӘДЕНИЕТІН ҚАЛЫПТАСТЫРУ

Коппаева Н.К., биология пәні мұғалімі

«Мектеп жанындағы интернаты бар

Мешітбай Хасенов атындағы Бестерек орта мектеп- бақшасы» КММ

Үржар ауданы, Абай облысы, Қазақстан

Қазіргі жаһандық өзгерістер мен табиғи ортада болып жатқан экологиялық мәселелер адамзаттың өміріне тікелей әсер етіп отырғаны анық. Табиғат пен адам арасындағы үйлесімді қарым-қатынасты сақтау, қоршаған ортаны аялау – әрбір азаматтың борышы. Бұл ретте экологиялық мәдениетті ерте жастан қалыптастыру маңызды рөл атқарады. Мектептегі білім беру жүйесі – осы мәдениеттің негізін қалайтын алғашқы қадам. Әсіресе биология пәні — табиғатты тануға, тірі ағзалардың құрылымы мен өмір сүру заңдылықтарын түсінуге, табиғатты қорғаудың маңызын ұғынуға ықпал ететін негізгі пәндердің бірі.

Биология сабағында тек ғылыми білім беріліп қана қоймай, оқушылардың табиғатқа деген сүйіспеншілігі мен жауапкершілігі қалыптасады. Экологиялық тәрбие – тек ережелер жиынтығы емес, бұл — тұлғаның мінез-құлқы, санасы мен өмір салты. Сондықтан биология пәні арқылы оқушы бойында экологиялық мәдениетті қалыптастыру – мұғалімнің кәсіби әрі адамгершілік борышы. Бұл эсседе биология пәнінің мазмұны, әдіс-тәсілдері арқылы экологиялық білім мен тәрбие берудің маңызы, оны жүзеге асыру жолдары қарастырылады.

Биология пәні — бұл тірі табиғаттың заңдылықтарын, тірі ағзалардың өмірін, олардың арасындағы байланыстарды, экожүйелер мен биосфераның әрекетін зерттейтін ғылым. Биологияның басты мақсаты – адамға табиғаттың, экожүйелердің құрылымын, тірі ағзалардың өзара әрекетін түсінуге көмектесу. Ал экологиялық мәдениет дегеніміз – адамның табиғатқа деген саналы, жауапты және құрметпен қарау қабілеті. Бұл ұғым адамның табиғатты қорғау, оның ресурстарын тиімді пайдалану және экологиялық мәселелерге жауапкершілікпен қарау сияқты құндылықтарды қамтиды.

Биология пәні мен экологиялық мәдениеттің арасында тығыз байланыс бар. Биологияның өзі экологиялық мәселелермен тығыз байланысты болғандықтан, оқушыларға экологиялық мәдениет негіздерін үйретуде биология пәнінің маңызы зор. Өйткені, биология арқылы оқушылар экосистемалар мен биоалуантүрлілік, тірі ағзалардың экологиялық орны мен олардың қоршаған ортамен қарым-қатынасын терең түсінеді. Осы білімдер, өз кезегінде, оқушылардың экологиялық мәдениетінің қалыптасуына негіз болады. Биология пәнінде экология саласы ерекше орын алады. Экология – тірі ағзалар мен олардың өмір сүру ортасының өзара байланысын зерттейтін ғылым. Оқушылар экология туралы білу арқылы табиғаттың тепе-теңдігін, табиғи ресурстардың шектеулігін, экожүйелердің сақталуының маңыздылығын түсінеді. Бұл білімдер адамның табиғатқа деген көзқарасын өзгертуге әсер етеді. Мысалы, экологиялық мәселелер, әсіресе қоқыс

өңдеу, ауа мен судың ластануы, ормандардың кесілуі және табиғи ресурстардың сарқылуы сияқты мәселелер оқушыларды жауапкершілікке тәрбиелейді.

Биология пәнінде экология тақырыптарын оқыту арқылы оқушылар экожүйелердің құрылымы мен жұмыс істеу принциптерін, жануарлар мен өсімдіктердің табиғаттағы ролін біледі. Мысалы, орман экожүйесінің табиғи тепе-теңдігі, ағаштар мен жануарлардың өзара байланысы, өсімдіктердің фотосинтез процесі мен оның атмосферадағы газ алмасуға әсері сияқты тақырыптар экологиялық мәдениетті қалыптастыруда маңызды рөл атқарады. Бұл тақырыптар адамның экожүйелердің сақталуына қалай әсер ететінін, оның әрекеттері мен іс-қимылдарының қоршаған ортаға қандай салдары бар екенін түсінуге көмектеседі.

Экологиялық мәдениет – адамның табиғатпен саналы қарым-қатынасы, экожүйелерді сақтау мен қалпына келтіруге бағытталған өмірлік ұстанымы. Бұл мәдениет адамның табиғатқа деген көзқарасы мен іс-әрекеттерінде көрініс табады. Экологиялық мәдениетті қалыптастыру – күрделі, ұзақ мерзімді процесс. Ол баланың ерте жастан табиғатқа деген қызығушылығын ояту, табиғатты бақылау мен зерттеуге бейімдеу, оған зиян келтірмеу сияқты әрекеттерден басталады. Осы бағыттағы жұмыс неғұрлым ертерек басталса, соғұрлым нәтижелі болады. Биология пәні — тіршілік әлемінің сырын ашып, табиғат заңдылықтарын түсіндіретін ғылым. Бұл пәннің мазмұны тірі ағзалардың құрылымы мен қызметі, қоршаған ортадағы байланыстар мен тепе-теңдік жайлы білім бере отырып, оқушылардың экологиялық ойлау қабілетін дамытады. Сабақ барысында экологиялық тақырыптарды, мысалы: «биосфера», «экожүйе», «қалдықсыз өндіріс», «биоалуантүрлілік», «қоршаған ортаны қорғау» секілді ұғымдарды кеңінен қарастыру арқылы оқушылардың экологиялық сауатын арттыруға болады.

Оқушылардың экологиялық мәдениетін қалыптастыруда биология сабағында қолданылатын әдіс-тәсілдердің орны ерекше. Әсіресе жобалық жұмыс, эксперимент, табиғатты бақылау, зертханалық тәжірибелер, экскурсиялар — оқушылардың табиғатты тікелей танып-білуіне мүмкіндік береді. Мысалы, «Өсімдіктердің фотосинтез процесі» тақырыбын оқытқанда, тәжірибе жасау арқылы өсімдіктердің қоршаған ортаға әсерін көрсетуге болады. Бұл оқушының тек ғылыми білімін емес, табиғатқа деген көзқарасын да қалыптастырады. Сабақ барысында экологиялық мәселелерді талқылау (қалдықтарды сұрыптау, судың ластануы, орман өрттері, жануарлардың жойылып кетуі) оқушыларды өз ортасына сын көзбен қарауға үйретеді. Сонымен қатар, пәнаралық байланыс арқылы (мысалы, географиямен, химиямен, экологиямен) сабақ мазмұнын байыту — оқушының қоршаған ортаға кешенді көзқарасын дамытады. Сыныптан тыс жұмыстар да маңызды: экологиялық акциялар (ағаш отырғызу, сенбіліктер), мектептік жас натуралистер клубы, табиғатты қорғау тақырыбындағы сурет және эссе байқаулары оқушының экологиялық мәдениетін бекіте түседі.

Биология пәні мұғалімі – тек білім беруші емес, сонымен қатар оқушының жүрегіне табиғатқа деген махаббат ұялататын тұлға. Мұғалімнің өз кәсібіне деген сүйіспеншілігі мен экологиялық жауапкершілігі оқушыға үлкен әсер етеді. Өз іс-әрекетімен, сөздерімен, сабақ мазмұнымен мұғалім бала бойында қоршаған ортаға

құрметпен қарау дағдысын қалыптастырады. Мұғалім оқушыларға табиғаттың нәзік тепе-теңдігін, адамның іс-әрекеті мен оның салдарын түсіндіру арқылы жеке тұлғаның экологиялық жауапкершілігін арттыра алады. Сонымен бірге, қазіргі заманғы ақпараттық ресурстарды (видео, инфографика, виртуалды зертханалар) пайдалану — экологиялық мәселелердің өзектілігін нақты мысалдармен көрсетуге көмектеседі. Жаңартылған білім мазмұны аясында критериалды бағалау, зерттеушілік жұмыс, жобалар — бәрі де экологиялық бағытты тиімді енгізуге мүмкіндік береді. Биология пәні – оқушылардың экологиялық мәдениетін қалыптастырудағы маңызды құрал. Биология пәні мен экологиялық мәдениеттің байланысы – бұл тек білім беру мәселесі ғана емес, сонымен қатар тәрбиелік міндет. Биология арқылы оқушылар экология туралы терең білім алып, табиғатқа деген саналы қарым-қатынасты қалыптастырады. Бұл табиғатты қорғау мен оның ресурстарын сақтауға бағытталған экологиялық мәдениеттің негізін құрайды. Болашақта экологиялық мәдениетті ұстанған ұрпақтың табиғатты қорғау, оның теңгерімділігін сақтау мен оның ресурстарын тиімді пайдалануда маңызды рөл атқаратыны сөзсіз.

Сабақ барысында оқушылар тірі ағзалар мен табиғи процестер жайлы білім алып қана қоймай, табиғатты аялауға, оны қорғауға деген жауапкершілік сезімін бойына сіңіреді. Экологиялық тәрбие тек теориялық біліммен шектелмеуі тиіс. Ол – өмірлік ұстаным, саналы әрекет, табиғатпен үйлесімде өмір сүрудің негізі. Мектеп қабырғасында қаланған экологиялық мәдениет – болашақта саналы қоғам құрудың іргетасы. Сондықтан әрбір биология мұғалімі осы бағыттағы жұмысын жүйелі, мақсатты және шығармашылықпен жүргізуі қажет. Жас ұрпақтың табиғатқа деген сүйіспеншілігі – біздің келешек ұрпаққа қалдырар ең үлкен байлығымыз болмақ.

ӘДЕБИЕТТЕР ТІЗІМІ

1. Әбдіқалықова, Ж. Б. (2021). Биология пәні арқылы экологиялық мәдениет негіздерін қалыптастыру. – Алматы: Қазақ университеті.
2. Жұмабекова, Г. Т. (2020). Экологиялық білім мен тәрбиені биология сабағында қолдану. – Астана: Фолиант.
3. Керімбаев, А. К. (2022). Табиғатқа деген жауапкершілік: экологиялық мәдениет пен биология пәнінің байланысы. – Алматы: Мектеп.
4. Сариева, А. Т. (2019). Биология пәні арқылы экологиялық тәрбие беру: теориясы мен практикасы. – Шымкент: Оқу.
5. Искакова, Ә. С. (2020). Оқушылардың экологиялық мәдениетін қалыптастырудағы биологияның ролі. – Қарағанды: Болашақ.
6. Тұңғышбаева, С. Ж. (2021). Биология пәнін оқытуда экологиялық білім берудің әдіс-тәсілдері. – Астана: Ұлттық білім академиясы.
7. Козлова, М. А. (2022). Экологическая культура и биология в образовательном процессе. – Москва: Просвещение.
8. Шәріпова, Н. Б. (2018). Биология пәнінде экологиялық мәселелерді оқыту. – Алматы: Рауан.

ОҚУШЫЛАРДЫҢ ТІЛДІК ДАҒДЫЛАРЫН ДАМЫТУДЫҢ ЕРЕКШЕЛІКТЕРІ

Курмекешова Б.А., қазақ тілі мен әдебиеті пәні мұғалімі
«№15 орта мектебі» КММ

Өскемен қаласы бойынша білім бөлімінің
Шығыс Қазақстан облысы білім басқармасы, Қазақстан

Жаңартылған бағдарлама бойынша оқушылардың коммуникативтік құзыреттіліктерін, яғни тілдік дағдыларын дамыту басты бағыттардың бірі болып саналады. Атап айтар болсақ, оқылым, айтылым, тыңдалым, жазылым атты тілдік дағдылардың дамуы оқушылардың күнделікті өмірде дұрыс сөйлеп, сауатты жазуының басты алғышарты болмақ. Оқу және жазу сауаттылықтарының жоғары болуы оқушының бәсекеге қабілетті болуын қамтамасыз етіп, оның басқа пәндердің мазмұнын да жылдам қабылдауына тікелей себепкер бола алады. Өзге ұлттың өкілдеріне екінші тілді меңгерту кезінде коммуникативтік, яғни қатысымдық әдісті қолдану өзінің тиімділігін көрсетіп отыр. Тіл үйретудегі қатысымдық әдісті қолдануда Е.И.Пассовтың бөгде тілді үйрету технологиясы, Ө.Жүнісбектің қарым-қатынастық ойындарды игеруде оқытудың өте құнды және тиімді технологиясы болып саналатын бастауыш деңгейде сөйлеу, ауызекі сөйлеу тілдерін қалыптастыру мен жетілдіруді көздейтін оқыту әдістемелері басшылыққа алынады.

Тыңдалым: болжау, белсенді тыңдау, экстенсивті және интенсивті тыңдау, басқарылатын тыңдау, бірлесіп оқу стратегиясы, ұзақ және қысқа мерзімді еске сақтауды дамыту, TPR (физ.қозғалыстарға сүйену әдісі). Тыңдалым – ауызша ақпаратты түсіну және қабылдаумен байланысты тілдік әрекеттің өнімсіз түрі. Тыңдалым бойынша оқушы мұғалімнің сөзін, сабақты түсіндіруін және тіл үйренушілердің әртүрлі хабарламаларын тыңдап, оның мазмұнындағы негізгі және қосымша ақпараттарды түсіне алады. Мысалы: мәтінмен жұмыс кезінде мәтінге баға беріп, мәтінді қолдау, ризашылығын (қарсылығын) білдіру, таңданысын, қызығушылығын, мақтаныш сезімін, өкінішін, қуанышын, ренішін, қорқынышын, үмітін білдіру және тағы басқа әрекеттерді жүзеге асырады.

Тыңдалым дағдысының мазмұнына:

- негізгі ойды түсіну;
- ақпаратты анықтау;
- түсінгенін практикада қолдана білу;
- ақпаратқа өз көзқарасын білдіру;
- ой қорыта білу дағдылары жатады.

Оқыту қазақ тілінде жүрмейтін мектептерде қазақ тілін екінші тіл ретінде оқыту әдістемесінде бұл сөйлесім әрекеттері ертеден қолданылып келеді, біршама жүйеге түскен. Мысалы, ересектердің қазақ тілін білу деңгейін анықтайтын ҚАЗТЕСТ, ағылшын тілін IELTS, TOEFL жүйелері бойынша өз білімдерін сынайтын азаматтар дәл осы жүйе бойынша тест тапсырады. Халықаралық стандарт негізінде жасалған бұл жүйе тыңдалым (аудирование), лексика-

грамматика, оқылым және жазылым деген бөліктерден тұрады. Лексика-грамматикалық тапсырмалармен, оқылымды құрайтын дайын мәтіндермен жазбаша жаттығулар орындауға оқушылар бұрыннан дағдыланған. Ал қазіргі жаңартылған білім мазмұнындағы жүйе бойынша сөйлесім әрекеттерінің ішінде тыңдалым тапсырмаларына оқушыларды жаттықтыру қажет екені анық. Өйткені олар осы уақытқа дейін үнемі тыңдалым әрекеті бойынша тапсырмалар орындап келді деуге болады.

Қазақ тілі мен әдебиеті сабағында және сабақтан тыс уақыттардағы іс-шараларда оқушылардың айтылым және тыңдалым дағдыларын дамытуға мүмкіндік беретін тапсырмалар беру тиімді. Оқушыларды тақырып бойынша пікірталасқа қатыстыру, сұрақтарды зерделету, өз пікірін айтқызу, басқалардың пікірін тыңдату, сұрақ-жауап жүргізу, болжам ұсынуға мүмкіндік беру. Қорытынды жасатуға және қорытындыларымен таныстыруға, рөлдік ойындарға қатысуға, диалогке түсуге, талқылауға және пікірталас пен бағалауға қатыстыру. Жұппен, шағын топтарда мәселелерді шешуге тапсырмаларды орындау барысында тіл мен әдебиеттегі дереккөздерімен диалог құрғызу және талқылату. Өз ой-пікірін қорытындыларын сыныпта, топта таныстыруға, аудитория алдында сенімді түрде сөйлей білу қабілетін дамыту. Қазақ тілі сабақтарының нәтижесі тіл үйренушінің қазақ тілін сөйлеу әрекетінде қолдана алу мүмкіндігінен көрінеді. А.Байтұрсынұлына жүгінсек: «Тілді қолдана білу деп айтатын ойға сәйкес келетін сөздерді таңдап ала білуді және сол сөздерді сөйлем ішінде орын-орнына дұрыстап қоя білуді айтамыз». Қазақ тілін қолдана алу мүмкіндігі қазақ тілін үйренудің соңғы мақсатты нәтижесіне айналады. Оқушының қазақ тілін оқып-үйрену арқылы дүниетаным шеңберінің кеңеюі, қарым-қатынас мүмкіндігінің артуы, жинақтаған білімі мен қалыптастырған білік, дағдысын сөйлеу әрекетінде қолдана білуі оның тілдік құзыреттілігінің деңгейін көрсетеді. Ғалым Қ.Қадашева: «Меңгеру дегеніміз – білімді алудан, дағдыларды қалыптастырудан, біліктілікті дамытудан, түсіну, есте сақтау, практикалық тұрғыдан қолдану сатыларынан тұратын танып-білудің формасы. ...Меңгеру – үйрету мен үйренудің нәтижесі», - дей келіп, тілді толық меңгеру үшін тіл үйренушінің тілдік құзыреті, коммуникативтік құзыреті, әлеуметтік-мәдени құзыреті жоғары дәрежелі болуы тиіс екендігін айтады.

Педагогика ғылымында құзырет, құзыреттілік ұғымдары әлі тұрақтала қоймаса да, әлі нақты анықтамасы болмаса да, категория ретінде өзінің берік орнын алып үлгерді. Латын тілінен келген «Компетентность (лат.competentia – құқылы тиесілік) термині бір нәрсе жайында өзінің дәлелді, абыройлы пікірін білдіре алатындай білімді меңгеру, бір салаға қатысты хабардарлық, беделділік деген мағынаны білдіреді. Competence - беделді тұлғаның нақты шарттарда белгілі бір іс-әрекеттерді жасай алуының заңдастырылған мүмкіндігі, өкілеттілік шеңбері. Осыдан келіп, (competens - тиесілі, лайықты, мүмкіндігі бар) – өзінің білімі мен өкілеттілігі тұрғысынан шешім қабылдап, пікір білдіре алатын белгілі бір саланың білімді, білгір маманы» [4; 149]. «Компетенция (лат. Competere – дегеніне жету, үйлесіп келу, талапқа сай болу) – 1) белгілі бір тұлғаның сол салада жақсы танымы, тәжірибесі, хабардарлығы бар мәселелер шеңбері; 2) біреудің, белгілі бір органның немесе лауазым иесінің өкілеттігі шеңбері.

«Компетентность человека имеет форму вектора акмеологического развития, а компетенции есть некоторые внутренние, потенциальные, скрытые психологические новообразования (знания, представления, алгоритмы действий, система ценностей и отношений), которые затем выявляются в компетентностях человека, что определяет компетенции как актуальные компетентности, возможность их дальнейшего проявления в качестве компетентностей». Сонымен, құзырет – адамның жеке және қоғам талаптарын қанағаттандыру мақсатындағы табысты іс-әрекеттеріне қажетті білім дайындығына әлеуметтік сұраныс. Құзыреттілік – сәйкес құзыретке ие болу негізінде іс-әрекетті жүзеге асыру қабілеті арқылы байқалатын тұлғалық қасиет немесе тұлғаның өзара байланысқан қасиеттерінің жиынтығы. Берілген анықтамалардан шығатын қорытынды, тілді меңгеру - сөйлеу біліктілігі мен дағдыларын игеру, белгілі бір дәрежеде тілдік қатынасқа қол жеткізу, яғни, қатысымдық құзыреттілікке ие болу деген сөз. Қазақ тілін саналы меңгеру арқылы оқушы қазақ тілді ортада алдынан шыққан кәсіби бағытталған міндеттерді өз бетімен шеше алу мүмкіндігіне ие болады, бұл оның тілдік құзыреттілігінің көрінісі болады. Ал тілдік құзыреттілік дегеніміз – адамдардың бірлескен тілдік қатынасында сөйлеу әрекетін тудыратын білім, білік, дағдылардың жиынтығын меңгеруі.

Бүгінгі әдістеме ғылымының алдына қойған мақсаты – мемлекеттік тілді жеделдете үйретудің қоғамдық-әлеуметтік мәнін арттырудың бағыттарын айқындау. Қазіргі білім беру үдерісі дара тұлғаға бағытталып, оқушының қатысымдық, зияткерлік, ақпараттық, сөйлеу құзыреттіліктерін, әлеуметтенуге бейімділігін дамыту міндеттерімен ұштасып жатқандықтан, білім мазмұны жеке тұлғаны жан-жақты дамытуға бағытталуы тиіс. Қазақстандық азаматтың ұлттардың берекесі мен бірлігінің ұйытқысы ретінде толығының бірден-бір жолы мемлекеттік тілді жоғары деңгейде меңгеру, ол үшін мәртебелі тілді оқыту үдерісін заман талабына сай, жан-жақты жетілдіру, әлемдік деңгейге көтеру болып табылады.

ӘДЕБИЕТТЕР ТІЗІМІ

1. Тілді меңгерудің халықаралық стандарттары негізінде «Балабақша-мектеп-колледж-жоғары оқу орны» жүйесінде мемлекеттік тілді үздіксіз оқытуды енгізудің әдістемелік негіздері. Әдістемелік құрал. — Астана, 2013.
2. Мұғалімдерге арналған нұсқаулық, «Назарбаев Зияткерлік мектептері» ДББҰ Педагогикалық шеберлік орталығы, 2016.
3. Оразбаева Ф. Тілдік қатынас: теориясы және әдістемесі / Ф.Оразбаева. - Алматы: Ы.Алтынсарин ат. РБК, 2000.-208 бет.
4. Байтұрсынұлы А. Тіл тағлымы / А.Байтұрсынұлы. - Алматы: Ана тілі, 1992. – 448 бет.
5. Қадашева Қ. Қазақ тілін оқыту әдістемесі / Қ.Қадашева. – Астана: Атамұра, 2006. – 240 бет.
6. Тюмасева З.И. Словарь-справочник современного общего образования: Н.П.Щербак. – СПб: Питер, 2004. – 464 стр.
7. Сүлейменова Ж. Қазіргі қазақ тілі морфологиясын оқытуда белсенді әдістерді қолдану. Монография / Ж.Сүлейменова. – Алматы, 2006. – 252 бет.

ОНЛАЙН ПЛАТФОРМАЛАР, МОБИЛЬДІ ҚОСЫМШАЛАР ЖӘНЕ ИНТЕРАКТИВТІ МАТЕРИАЛДАРДЫҢ АҒЫЛШЫН ТІЛІ САБАҚТАРЫНДА ҚОЛДАНЫЛУЫ

Қабылова А.Қ., ағылшын тілі пәні мұғалімі

«Орта мектеп-гимназиясы» КММ

Қонаев қ., Алматы облысы, Қазақстан

Заманауи ақпараттық технологиялар білім беру саласына жаңа серпіліс әкелді. Әсіресе ағылшын тілі оқытылымында онлайн платформалар, мобильді қосымшалар және интерактивті материалдар үлкен рөл атқарады. Бұл құралдар сабақтардың сапасын арттырып, оқушылардың қызығушылығын оятады және оқу процесін интерактивті, тиімді әрі ынталандыратын етеді. Заманауи технологиялар мұғалімдерге әртүрлі ресурстарды қолдану мүмкіндігін береді, ал оқушылар өз бетімен білім алуға, әлемдік ақпаратпен белсенді танысуға жағдай жасайды. Осыған орай, ағылшын тілін оқытуда жаңа технологияларды қолданудың маңыздылығы артып отыр.

Онлайн платформалар – оқушылар мен мұғалімдер арасындағы өзара әрекеттестікті арттырудың тиімді құралы болып табылады. Мұндай платформалар арқылы мұғалімдер сабақ материалдарын алдын ала дайындап, оларды виртуалды ортада бөлісе алады. Онлайн платформаларда тесттер, викториналар және интерактивті тапсырмалар орналастырылып, оқушылардың білім деңгейін бақылау жеңілдейді. Сонымен қатар, сабақ материалдарына кез келген уақытта қол жеткізу мүмкіндігі оқушылардың өз бетімен оқуға ынтасын арттырады. Онлайн платформалар қолдану арқылы оқушылар топтық жобаларда жұмыс істей алады, пікір алмасып, түрлі тақырыптар бойынша онлайн талқылаулар жүргізеді. Бұл өз кезегінде олардың коммуникативтік дағдыларын дамытып, ағылшын тілін шынайы ортада қолдануға үйретеді. Мұғалімдерге арналған арнайы форумдар мен блогтар да платформа шеңберінде ұйымдастырылып, тәжірибе алмасуға, инновациялық әдістерді талқылауға мүмкіндік береді.

Онлайн платформалар мен ағылшын тілінің байланысы – бүгінгі білім беру жүйесіндегі өзекті әрі маңызды тақырыптардың бірі. Бұл тақырыпты бірнеше қырынан қарастыруға болады:

1. Онлайн платформалар — ағылшын тілін үйренудің құралы

Ағылшын тілін үйрететін танымал платформалар:

- Duolingo – сөздік қор мен грамматиканы ойын түрінде үйретеді.
- BBC Learning English – жаңалықтар арқылы тіл үйрету.
- Coursera, edX, FutureLearn – ағылшын тілінде академиялық курстар.
- YouTube арналар – English Addict, Speak English With Mr. Duncan, т.б.

Артықшылықтары:

- Қолжетімділік: әлемнің кез келген нүктесінде оқу мүмкіндігі.
- Интерактивтілік: бейне, аудио, жаттығу формалары.
- Индивидуалды қарқын: әр адам өз деңгейіне қарай үйрене алады.

2. Қазақстандағы жағдай

- Қазақстандағы оқушылар мен студенттер BilimLand, Kundelik.kz, Coursera for Campus, Stepik, т.б. платформалар арқылы ағылшын тілін үйреніп жүр.
- Назарбаев Зияткерлік мектептері мен кейбір ЖОО-ларда ағылшын тілінде оқыту жүйесі енгізілген.

3. Ағылшын тілі – ғаламдық білім тілі

- Ғылыми мақалалардың, зерттеулердің 80%-дан астамы ағылшын тілінде жазылады.
- Онлайн платформалардағы курстардың басым көпшілігі — ағылшын тілінде.
- Тіл арқылы халықаралық сертификаттар алу мүмкіндігі (IELTS, TOEFL).

Мобильді қосымшалар ағылшын тілі білімін игеруде ыңғайлы және қолжетімді құрал болып табылады. Қазіргі таңда смартфондар мен планшеттердің кеңінен таралуы мобильді оқыту құралдарын қолдануды одан әрі жеңілдетті. Мобильді қосымшалар арқылы оқушылар сөздік қоры, грамматикалық ережелер және тыңдау дағдыларын меңгеруге бағытталған түрлі интерактивті жаттығуларды орындап, өз жетістіктерін бақылап отырады. Осы қосымшалардың көпшілігі ойын элементтерімен жабдықталған, яғни оқушылар ойын ойнау арқылы жаңа сөздерді және сөйлем құрылымдарын меңгеріп, білім алу процесін қызықты әрі есте қаларлық етеді. Мысалы, “Duolingo”, “Memrise” және “Busuu” сияқты қосымшалар ағылшын тіліне арналған практикалық тапсырмалар мен тесттер ұсынады. Бұл қосымшалар оқушылардың өз бетімен оқуға деген ынтасын арттырып, оқыту процесінде мотивацияны көтереді.

Сонымен қатар, мобильді қосымшалар офлайн режимінде де жұмыс істей алады, бұл интернетке қолжетімділіктің шектеулі жерлерде де оқуға мүмкіндік береді. Мұғалімдер оқушылардың қосымшада көрсеткен жетістіктерін талдап, оқу процесін дербестендіруге негізделген кері байланыс бере алады.

Интерактивті материалдар – бұл оқушылардың белсенді қатысуын талап ететін, визуалды және аудиовизуалды элементтерді қамтитын оқу құралдары. Мұндай материалдар сабақтарды динамикалық әрі тартымды етеді. Мысалы, бейнематериалдар, анимациялар, инфографика және виртуалды турлар оқушылардың материалды терең түсінуіне көмектеседі. Ағылшын тілі сабақтарында интерактивті материалдар грамматика, сөздік қор және сөйлеу дағдыларын меңгеруге септігін тигізеді. Интерактивті тақталар мен презентация құралдары мұғалімге оқушылардың назарын аударып, сабақ барысын құрылымдауға мүмкіндік береді. Осы құралдар арқылы материалды визуалды түрде көрсету оқушылардың ақпаратты қабылдау қабілетін арттырады. Сонымен қатар, интерактивті материалдар оқушылардың топтық жұмыстарда, пікірталастарда белсенділігін қамтамасыз ете отырып, сыни ойлау қабілетін дамытады.

Заманауи технологияларды қолданудың басты артықшылықтарының бірі – оқу процесін дербестендіру мүмкіндігі. Мұғалімдер әр оқушының деңгейіне және қажеттілігіне сәйкес тапсырмалар мен материалдар ұсынып, оқу процесін икемді ете алады. Сонымен қатар, технологиялар арқылы оқушылар өз білімін дер кезінде тексеріп, жетістіктерін бақылауға мүмкіндік алады. Алайда, технологияларды қолдануда бірқатар қиыншылықтар да бар. Кейбір оқушылар цифрлық құралдарды

пайдалану барысында қиындықтарға тап болуы мүмкін, әсіресе техникалық жабдықтар мен интернетке қолжетімділік мәселелері туындауы ықтимал. Мұғалімдерге жаңа технологияларды меңгеру және оларды сабаққа интеграциялау бойынша арнайы дайындық қажет. Сонымен қатар, оқушылардың технологияға тәуелділігі артуы, дәстүрлі оқу әдістерімен салыстырғанда кейде терең түсінік қалыптастыруда қиындықтар туғызуы мүмкін.

Онлайн платформалар, мобильді қосымшалар және интерактивті материалдар ағылшын тілі оқыту процесін жаңғыртуда үлкен рөл атқарады. Бұл құралдар оқушылардың қызығушылығын арттырып, білім алу процесін интерактивті әрі тиімді етеді. Мұғалімдерге заманауи технологияларды тиімді пайдалану арқылы әр оқушының қажеттіліктерін ескере отырып, оқу процесін дербестендіру мүмкіндігі ашылады. Заманауи әдістердің арқасында ағылшын тілі сабақтары тек қана теориялық білім берумен шектелмей, практикалық дағдыларды дамытуға, коммуникацияны жетілдіруге және шығармашылық ойлауды ынталандыруға бағытталады. Оқу процесінде технологияларды қолдану, олардың артықшылықтары мен қиыншылықтарын ескере отырып, білім беру сапасын арттыруға септігін тигізеді. Осылайша, жаңа заманғы технологиялар ағылшын тілі оқытуда тиімді құрал ретінде өз орнын тауып отыр, ал мұғалімдер мен оқушылар бұл мүмкіндіктерді белсенді қолдана отырып, білім беру жүйесін одан әрі жетілдіруге үлес қосуда.

ӘДЕБИЕТТЕР ТІЗІМІ

1. Тойшыбекова А.Ж. Ағылшын тілін оқытуда цифрлық технологияларды қолдану әдістері. – Алматы: Қазақ университеті, 2020.

2. Жүнісова Г.К. Шетел тілін оқытуда мультимедиялық құралдарды қолдану ерекшеліктері. – Нұр-Сұлтан, 2019.

3. Исакова А.С. Интерактивті оқыту әдістері және шет тілі сабақтарындағы тиімділігі. – Білім, 2021.

4. Салимбаева Г. Ағылшын тілі сабағында электронды ресурстарды пайдалану. – Шетел тілі және мәдениет, №4, 2022.

5. Баешева Б.Б. Шет тілін оқытудағы мобильді қосымшалардың рөлі. – «Білім берудегі заманауи әдістер» жинағы, 2023.

ӘОЖ 331.45:622.062

ТАУ-КЕН КӘСІПОРЫНДАРЫНДАҒЫ ЖАЗАТАЙЫМ ОҚИҒАЛАРДЫҢ СЕБЕПТЕРІ МЕН ЕРЕКШЕЛІКТЕРІН ТАЛДАУ

Абдугалиева Г.Ю., Қалибеков М.Е., Атудинов А.М.

Аманжолов университеті, Өскемен қ., Қазақстан

E-mail: g_1102@mail.ru

Жерасты тәсілімен пайдалы қазбаларды өндіру саласы жарақат алу қаупінің жоғары деңгейімен сипатталады, өйткені негізгі жұмыс орындары үздіксіз қозғалады, өндіріс және тау-кен технологиялық жағдайлары өзгереді. Сонымен

қатар, кенорындары минералды құрамы мен құндылығы жағынан ғана емес, сонымен қатар олардың мөлшері, формасы, пайда болу элементтері, кендер мен негізгі жыныстардың беріктігі, олардың тұрақтылығы және басқа да ерекшеліктері бойынша, тау-кен сипаттамаларының біртұтас тұжырымдамасы бойынша өте алуан түрлі юолып келеді.

Барлық арнайы ғылыми әдебиеттердің едәуір бөлігі өндірістік жарақаттануды талдау әдістеріне және жазатайым оқиғалардың себептері мен олардың алдын алуға арналған жұмыстардан тұрады [1, 2].

Жазатайым оқиғалардың себептерін зерттеу әдістерінде келесі бағыттар қалыптасқан:

- арнайы тергеу барысында болған жазатайым оқиғалардың (авариялардың) жағдайларын, мән-жайларын зерделеу;

- жазатайым оқиғалардың себептілігінің жалпылама сипаттамаларын алу мақсатында әлеуметтік-техникалық құбылыс ретінде өндірістік жарақаттанудың жай-күйі мен себептерін зерттеу;

- олардың пайда болуының жалпы жағдайларын алдын-ала белгілеу мақсатында авариялық және жарақаттық қауіпті жағдайларды қалыптастыру механизмін зерттеу.

Тау-кен кәсіпорындарында өндірістік жарақаттану деңгейі өте жоғары. Тазарту және дайындық жұмыстарына жазатайым оқиғалардың жалпы санының орта есеппен 59% - ы; 63% - ы ауыр; 69% - ы өлімге әкеледі.

Тазарту жұмыстарында жарақаттану көбінесе кен және тау жыныстарының төбеден және қазба бүйірлерінен бұзылуы мен құлауының салдары болып табылады. Бұл жағдайлардың, соның ішінде бірқатар шет елдердің тау-кен өнеркәсібінде өліммен аяқталған жағдайлардың үлес салмағы жыл сайын 34%-дан 55%-ға дейін ауытқиды [3].

Қазақстан Республикасындағы кенді және кенсіз кеніштердің жерасты жұмыстарында барлық өлім-жітім және ауыр жазатайым оқиғалардың 74%-ы қазбаларды үңгілеу кезінде және 25%-ы тазарту кенжарларында пайда болады [5]. Жарақат алу келесі факторлардың әсерінен болады: қазу тереңдігі, тау қысымы (нәтижесінде тау жыныстары "атылады", құлайды), судың немесе газдардың кенеттен екпіні, қауіпсіздік ережелерін бұзу және технологиялық жабдықты пайдалану режимдерін сақтамау.

Пайдалы қазбалар кеніштерінде жерасты тау-кен жұмыстарын жүргізу кезінде игеру жүйелерінің әртүрлі кластары қолданылады. Олар әртүрлі жарақат деңгейімен ерекшеленеді.

Өндірістік жарақаттануды азайту, тазарту жұмыстарында қауіпсіз еңбек жағдайларын жақсарту жолдарының бірі - игерудің ұтымды жүйелерін таңдау және жетілдіру, тау-кен жұмыстарының шоғырлануы мен қарқындылығы. Суздаль кенішінде қолданылатын игеру жүйелері – қабатты құлау жүйелері - жарақаттанудың әртүрлі қарқындылығымен ерекшеленеді.

Суздаль кенорнында қолданылатын игеру жүйелерінің жарақаттану қауіпі тазартудың жекелеген өндірістік процестері бойынша жарақаттану деңгейін анықтау және аса қауіпті операцияларды анықтау мақсатында зерттелді [4, 5].

Суздаль кенішіндегі 2010-2021 жылдар аралығындағы өндірістік жарақаттануды талдау нәтижелері бойынша электровоз машинисі, тиеу машинисі және т.б. сияқты кәсіптердің жұмысшыларымен салыстырғанда кенші-үңгігіштерде жарақаттану деңгейі ең жоғары екендігі анықталды. [5].

Тау-кен жұмысшыларының аталған қазу жүйелерінде жарақаттануына өндіріс пен еңбек факторлары, қолданылатын жабдықтар айтарлықтай әсер етеді.

Игеру тереңдігінің өсуімен тау қысымының ұлғаюына байланысты контур маңы массивінің (әсіресе тазарту кезінде) тұрақтылығы төмендейді, кен орындарының төбеслері мен қазбаларының бүйірлерінде жарықшақтардың пайда болу қарқындылығы артады. Осыған байланысты тілме және тазарту қазбаларында жарылыс жұмыстары кезінде қауіпсіздікті арттыру жөніндегі құралдар кешенін, сондай-ақ жеке қорғаныс құралдарын пайдалану ұсынылады.

Жұмыста [4] жазатайым оқиғалардың қарқындылығы мен төбенің қуатты қабатты толық құлата қазу жүйесінің блоктарының геометриялық параметрлері арасындағы байланыс келтірілген. Жарақат деңгейіне қабаттың қуаты, түсу бұрышы, қолданылатын қазу жүйелері, кенжардың алға жылжу жылдамдығы әсер етеді.

Тау-кен жұмыстарының алуан түрлілігі, олардың дамуының күрделі схемасы, қолданыстағы қазу жүйелерінің жетілмегендігі жарақаттануды тудырады [3].

Қолданылатын қазу жүйелерінің жарақаттану қаупін жекелеген факторларды немесе олардың жиынтығын жою немесе өзгерту арқылы, қазу жүйелері элементтерінің оңтайлы параметрлерін таңдау арқылы азайтуға болады.

Осылайша, ғылыми жұмыстарды талдау негізінде тау-кен геологиялық және тау-кен техникалық факторларының жарақат деңгейіне айтарлықтай әсері анықталды. Сонымен қатар, бұрын жүргізілген зерттеулер еңбек қауіпсіздігі дәрежесі бойынша әртүрлі тау-кен геологиялық жағдайларында қазбалардың тау-кен техникалық параметрлерінің ұтымды мәндерін алуға мүмкіндік бермейді, сондықтан бұл зерттеудің өзектілігі зор.

Жарақаттанудың көздері мен себептерін анықтау және жою, олардың көріну заңдылықтары мен даму тенденцияларын анықтау оларды жоюдың нақты шараларын жасауға мүмкіндік береді.

Адам жарақатының негізгі нүктесі қауіпті өндірістік фактордың болуы болып табылады - адамға тікелей әсер ету арқылы оған зақым келтіретін құбылыс [3].

Осыған байланысты, оларды есепке алудың жеткіліксіздігі және жазатайым оқиғалардың себептерін талдаудың болмауы өндірістік жарақаттанудың нақты себептерінің 70%-ы "басқалар" бағанына енуіне әкеп соқтырғанын атап өткен жөн. Сондықтан оларды жеткілікті толық есепке алмауына байланысты қауіптің материалдық тасымалдаушылары негізінде жіктеу қажеттілігі туындайды. Бұл ықтимал қауіптерді болжауға және анықтауға мүмкіндік береді.

Жерасты тау-кен жұмысшыларының жарақаттануын талдау жерасты тау-кен жұмыстарын жүргізу технологиясының бұзылуына байланысты жарақаттану жағдайларының саны жерасты жұмыстарын жүргізу кезінде қауіпсіздік техникасы ережелерінің бұзылуына байланысты туындаған жарақаттар санынан 2 есе көп

екенін көрсететді. Бұл негізгі кәсіптердегі жұмысшылардың белгілі бір тәжірибеге ие екендігін және экстремалды жағдайларда жұмыс істеуге дайын екендігін тағы бір рет дәлелдейді.

Суздаль кенорнының шахталарында жарақаттануды талдау нәтижелері бойынша мыналар анықталды: даярлау жұмыстарын жүргізу кезінде болған жазатайым оқиғалардың саны тазарта қазу кезіндегі жазатайым оқиғалардың санынан 2,5 есе көп [5].

Қауіпті өндірістік факторлар бойынша зерттеулердің келтірілген талдауы олардың дұрыс жіктелуі өндірістік жарақаттанумен дұрыс күресуге мүмкіндік береді деген қорытынды жасауға мүмкіндік береді. Себептерді толық жіктеудің жеткілікті болмауы жалпылау арқылы оның көздерін анықтауға мүмкіндік бермейді. Сонымен қатар, олардың әсер ету дәрежесін елемеу немесе жеткіліксіз есепке алу жарақаттың жоғары деңгейіне әкеледі. Оның алдын алу үшін тау-кен жұмыстарының технологиясы мен шоғырлануын жетілдіру қажеттілігі туындайды: тау-кен қазбаларын қауіпсіз күйге келтіру, жұмыс орындарындағы бекітпелер мен төбелерді қажет [5].

Шетелдік кеніштерде өндірістік жарақаттанудың себептерін "адам факторлары теориясы" тұрғысынан бағалауға көзқарас қабылданды. Жазатайым оқиға "адамның қате мінез-құлқының" салдары, яғни орындалатын жұмыстың оңтайлы тәртібінен ауытқу, "адамдар өздеріне қауіп төндіреді" [3].

Сонымен, адамның салғырттығы салдарынан, оның жіберілген қателіктеріне байланысты өндірістегі жазатайым оқиғалардың 88%-ы жұмысшының кінәсінен болады. Тек 10% механикалық немесе физикалық жағдайлардың сәйкес келмеуіне және 2% "алдын алуға болмайтын" жазатайым оқиғаларға байланысты. Бұл жұмысшыларды "тәрбиелеуге" және жазатайым оқиғалардың психологиялық алдын алуға баса назар аударуға мүмкіндік береді".

Өндірістік жарақаттануды төмендету жөніндегі жұмыстар кешенінде қауіпсіз еңбек жағдайларын жасау жөніндегі профилактикалық жұмыс жүйесі маңызды орын алады [4]. Негізінен, бұл барлық инженерлік-техникалық қызметкерлердің еңбекті қорғауды жақсарту, олардың осы саладағы мақсатты әрекеттерін қамтамасыз ету, өндіріс мәдениетін және санитарлық-гигиеналық еңбек жағдайларын жақсарту бойынша жауапкершілігін күшейтуге бағытталған жүйелі шаралар кешені. Алайда профилактикалық жұмыстың деңгейін және оны қолданудың тиімділігін бағалау белгілі бір қиындық тудырады. Осыған байланысты қауіпсіз еңбек жағдайларын бағалау мен басқарудың тиімді әдістерін әзірлеу қажет.

Соңғы жылдары техникалық, ұйымдастырушылық және алдын-алу шараларына қарамастан, ауыр жарақаттар мен өлімге әкелетін жарақаттардың едәуір пайызы сақталды. Бұл жазатайым оқиғаларды тергеу кезінде мүмкін себептердің барлық жиынтығы ескерілуі керек дегенді білдіреді. Суздаль, Бақыршық кеніштеріне тән 213 бұрғылаушы мен ұңғымашының еңбегін зерделеу кезінде тіркелген жарақаттар талданды. Бес жыл ішінде 72 адам бірде-бір жарақат алмағаны және 141 адам жарақат алғаны анықталды (кейбіреулері 7 рет) [5]. Бұл ретте 229 жазатайым оқиға тіркелді. Жарақаттанушылардың көпшілігі (57%) бір жарақат алды, қалғандары жазатайым оқиғалардың 64% құрады, олардың 18,3%-ы

3 есе немесе одан да көп жарақат алды. 229 жазатайым оқиғаны егжей-тегжейлі талдау олардың көп факторлылығы мен адам факторының маңыздылығын анықтауға мүмкіндік берді. Жоғарыда келтірілген талдау жарақаттардың 47%-ы техникалық, ұйымдастырушылық себептерге байланысты немесе жұмысшының кінәсінен болғанын көрсетеді (бір факторлы). Жеке кінә дегеніміз - адамның психофизиологиялық сипаттағы жеке қасиеттеріне байланысты және белгілі бір өндіріс жағдайында жұмыс күшінің апатсыздығына әсер ететін реакциялар, әрекеттер, әрекеттер жиынтығы. Жарақаттың қалған 52,9%-ы күрделі себептерге байланысты болды, яғни бір жарақат техникалық (ұйымдастырушылық) себептерге де, жұмысшының жеке кінәсіне де байланысты болған кезде. Адам факторының әсерімен жарақаттардың 66,9%-ы орын алды, оның 48,6%-ы ұйымдық себептермен кешенді түрде орын алды.

Бақыршық, Суздаль, Большевик, Васильевское, Риддер-Сокольное, Жанан, Ақжал, Қасқабұлақ кенорындарындағы өндірістік жарақаттану жағдайларын талдай отырып, өндірістік жарақаттанудың себептері іс жүзінде бірдей және белгілі бір кәсіпорынның жұмыс жағдайына тәуелділігі аз деген қорытынды жасауға болады (1 кесте) [3, 4, 5].

Апаттар мен жазатайым оқиғалардың себептерін талдау олардың көп бөлігі ұйымдық себептерге байланысты болғанын және адам факторына байланысты екенін көрсетеді. Соның ішінде ең маңызды фактор - зардап шеккендердің жұмыс технологиясын бұзуы (53,5%); материалдармен қамтамасыз етілмеуі 2,8% жазатайым жағдайларға әкеледі.

Тау-кен өнеркәсібі дамыған елдерде жарақаттануды азайтуға көп көңіл бөлінеді. Оның алдын алу бойынша іс-шаралар табандылықпен өткізіледі және бұл оң нәтиже береді. АҚШ тау-кен бюросының талдауы көрсеткендей, жарылыс кезінде жазатайым оқиғалардың ең көп саны өрт сымын қолданумен байланысты. Бұл электр жарылысына немесе "Нонель" жүйесіне ауысуды тудырады. Жарақаттанудың негізгі себептері - адамдарды қауіпті аймақтан уақтылы шығармауы, жарғыштардың нұсқауларды орындамауы, тау жыныстарының кесектерінің шамадан тыс алысқа ұшуы, сондай-ақ кезбе токтар мен статикалық электр тогынан тұтанудың ерте болуы [6].

Зардап шеккендер, әдетте, жарғыштар, тәжірибесі аз, 5 жылға дейін кеншілер (60%), ал он жылдық тәжірибесі бар кеншілерде жарақат 8%-дан аспайды. Сонымен қатар, көп нәрсе жұмысшының мінезіне және оның біліміне, ақыл-ой қабілеттеріне, кәсіби дайындығына, ұжымға бейімделуіне, эмоционалды жағдайына (ашуланшақтық, ұйқышылдық және т.б.) байланысты.

Жазатайым оқиғалардың алдын алу бойынша ғылыми негізделген ұсыныстарды әзірлеу үшін жарақаттануға негізгі факторлардың әсер ету дәрежесін кешенді зерттеу қажеттілігі туындайды. Осы факторларды өзгерту немесе жою арқылы жер асты тау-кен жұмыстарының жарақат алу қаупін айтарлықтай төмендетуге болады. Тау-кен практикасын зерттеу өндірістік жарақаттанудың қолданыстағы барлық қазу жүйелерінде болатындығын көрсетеді. Мұның себебі - тау-кен геологиялық жағдайдағы айырмашылықтан басқа, әр қазу жүйесі белгілі бір жұмыс тәртібімен сипатталады.

1 кесте – Қазақстанның пайдалы қазбалар кенорындарындағы өндірістік жарақаттанудың себептері

Жарақат алу себептері	Бүкіл топ үшін (экстенсивті көрсеткіш), %	Ересектер үшін кіші топтар (100 жұмысшыға шаққандағы қарқынды көрсеткіш), %	
		35 жасқа дейін	35 жас және одан жоғары
<i><u>Бір факторлы</u></i>			
- машиналардың, механизмдердің техникалық ақаулары және т. б.)	0,8	-	2,5
<i><u>Ұйымдастырушылық</u></i>			
- технологияның жетілмегендігі	1,7	6,5	-
- технологиялық процестің бұзылуы	2,6	7,2	-
- жұмыс орнының қанағаттанарлықсыз жағдайы	7,7	14,8	11,3
- жұмыстарды қанағаттанарлықсыз ұйымдастыру (ӨБ бұзу)	3,5	3,3	7,4
- ЖҚҚ қолданбау немесе олардың толық болмауы	5,6	8,2	9,8
- төмен кәсіби деңгей	0,5	1,5	-
- пайдалану ережелерін бұзу, төмен тәртіп, ұйымдастырушылық сипаттағы бірнеше себептердің жиынтығы	8,4	14,4	12,5
- жұмысшының жеке кінәсі	17,9	29,4	38,9
<i><u>Кешенді сипаттағы</u></i>			
- техникалық-ұйымдастырушылық	3,9	6,8	5,6
- техникалық-тұлғалық	0,4	1,8	-
- ұйымдық-тұлғалық	48,6	88	73

Жарақаттану мәселелеріне арналған бірқатар әдеби дереккөздерде жарақаттану себептері адам факторына, яғни жарақат адамның дұрыс емес әрекеттеріне байланысты болған кезде жарақаттану орын алатындығына маңызды рөл берілген.

Статистикалық талдау көрсеткендей, адам факторы (қауіпті аймақтарда жұмыс істейтіндердің дұрыс емес мінез-құлқы) барлық жарақаттар мен апаттардың 75-80% себебі болып табылады. Көбінесе жазатайым оқиғаның себебі өте қайғылы болып шығады – себебі зардап шеккендердің 65%-ы қауіпсіздік ережелерінің талаптарын, өндірістік операцияларды орындау кезінде қауіпсіз әдістерді жақсы білмейді. Демек, өзін-өзі профилактикалаудың жалпы психологиялық негізі – әрбір адам кәсіби білімді, шеберлікті, өзін-өзі бақылауды және қауіпті түсінуді арттыруға ұмтылуы керек. Адам және оның қоршаған ортасы

өзара байланысты қарама-қайшылықтарды білдіреді және оларды табиғи және әлеуметтік заңдарға сәйкес шебер біріктіру қажет.

ӘДЕБИЕТТЕР ТІЗІМІ

1. Абдугалиева Г.Ю., Имангазин М.К., Утянова У.С. Обзор нормативных источников по вопросам промышленной безопасности в горнодобывающей отрасли Республики Казахстан. Известия НАН РК, Серия геологии и технических наук. - 2016. - №4. – С. 103109.
2. Жарақаттануды талдаудың статистикалық әдісі. Хакімжанов Т.Е. Еңбекті қорғау: жоғары оқу орындарына арналған оқу құралы. - Алматы: Эверо, 2006-264с.;
3. Хакімжанов Т.Е. Еңбекті қорғау. Жоғары оқу орындарына арналған оқу құралы. - Алматы: Эверо, 2006-264с.
4. Требования промышленной безопасности при разработке месторождений полезных ископаемых подземным способом. Астана, Приказ Министра МИиР РК, 2007г.
5. Отчёт о научно-исследовательской работе «Изучение склонности пород к горным ударам и определение категории удароопасности месторождения Акжал». НИЛ «Маркшейдерия, геомеханика и геометризация недр». – Караганда: КарГТУ, 2012.
6. Dupre D. Work-related health problems in the EU 2016'17. Eurostat, Brussels. 2018 available at <http://europe.osha.eu.int/statistics/index2.php3>.

ӘОЖ:796.5

ГЛУБОКОЕ АУДАНЫНЫҢ ТАБИҒИ-РЕКРЕАЦИЯЛЫҚ АЙМАҚТАРЫ ЖӘНЕ ОЛАРДЫҢ ДАМУЫ

Қанапиянов Б.Ж., 4-курс студенті

Ғылыми жетекші: Қабдрахманова Н.Қ., сениор-лектор, жаратылыстану
ғылымдары магистрі

С. Аманжолов атындағы Шығыс Қазақстан университеті
Өскемен қ., Қазақстан, E-mail: nurboltynyshtykbayev@gmail.com

Аннотация: Мақалада Шығыс Қазақстан облысындағы Глубокое ауданындағы демалыс орындары мен олардың ерекшеліктері туралы толық ақпарат беріледі. Мақалада әрбір демалыс орнының орналасқан жері, инфрақұрылымы, қызмет көрсету түрлері, туристерге арналған мүмкіндіктері мен бағалары туралы толық мәлімет ұсынылады. Сонымен қатар, демалыс орындарының табиғат көріністері мен экологиялық жағдайы, әр мезгілге сай демалыс нұсқалары қамтылған.

Кілт сөздер: «Алтай Альпісі», «Изумрудный» санаторийі, «22 км ат ауласы» демалыс орталығы, «Нұртау» тау-шаңғы курорты.

Глубокое ауданы-Шығыс Қазақстан облысының солтүстік-шығысындағы әкімшілік бөлініс. Жер аумағы 7,3 мың км². Орталығы – Глубокое кенті. Аудан

батысында Шемонаиха, шығысында Алтай ауданымен және Риддер қаласымен, оңтүстігінде Ұлан ауданымен және Өскемен қаласымен, солтүстігінде Ресей Федерациясымен шектеседі.

Облыстың солтүстік жағының орталық бөлігінде, Ертіс өзенінің салалары Үбі мен Үлбі өзендері аралығында орналасқан. Ауданның жер бедері өте күрделі. Солтүстік-батыс жағын Үбі мен Үлбі өзендерінің аралығындағы Үбі жотасының батыс бөлігі мен Тікирек (Тигирец) жотасының оңтүстік беткейі және олардың шоқылы сілемдері, ал оңтүстік-батыс жағын Үлбі (Иванов) жотасының батыс бөлігі алып жатыр. Жер беті Ертіс өзенімен және оның салаларымен тілімденген.

Демалыс және туризм инфрақұрылымының нашар дамуы ШҚО үшін басты проблемалар. Инфрақұрылым біртұтас жүйе емес келесі кәсіпорындарды қамтитын туристік қызметті тиімді жылжыту және мекемелер: жарнамалық және имиджді қалыптастыратын, көлік, орналастыру, тамақтану, бөлшек сауда сауда, байланыс, пошта және басқа да қызметтерді қамтамасыз ету. Бұл мәселені шешу үшін саланың қолда бар материалдық объектілерін реконструкциялау және жаңарту қажет. Кеңес Одағында пайдалануға берілген көптеген туристік базалар, қонақ үйлер және басқа да нысандар кезең, айтарлықтай тозуы бар және қайта құруды, кеңейтуді, сәйкестендіруді қажет етеді қолданыстағы нормаларға сәйкес емес. Ұйымдастырылған жаңа нысандардың құрылысы аз демалыс және туризм. Қонақ үй қызметтері секторында елеулі диспропорциялар қалыптасты.

Төр Алтайдың бір інжу-маржаны – Глубокое ауданы. Сулы да нулы, табиғаты тұмаса өлкені түрлендіре түсетін бір тетік болса, ол – туризм. Тіпті мұнда туризмнің түрлі саласын дамытуға болады.

Таулы Үлбі ауылында орналасқан «Изумрудный» шипажайы – нағыз емдеу-сауықтыру туризмінің ошағы. «Алтай альпісі» мен «Нұртау» шаңғы кешендері, «Конный двор на 22 км», «Слияние» және «Тур Драйв» демалыс базалары да кез-келген саяхатшыны таңғалдыра алады.

Ауданда эко-туризм мен отбасылық туризм бағытына да басымдық берілгенін «Зимовье», «Царское село», «Вавилон», «Ulbashalash», «Заречье», «Зиновьевка» және «Богачи» секілді демалыс үйлерінің жұмысынан көруге болады.

Шығыс Қазақстан өңірінде экологиялық туризмді дамыту өңірдің бүкіл табиғат шаруашылығы кешенінің табысты дамуына, сондай-ақ өңірдің басты әлеуметтік – экономикалық мақсатына-халықты салауатты өмір салты мен қоғамның орнықты дамуының айқындаушы факторы ретінде қоршаған ортаның қолайлы жағдайларымен қамтамасыз етуге ықпал ететін болады.

Экотуризм табиғи ортаны табиғи қалпында сақтау мақсатын көздейді және сонымен бірге жергілікті тұрғындардың мүдделерін қанағаттандыра отырып, белгілі бір пайда әкеледі.

Экологиялық туризмнің ажырамас сипаттамасы екі аспектіні қамтитын экологиялық білім болып табылады:

- ақпараттық – аумақтардың табиғаты мен мәдениеті, қоршаған ортаның заңдылықтары және т.б. туралы білім алу;
- этикалық – экологиялық менталитетті қалыптастыру – табиғат пен дәстүрлі мәдениеттерді құрметтеу және түсіну, оларды сақтау қажеттілігін сезіну.

Тау шаңғысы базалары белсенді демалыс үшін таптырмас орын екені белгілі. Сондықтан бүгінде Глубокое ауданында Таулы Үлбі - Алтай Альпісі туристік бағытын дамытудың тұжырымдамасы әзірленген.

«Елімізде экотуризм қарқынды дамып келеді. Бүгінде аудандағы кәсіпкерлер Таулы Үлбі, Зимовье және Быструха ауылдарында тур ұйымдастыруды мықтап қолға алған. Өйткені аталмыш елді мекендердің табиғаты таңдай қақтырмай қоймайды. Туризмнің дамуы халықтың жұмыспен қамтылуына және аудан экономикасының өрлеуіне ықпал етеді.

Алдағы уақытта ауданда жаңа қонақ үйлер, SPA-орталық және өзге де нысандар салынып, демалыс базалары кеңейтіліп, сала одан сайын өркендей түспек. Велосипедтерді жалға беретін сауда орындарын ұйымдастыру жағы да қарастырылады. Таулы Үлбі ауылында кемпинг аймағы мен тамақтану орны бар нысан ашу ойластырылып жатыр. Ал «The Forest» мейрамханасы маңында SPA-орталық, қонақ үй, жабық бассейн және футбол алаңы ашылады деп жоспарланған.

Глубокое ауданының негізгі дамушы және баратын туристік объектілері Горно-Ульбинка ауылында орналасқан объектілер болып табылады: «Алтай Альпісі» тау-шаңғы курорты (келушілердің орташа жылдық саны 23 мыңнан астам адамды құрайды), «Изумрудный» санаторийі (12 мыңнан астам келуші), «22 км ат ауласы» демалыс базасы (7 мыңнан астам келуші) және Бобровка ауылындағы «Нұртау» демалыс базасы (15 мыңнан астам келуші). Олардың дамуының негізгі факторларының бірі облыс орталығына жақын орналасуы (20-25 км.) және табиғи ландшафтардың көркем тартымдылығы болып табылады. «Нұртау» тау шаңғысы курортында, қыста демалушы туристерге екі бугельді көтергішпен жабдықталған 2 Тау шаңғысы трассасы, стьюбке арналған жеке трассасы, жабдықтарды жалға беру ұсынылды.

Республикада және облыста туристік индустрияға инвестициялар тарту жөніндегі мемлекеттік саясатты іске асыру мақсатында Қазақстанның түкпір-түкпірінен, оның ішінде біздің өңірден инвестициялық жобаларды әзірлеушілер қатысатын жұмыс топтары құрылды. Ұсынылған жобалардың ішінде 5-і ерекше назар аударды: Алакөл көліндегі «Ана» емдеу-сауықтыру кешені, «Катонқарағай» пантоемдеу сауықтыру-туристік кешені, «Климовка» демалыс базасы. «Алтай көшпенділері» қазақстандық учаскесінің халықаралық бағыттары және «Алтай – алтын таулар» трансшекаралық бағыты әзірленуде. «Алтай Альпісі» демалыс базасын жаңғырту жүзеге асырылуда.

Тау бөктеріндегі шаңғы маусымы шамамен бес айға созылады – қарашадан мамырға дейін.

Таулы рельеф жағдайында туристік маусым ұзаққа созылмайды. Жазықтар мен тау бөктерінде ол 5 айға созылады (мамырдан қыркүйекке дейін), ал тауларда – 3-4 ай. Таулы аймақтарда тамыз айының соңында қар жаууы мүмкін және көптеген асулар жабық болып шығады. Бірақ таулы аймақтарда туризмнің ең тартымды нысандары орналасқан. Сондықтан қысқа туристік маусымды Шығыс Қазақстанның климаттық жағдайының қолайсыз ерекшелігі ретінде қарастыруға болады.

«Алтай Альпісі» тау-шаңғы курортында екі бугельді көтергіш, 2 креслолы жол, жұмыс істеп тұрған 4 арқан жол (оның ішінде спортшылар үшін 2 арқан жол),

тау-шаңғы жабдықтарын жалға алу жұмыс істейді. Сондай-ақ, сноубордта, стьюбта сырғанау қарастырылған. Сондай-ақ, сноубордта, стьюбта сырғанау қарастырылған. Сырғанауды үйренгісі келетін жаңадан келгендерге ұзындығы 800 және 900 метр болатын екі жаңа трассалар және 600 метр болатын бастапқы оқыту үшін арнайы беткей салынды. «Алтай Альпісі» демалыс орталығының басшылығымен және Глубокое ауданының әкімдігімен бірлесіп Горно-Ульбинка ауылының демалыс аймағында сноуборд және тау шаңғысы бойынша жарыстар өткізіледі. Алтай Альпісіндегі тау шаңғысы маусымы орта есеппен 4-5 айға созылады. Осы уақыт ішінде спортшылар үшін де, тау шаңғысы мен сноуборд әуесқойлары үшін де түрлі жарыстар өткізіледі.

«Алтай Альпісі» Глубокое ауданының керемет әдемі жерінде орналасқан. Оны біздің "Швейцария" деп атайтыны бекер емес. Қыс бойы бірегей шаңғы базасы Тау шаңғысы мен сноубордты, қысқы пейзажды және таза ауаны жақсы көретіндерді қарсы алады. Жазғы кезеңде мұнда Күзгі және көктемгі демалыс кезеңіне арналған балалар лагері жұмыс істейді.

Алтайда «Алтай Альпісі» тамаша тау шаңғысы базасы орналасқан. Бұл шаңғымен немесе сноубордпен беткейлерді бағындыруды үйренуді армандайтын жаңадан бастаушылар үшін, қарапайым қысқы әуесқойлар үшін, сондай-ақ шаңғы кәсіпқойлары үшін өте қолайлы.

Кешен Өскемен қаласының маңында, дәлірек айтсақ, автокөлікпен жарты сағаттық жерде орналасқан. Сондықтан, егер сізде аз уақыт болса, сіз таза, таза тау ауасымен тыныс алу арқылы күш-қуат пен қуат ала аласыз.

«Алтай Альпісі» демалыс базасы Қазақстанның ең үздік тау шаңғысы курорттарының бірі болып табылады.

Қараңғыда сырғанау жанкүйерлері үшін орын бар. Бұл керемет көлбеу, ұзындығы 1350 метр, шамдармен толық жарықтандырылған. 2 арқанды арқанды жол (730м. және 765м.) жұмыс істейді, ұзындығы 950м. креслолық арқанды жолдың құрылысы жүргізілді. көтеру уақыты 4,5 минут.

Егер сіз шаршасаңыз немесе шаңғы мен сноубордқа барғыңыз келмесе, онда сізде стьюбинг мүмкіндігі бар. Ол үшін басқалардан алыс емес бөлек жақсы оралған жол бар.

Мінуді үйренгісі келетін жаңадан бастаушылар үшін тағы бір аспалы жол, ұзындығы 800 және 900 метр болатын екі жаңа Жол және ұзындығы 600 метр болатын бастауыш дайындыққа арналған арнайы беткей салынды.

Жаңадан бастаушыларды оқытуды тәжірибелі нұсқаушылар жүргізеді. Сіз олармен жалпы топта немесе жеке тәртіппен айналыса аласыз. Олар әрқашан дұрыс киінуге, аяқ киімге көмектеседі, егер қажет болса, түсу кезінде қолдау көрсетіледі немесе қажет болған жағдайда итеріледі.

Алтай Альпісіндегі сауықтыру орталығы 2010 жылы ашылды және оны жағымды және тиімді процедуралары үшін бағалайтын көптеген тұрақты клиенттерді сатып алды. Мұнда жылдың кез келген уақытында демалушылар әртүрлі қызметтер кешенін ала алады: SPA-рәсімдер, сауықтыру рәсімдері, пантоемдеу, кепілдендірілген арықтауға арналған рәсімдер кешені.

«Изумрудный» шипажайында сауықтыру ванналарының, емдік массаждардың және физиотерапияның тұтас жиынтығы ұсынылады. 2018 жылдан

бастап шипажай аумағында форель шаруашылығы жұмыс істейді. Мұнда форельді ұстауға болады, мұнда оны өте дәмді дайындайды.

«22 км ат ауласы» демалыс орталығы-Ново-Ульбинка ауылының көркем бұрышында белсенді демалуға және табиғатпен қарым-қатынас жасауға арналған тамаша орын. Көрсетілетін қызметтердің ішінде: атпен серуендеу, ипотерапия, рафтинг, скиджоринг, жазғы уақытта «Кочевник» балалар сауықтыру-туристік лагері жұмыс істейді.

Өскемен қаласынан 35 км, Бобровка ауылынан 8 км. «Нұртау» тау-шаңғы курорты (бұрынғы атауы – «Князьи горы») жұмыс істейді, ол өз жұмысын 1999 жылы бастады. Бүгінгі күні дамыған инфрақұрылым мен кез келген жастағы қонақтар үшін кең қызмет көрсетудің арқасында Нұртау Шығыс Қазақстандағы танымал туристік алаңдардың бірі болып табылады. Нұртау ресми символы-бобер. Курорт 24/365 жұмыс тәртібінде істейді.

Қыста демалушыларға тау шаңғысы трассалары, бугельді көтергіштермен жабдықталған, стьюбке арналған жеке трасса, жабдықтарды жалға алу, нұсқаушылардың қызметтері қызмет көрсетеді. Жазда-жаяу және велопрогулкалар, белсенді демалуға арналған спорттық мүкәммалды жалға беру.

Нұртауда мейрамхана, караоке-зал, балалар ойын алаңы жұмыс істейді, «Денсаулық күні» балалар туристік жобасы жұмыс істейді. Демалушылар демалуға арналған күркелер немесе жайлы коттедждер жалға алады.

Нұртауда жастар, жайлы отбасылық және жеке демалыс, сондай-ақ корпоративтік іс-шаралар, семинарлар, тренингтер, бизнес-кездесулер өткізу мүмкіндіктері үйлесімді үйлеседі.

Прапорщиково ауылында 30 орынға есептелген қысқы ойын алаңы бар пейнтбол клубы жұмыс істейді, жазғы – 50 орынға арналған ,Черемшанка ауылында 2017 жылдан бастап-ЖК Вологодская Е. Н. демалыс базасы 4 адамға монша, үй, 12 адамға беседка және коттедж бар.

Шығыс Қазақстанның туристік саланы дамыту үшін жақсы алғышарттары мен перспективалары бар Облыстың бірегей табиғатын өңірлік қана емес, сонымен қатар әлемдік маңызы бар біртұтас табиғи-тарихи ескерткіш ретінде қарастырған жөн. ЕҚТА-дағы рекреациялық қызмет пен туризмге байланысты проблемаларды талқылау барлық мүдделі мемлекеттік құрылымдар мен туроператорлардың арнайы талқылауының тақырыбы болуға тиіс. Практикалық нәтижелерге қол жеткізе отырып, ғылыми зерттеулер жүргізу Шығыс Қазақстан өңірінде рекреациялық қызметтің орнықты дамуының тиімділігін арттыруға мүмкіндік береді

Әдебиеттер тізімі

1. <https://altainews.kz/kz/rubriki/47379-glubokoe-audanynda-turizmni-trli-salasy-damidy.html>
2. <https://www.gov.kz/memleket/entities/vko-glubokoe/activities/896?lang=kk>
3. <https://www.gov.kz/memleket/entities/vko-glubokoe/activities/2546?lang=kk&parentId=896>

4. Егорина А.В. Калиакперова Н.З. Канаткызы Н. Международный журнал прикладных и фундаментальных исследований. – 2016. – № 2 (часть 3) – С. 384-388

5. Дуйсебаева К.Д., Макаш К.К., Оразымбетова Г.Ш., Акашева А.С. ШЫҒЫС ҚАЗАҚСТАН ӨңІРІНДЕ ЭКОЛОГИЯЛЫҚ ТУРИЗМНІң ДАМУ ЕРЕКШЕЛІКТЕРІ.

6. Егорина А.В., Логиновская А.Н. Шығыс Қазақстанның рекреациялық ресурстары туризм саласын дамытудың негізі ретінде. Вестник КазНУ. Серия географическая. №2 (43) 2016.

ӘОЖ 637.146.3

«АҚ ІРІМШІК СҮЗБЕ ДЕСЕРТІ» ҰЛТТЫҚ ӨНІМДІ ДАЙЫНДАУ

Болатбек Ш., Қияқова А., Ерболат Д.

Ғылыми жетекші: Ерболатұлы Д., физика-математика ғылымдарының кандидаты, қауымдастырылған профессор
Аманжолов университеті, Өскемен қ., Қазақстан
E-mail: e_dosym@mail.ru

Ақ ірімшік – сүттен жасалатын ең танымал және пайдалы сүт өнімдерінің бірі. Ол әлемнің көптеген елдерінде әртүрлі тағамдарда қолданылады және өзінің жеңіл дәмі мен жоғары тағамдық құндылығымен ерекшеленеді. Ақ ірімшік әртүрлі рецептерде пайдаланылып, дәстүрлі және заманауи асүйде кеңінен танымал [1, 2].

Ақ ірімшік – бұл сүтті өңдеу нәтижесінде алынатын өнім, оның құрамында ақуыз, кальций, фосфор, В дәрумендері және басқа да маңызды элементтер бар. Әдетте, ақ ірімшік майлылығы төмен немесе орташа болады, бірақ оның құрамында сүттің барлық пайдалы қасиеттері сақталады. Ақ ірімшік әртүрлі технологиялық процестер арқылы дайындалады, оның ішінде сүзу, сілтілеу және табиғи ашыту процестері бар [1, 2].

Ақ ірімшіктің негізгі ерекшелігі - оның жұмсақ әрі кремді құрылымы. Бұл өнімнің дәмі жеңіл және ақшыл, кейде дәмдеуге арналған шөптер, сарымсақ немесе басқа да дәмдеуіштер қосылады.

Бұл мақаланы жазудың негізгі мақсаты - сүт өндірісі технологиясының негізгі салаларын қарастырып, сүттен жасалатын өнімдер түрін көрсету. Атап айтсақ адам денсаулығына пайдалы, шығымы аз, кез келген адам өз қолынан жасай алатын, табиғи өнім түрлерін өндіру болып табылады. Негізінен қарасақ сүт адам денсаулығына энергия көзі ретінде тұтынатын тағам түрі, себебі кішкентай сәбиден, қарт адамға дейін қолданылуы ұсынылатын, бойында кальций, ақуыз, көмірсулар кездесетін бір ден бір өнім. Десекте сүтті өнімдерді ұнатпайтын адамдар үшін осы сүт технологиясын пайдалана отырып жаңа тағам түрлерін ойлап табу. Сол үшін бұл мақалада сүттен алынатын өнім түрі - Ақ ірімшіктің артықшылығы мен адам денсаулығына пайдасы қарастырылып ұсынылады [3].

Ақ ірімшіктің тағамдық құндылығы — бұл жоғары ақуызды өнім, ол адам ағзасына қажетті аминқышқылдарының барлық спектрін ұсынады. Оның

құрамында маңызды микроэлементтер, минералдар мен витаминдер бар. Ақ ірімшік тұтыну арқылы ағзаға келетін пайдалы әсерлердің бірі — сүйек жүйесін нығайтуға ықпал ететін кальций мен фосфордың жоғары мөлшері [4, 5].

Ақ ірімшік пен денсаулық.

Ақ ірімшік денсаулыққа бірқатар пайдалы әсерлерін тигізеді:

1. Сүйек пен тістерді нығайту: Ақ ірімшіктің құрамында көп мөлшерде кальций бар, ол сүйектердің беріктігін арттырады және остеопороздың алдын алуға көмектеседі.

2. Бұлшықет қызметін жақсарту: Ақуыздың жоғары мөлшері бұлшықет тіндерінің қалыптасуы мен қалпына келуіне ықпал етеді.

3. Имунитетті нығайту: Ірімшіктің құрамындағы дәрумендер мен минералдар ағзаны нығайтып, имундық жүйенің жұмысын жақсартады.

4. Құрамындағы лактоза мен майдың төмендігі: Төмен майлы ақ ірімшіктер диеталық тағам ретінде арықтағысы келетіндер үшін өте пайдалы [4].

Ақ ірімшік түрлері.

1. Қою ақ ірімшік: Ол жоғары майлылыққа ие, дәстүрлі түрде йогурттан дайындалады және өте тығыз құрылымға ие.

2. Қатты ақ ірімшік: Бұл ірімшік түрі ұзақ уақыт пісіріледі, ал оның құрамындағы сұйықтықтар азайып, қатты әрі тығыз болып келеді.

3. Төмен майлы ақ ірімшік: Бұл түрі диеталық болып саналады, себебі құрамында май аз болады. Ол денсаулыққа пайдалы және калориясы төмен [5].

Ақ ірімшік десерттері.

Ақ ірімшік көптеген десерттердің құрамында кеңінен қолданылады. Оның жұмсақ әрі кремді құрылымы түрлі тәтті тағамдарға ерекше дәм береді. Мысалы, ірімшік торттары, ірімшікпен жасалатын мусс және басқа да десерттер ақ ірімшіктің ерекшеліктерін тиімді пайдалану арқылы дайындалады. Ірімшік десерттерін дайындаудың қарапайым әдістері:

- Ірімшік муссы: Ақ ірімшікке жемістер мен табиғи бал қосылып, бұл десерт жеңіл әрі дәмді болады.

- Ірімшік торттары: Ақ ірімшікті қамырмен біріктіріп, пісірмей дайындалатын торттар өте танымал.

- Шоколадты ірімшік десерттері: Ақ ірімшік пен шоколадтың үйлесімі керемет дәм береді, әрі десерттің текстурасын жұмсақ етеді. Жалпы сүт өндірісі технологиясы тақырыбын қарастыру барысында жаңашыл идея қоса отырып сүзбе десертті ойлап табылды. Яғни бұл өнімнің шығарылуы табиғи өнімді пайдалана отырып тиімді, денсаулыққа пайдалы, қол жетімді тағам түрін жасап шығару болды [5].

Осы барыста «Ақ ірімшік сүзбе тәтті десертін» жасап шығару қарастырып шешілді. Ең бастысы бұл өнім таза табиғи сүттен алынған сүзбеден, табиғи жеміс жидек езбесінен жасалатын отандық өнім болмақ. Бұл өнімнің негізгі мақсаты сүт өнімдеріне қызығушылығы аз адамдар мен балаларға, сонымен қатар қарапайым дүкендерден қол жетімді бағада алынатын тағам болмақ. Және де сатып алынғаннан кейін оны сақтау мерзімін ұтымды пайдалануды, ашылған өнімнің соңы бөлігіне дейін жеуге жарамды болуын қамтамасыз ету қамтамасыз етілді. Сол

үшін сүзбе десертiне әр түрлi дәмдер берiп, сыртқы түрiн жақсартып, эмблема мен сыртқы пішімі, түрі ойластырылды.

Осы эксперимент жасау кезеңінде дайын сүзбе (майсыздандырылған) алынып оны ыдыста блендр немесе вилка көмегімен ұнтақтап, оған шие джемін қосып араластырып және оны біріктіру үшін 1-2 ас қасық қаймақ қосып уақытқа (2сағ) холодильникуке салып,салқындаған өнімді алып формаға келтіріп, арнайы ыдысқа салынады және дайын өнім ретінде ұсынылалы. Жалпы бұл өнімді сақтау мерзімі 4 ± 2 °C температурада 2 күннен 6 күнге дейін сақтауға болады. Және бұл десертті сүзбені алу кезінде сары суынан толықтай айырып престтеп пирог түрінде, яғни нақты бір формаға келтіріп жасауға да болады.



Сурет1- Сүзбе десерт
логотипі



Сурет 2- Ақ ірімшік сүзбе десертi
өнімі

Қорытындылай келсек бұл өнім табиғи шикізаттардан дайындалған отандық тағам. Бұл зерттеу жұмысы кезінде сүт өнімдерінің тиімділігі мен пайдасын қарастыра отырып, қолданысқа тиімді, қолжетімді өнім ретінде пайдалану зерттелінді және де бұл тағам ұлттық өнімдерді дәріптеу мақсатында қарастырылып жасалған өнім болды. Қазіргі таңдағы адам ағзасына пайдалы, табиғи, қажетті дәрумендермен қамтамасыз ететін, пайдалы әсерін тигізетін ұлттық табиғи өнім.

ӘДЕБИЕТТЕР ТІЗІМІ

1. Құсайынова, Г.Ә., Айтова, Ж.Т. "Сүт және сүт өнімдері технологиясы" — Алматы: Ғылым, 2018.
2. Қалиева, Б.Қ. "Сүт өнімдерінің химиясы және технологиясы" — Алматы: Қазақ университеті, 2017.
3. Мақанова, Ж.С., Төлегенова, М.Ж. "Тамақтану және диетология негіздері" — Астана: Фолиант, 2019.

4. Кожухметов, К.А. "Сүт және сүт өнімдерінің биотехнологиясы" — Алматы: Қазақ университеті, 2020.

5. Пономарева, Л.Г. "Сүт тағамдары мен сүт өнімдерін дайындаудың технологиясы". — Санкт-Петербург: ГУАП, 2015.

ӘОЖ 20.01.45

РОБОТОТЕХНИКАНЫ ОҚЫТУДЫҢ ӘДІСТЕМЕЛІК ЖҮЙЕСІ

Мусалимова А.О., Базарова М.Ж., Солтанбекқызы А., Адиканова С.

Сәрсен Аманжолов атындағы ШҚУ, Өскемен қ., Қазақстан

E-mail: Ersal_7882@mail.ru

Қазіргі заманғы білім беру жүйесінде робототехника – жаңа технологияларды игерудің, шығармашылық және аналитикалық ойлауды дамытудың маңызды құралы болып табылады. Робототехника пәні оқушылардың инженерлік ойлау қабілеттерін арттырып, ғылыми-техникалық прогресс туралы түсінік қалыптастырады. Бұл сала оқушыларға роботтарды құрастыру және бағдарламалау дағдыларын үйрету арқылы оларға болашақта көптеген мамандықтарда жұмыс істеуге мүмкіндік береді.

Робототехниканы оқыту тек техникалық дағдыларды үйретумен ғана шектелмейді. Бұл пән арқылы оқушылар:

- Жаңа технологияларды игеріп, техникалық шығармашылықты дамытуға мүмкіндік алады.

- Проблемаларды шешудің логикалық тәсілдерін меңгеріп, сыни ойлау қабілеттерін қалыптастырады.

- Командалық жұмыс дағдыларын дамытып, жобалық қызметке қатысады.

- Математика, физика, информатика пәндерімен өзара байланыс орнатады.

Робототехникада негізінен механика, электроника, бағдарламалау және басқару жүйелері бойынша білім беріледі. Бұл оқушыларға техникалық және шығармашылық тұрғыдан кең мүмкіндіктер береді.

Робототехниканы оқытудың әдістемелік жүйесі.

Робототехниканы тиімді оқыту үшін арнайы әдістемелік жүйе қажет. Ол оқытудың мақсаттары мен міндеттерін айқындап, әртүрлі деңгейдегі білім беру процесін ұйымдастыруды көздейді. Әдістемелік жүйе бірнеше маңызды компоненттен тұрады:

1. Оқытудың мақсаттары мен міндеттері:

Оқушыларды робототехниканың негізгі принциптерімен таныстыру, олардың техникалық ойлау қабілеттерін дамыту, практикалық дағдыларды қалыптастыру.

2. Оқытудың мазмұны:

Робототехника пәнінің оқу бағдарламасы мектеп деңгейінде қарапайым және күрделі тапсырмалардан тұрады. Оқушылар бастапқы деңгейде қарапайым механизмдермен танысып, кейіннен күрделі роботтар мен автоматты жүйелерді құрастыруға көшеді.

3. Оқыту әдістері мен тәсілдері:

Робототехниканы оқытуда ең тиімді әдістердің бірі – жобалық оқыту әдісі. Бұл әдіс оқушыларды нақты жобаларды орындауға бағыттайды, оларға тәжірибелік жұмыстар арқылы білім береді. Сонымен қатар, компьютерлік модельдеу және симуляция әдістері де кеңінен қолданылады. Мұғалімдер оқушыларды бағдарламалау тілдерімен таныстырып, роботтардың қозғалыс және жұмыс алгоритмдерін жазуды үйретеді.

4. Оқытушының рөлі:

Мұғалім тек білім беруші ғана емес, сонымен қатар оқушылардың шығармашылығын дамытуға көмектесетін нұсқаушы болып табылады. Ол оқушыларға роботтарды құрастыру және бағдарламалау кезінде кездесетін қиындықтарды шешуде қолдау көрсетеді. Оқытушы робототехникалық жобалар бойынша кеңес беріп, әрбір оқушының жеке қызығушылықтарын ескере отырып, оқу процесін ұйымдастырады.

5. Бағалау және кері байланыс:

Оқытудың тиімділігін бағалау үшін жобалық жұмыстар мен практикалық тапсырмалар бойынша бағалау жүйесін енгізу маңызды. Оқушылардың жұмысын бағалауда тек теориялық білім ғана емес, сонымен қатар практикалық дағдылар, жобаны құру және оны қорғау кезінде алынған нәтижелер де есепке алынады.

Робототехниканы оқытудың әдістемелік құралдары.

Робототехниканы оқытуда қолданылатын құралдар мен жабдықтар оқушылардың білімін кеңейтіп, оқу процесін қызықты әрі тиімді етеді. Бұл құралдар:

- Робототехникалық жинақтар: Lego Mindstorms, VEX Robotics, Arduino, Raspberry Pi сияқты жинақтар оқушыларға роботтарды құрастыруға мүмкіндік береді.

- Бағдарламалық құралдар: Scratch, Blockly, Python сияқты бағдарламалау тілдері мен платформалар оқушыларға роботтарға бағдарламалар жазуды үйретеді.

- Мультимедиялық және виртуалды құралдар: Робототехниканы оқыту барысында виртуалды ортада роботтарды модельдеу және бағдарламалау мүмкіндіктері ұсынылады.

Робототехниканы оқыту – тек техникалық дағдыларды үйретумен шектелмейтін кешенді процесс. Ол оқушылардың сыни ойлауын, шығармашылығын, техникалық білімін дамытуға көмектеседі. Оқытудың тиімді әдістемелік жүйесі мен құралдары арқылы болашақ инженерлер мен бағдарламашыларды дайындау үшін жасалатын жұмыстар маңызды. Робототехниканы мектеп бағдарламасына енгізу еліміздің ғылыми және технологиялық әлеуетін арттырып, жастардың болашақ мамандықтары үшін зор мүмкіндіктер ашады.

ӘДЕБИЕТТЕР ТІЗІМІ

1. Нұрмұхамедов, Н. Т. (2017). Робототехника негіздері. Алматы: «Білім» баспасы.

2. Шамкенов, М. Ә., Мұхамеджанов, Б. М. (2018). Робототехника: оқу құралдары мен әдістері. Астана: Қазақ университеті баспасы. - Оқушыларға робототехниканы оқыту әдістемесі туралы кең ауқымды ақпаратты қамтитын оқу құралы.

3. Ахметов, Б. Қ. (2019). Робототехниканы оқытуда инновациялық әдістер мен технологиялар. Жоғары білім беру журналы, 3(27), 42-48.

4. Ли, Ч. (Li, C.) (2020). Introduction to Robotics: Mechanics and Control. Pearson Education.

5. Ковалев, В. М. (2018). Проектирование и конструирование роботов для образовательных целей. Санкт-Петербург: Политехника.

6. Шаповалова, Т. В. (2017). Использование LEGO в обучении робототехнике.

ӘОЖ 37

БАСТАУЫШ СЫНЫП ОҚУШЫЛАРЫНЫҢ ӨЗІНДІК САНА МЕН ТҰЛҒАЛЫҚ ДАМУЫН ҚОЛДАУ

Мухаметжанова Л.О., бастауыш сынып мұғалімі
«Ер Қабанбай орта мектеп-бақшасы» КММ
Үржар ауданы, Абай облысы, Қазақстан

Білім беру жүйесінің алғашқы сатысы — бастауыш мектеп — баланың тұлғалық қалыптасуы мен өзіндік санасының дамуына ерекше ықпал ететін кезең. Бұл жастағы оқушылардың танымдық қызығушылығы, қоршаған ортамен қарым-қатынасы, ішкі жан дүниесі мен өзін-өзі тану қабілеті қарқынды дамиды. Сондықтан да мұғалім мен ата-ана тарапынан көрсетілетін қолдау, педагогикалық тәсілдер мен орта тиімді ұйымдастырылған жағдайда баланың жеке тұлға ретінде жетілуіне мықты негіз қаланады.

Өзіндік сана — адамның өзін жеке тұлға ретінде түсінуі, өзінің іс-әрекеті мен сезімдерін бақылап, бағалай алуы. Бастауыш мектеп жасында бұл қасиет жаңа қалыптасып, бала өзін “Мен кімін?”, “Менің орным қандай?”, “Мен не істей аламын?” деген сұрақтарға жауап іздей бастайды. Бұл сұрақтарға алған жауабы оның мінез-құлқы мен өмірлік ұстанымдарының алғашқы нышандарына әсер етеді. Өзіндік сананың дамуы баланың өмірлік тәжірибесіне, ата-ана мен мұғалімнің тәрбиелік ықпалына, құрбы-құрдастармен қарым-қатынас жасау тәжірибесіне байланысты. Сондықтан бұл кезеңде баланың өзін еркін, қауіпсіз сезінуі, өз ойын айтуға мүмкіндік алуы, жетістігі мен кемшіліктеріне дұрыс баға берілуі маңызды. Өзінің ішкі жан-дүниесінің ашылуы және өлімнен қашып құтылмайтынын түсіну адамды өмірдің мәнін, өз перспективалары, өзінің болашағы, мақсаттары туралы терең ойлануға итермелейді.

Тұлғалық даму — бұл адамның жеке қасиеттерінің, дүниетанымының, құндылықтарының, мінезінің қалыптасу үдерісі. Бастауыш сынып оқушылары үшін бұл үдеріс әсіресе маңызды, өйткені дәл осы кезеңде бала өзін қоғамның

мүшесі ретінде сезіне бастайды, өзін-өзі бағалау мен мақсат қою дағдылары қалыптасады.

Бастауыш сынып оқушыларының ерекшеліктері — олардың жасына, психологиялық, физиологиялық және әлеуметтік даму деңгейіне байланысты анықталады. Бұл кезең 6-дан 10 жас аралығын қамтиды және баланың тұлғалық, ақыл-ой, эмоциялық және әлеуметтік дамуы үшін аса маңызды уақыт болып есептеледі.

Бастауыш сынып оқушыларының қабылдауы – олардың танымдық әрекетінің маңызды бір бөлігі. Қабылдау дегеніміз – қоршаған ортаны сезім мүшелері арқылы тану, яғни көру, есту, иіс, дәм және сипап сезу арқылы ақпаратты қабылдау процесі. Бұл жастағы балалардың қабылдауы өзіне тән ерекшеліктерге ие

1. Қабылдаудың көрнекілігі

Балалар затты немесе құбылысты нақты түрде, көзбен көріп, қолмен ұстап қабылдағанды жақсы көреді.

Абстрактілі (дерексіз) ұғымдарды қабылдау олар үшін қиын, сондықтан сабақта көрнекілік құралдары маңызды рөл атқарады.

2. Қабылдаудың тұтастығы

Оқушылар көбіне затты тұтас күйінде қабылдайды, оның бөліктеріне назар аудару дағдысы біртіндеп дамиды.

Мысалы, суретті көрсе, ол туралы жалпылама ой айтады, бірақ бөлшектерге мән бермей қалуы мүмкін.

3. Қабылдаудың дәлдігі мен тұрақтылығы

Бұл жастағы балалардың қабылдауы кейде нақты болмайды, өйткені зейіні тез ауытқып отырады.

Олар кейбір бөлшектерді байқамауы мүмкін немесе бір нәрсені басқаша қабылдайды.

4. Қабылдаудың эмоционалдық бояуы

Баланың көңіл күйі қабылдауға тікелей әсер етеді. Қызықты, ұнайтын затты тез әрі нақты қабылдайды.

Қызықсыз немесе жағымсыз нәрсеге зейін қою қиынға соғады.

5. Қабылдаудың даму жолы

Уақыт өте келе баланың қабылдауы нақтыланады, толығыады және ұйымдасады.

Мұғалім мен ата-ананың қолдауы арқылы бала өз зейінін шоғырландыруды, маңызды нәрселерді ажыратуды үйренеді.

Бастауыш сынып оқушысы мен мұғалім арасындағы байланыс өте маңызды, өйткені ол оқушының білім алу процесін жеңілдетеді және олардың тұлғалық дамуына әсер етеді. Осы байланыс мынадай аспектілерде көрінеді:

1. Сенім: Оқушы мен мұғалім арасында сенімді қарым-қатынас болуы керек. Егер оқушы мұғаліміне сенсе, ол сабақты жақсы меңгереді, сұрақ қоюдан тартынбайды және қателіктерінен үйренуге дайын болады.

2. Қолдау: Мұғалім оқушының оқу процесінде қолдау көрсетуі тиіс. Бұл оқушының оқу тапсырмаларын орындау кезінде көмек көрсету, оның күш-жігерін бағалау және мотивацияны арттыру арқылы жүзеге асырылады.

3. Сабақтағы белсенділік: Мұғалім оқушының сабаққа белсенді қатысуын қамтамасыз етуі керек. Оқушыларға тақырыпты түсіндіру, оларды талқылауға, сұрақтар қоюға және өз пікірлерін білдіруге шақыру маңызды.

Оқушының тұлға ретінде дамуына ықпал ететін негізгі факторлар:

- *Отбасы тәрбиесі:* Ата-ананың сүйіспеншілігі, қолдауы, баламен ашық сөйлесуі оның өзін сенімді, бағалы сезінуіне себеп болады.

- *Мектеп ортасы:* Мұғалімнің оқушыны қабылдауы, қолдауы, оқыту стилі мен тәрбиелік жұмыстары баланың ішкі әлеміне тікелей әсер етеді.

- *Құрдастар ортасы:* Бала өз қатарластарымен араласа отырып, өз орнын анықтайды, қарым-қатынас жасауды, түсінуді, келісімге келуді үйренеді.

- *Жетістіктер мен белсенділік:* Баланың оқу мен шығармашылық жетістіктері оның бойындағы сенімділік пен мақсаткерлікті арттырады.

Өзіндік сана мен тұлғалық дамуды қолдаудың жолдары:

Оқушының пікіріне құлақ асу. Балаға өз ойын ашық айтуға мүмкіндік беру — оның өзіне сенімділігін арттырады. Мұғалім мен ата-ана тарапынан пікірін тыңдау, қолдау білдіру маңызды.

Позитивті қолдау мен мақтау. Әрбір жетістікті байқап, мақтап отыру балада “мен қолымнан келеді” деген сенімді қалыптастырады. Бұл тұлғалық дамуға серпін береді.

Рефлексияны дамыту. Бастауыш сынып оқушыларына “Бүгін не үйрендің?”, “Саған не қиын болды?”, “Қай кезде өзінді жақсы сезіндің?” деген сұрақтар қойып, өзін-өзі тануға бағыттау маңызды.

Ойын мен шығармашылық жұмыстар. Ойын барысында бала өз рөлін, ішкі сезімін аша алады. Шығармашылық жұмыстар — сурет салу, әңгіме жазу, көрініс қою арқылы баланың ішкі әлемі мен ой өрісі дамиды.

Жобалық және топтық жұмыстар. Бұл әдістер оқушыны жауапкершілікке, ынтымақтастыққа, өз ойын дәлелдеуге үйретеді. Осы арқылы бала өзін жеке тұлға ретінде сезіне бастайды.

Психологиялық қолдау. Мектеп психологы мен сынып жетекшісі бірлесе отырып, баланың ішкі жан дүниесін зерттеп, қажет болған жағдайда жеке жұмыстар жүргізуі қажет.

Бастауыш мектеп — тұлға дамуының іргетасы қаланатын ерекше кезең. Бұл кезеңде баланың өзіндік санасын ояту, тұлғалық дамуын қолдау — тек педагогтың ғана емес, барша ересектердің ортақ міндеті. Баланың ертеңгі өміріне жол ашатын — оның бүгінгі сенімі мен өзіне деген құрметі. Сондықтан да әрбір бастауыш сынып оқушысына ерекше көңіл бөліп, оны жеке тұлға ретінде қабылдап, дамыту — қоғам алдындағы маңызды міндеттердің бірі.

ӘДЕБИЕТТЕР ТІЗІМІ

1. Выготский Л.С. Психология развития ребенка. — М.: Педагогика, 1991.
2. Қоянбаев Ж.Б., Қоянбаев Р.М. Педагогика. — Алматы: Рауан, 1998.
3. Назарбаева С.А. Өзін-өзі тану. — Алматы: Өрлеу, 2011.
4. Мұқанова Б.Ж. Баланың тұлғалық дамуындағы мектептің рөлі. — Астана: Ұлттық білім академиясы, 2015.

5.Рогов Г.Н. Настольная книга практического психолога. — М.: Владос, 2002.

ӘОЖ 37

ҚАЗАҚ ТІЛІ САБАҒЫНДА ЖАҢА ПЕДАГОГИКАЛЫҚ ТЕХНОЛОГИЯЛАРДЫ ҚОЛДАНУ

Мырзабиева Д.Т., қазақ тілі мен әдебиеті пәні мұғалімі (орыс сыныптарда)
«№15 орта мектебі» КММ

Өскемен қаласы бойынша білім бөлімінің
Шығыс Қазақстан облысы білім басқармасы, Қазақстан

Қазіргі білім беру жүйесінде оқушылардың белсенділігін арттыру, өз бетінше ойлау қабілетін дамыту және тілдік дағдыларын жетілдіру мақсатында жаңа педагогикалық технологияларды қолдану маңызды. Қазақ тілі сабағында инновациялық әдістерді пайдалану арқылы оқушылардың қызығушылығын оятып, білім сапасын жақсартуға болады. Бұл мақалада заманауи педагогикалық технологиялардың маңызы мен оларды қазақ тілі сабақтарында тиімді қолдану жолдары қарастырылады. Қазақ тілі сабақтарында жаңа педагогикалық технологияларды қолдану арқылы оқушылардың білімге деген қызығушылығын арттыруға, терең ойлау қабілетінің белсенділігін қалыптастыруға және оқытудың жаңа технологиясы болып табылады. Жаңа педагогикалық технологиялардың маңызы: Жаңа педагогикалық технологиялар оқыту үрдісін жаңаша ұйымдастырып, оқушылардың шығармашылық қабілеттерін дамытуға көмектеседі. Олар білім алушылардың жеке ерекшеліктерін ескере отырып, оқытуды тиімді әрі қызықты етеді. Нәтижесінде оқушылардың оқу мотивациясы артып, білімді терең меңгеруге ықпал етеді.

Қазақ тілі сабағы мен жаңа технологиялардың байланысы — бұл қазіргі заманғы білім беру талаптарына сәйкес, оқушылардың тіл үйренудегі белсенділігін, қызығушылығын арттыруға бағытталған маңызды үрдіс. Жаңа технологиялар қазақ тілі пәнін тек теориялық білім беретін емес, қолданбалы, интерактивті, қызықты пәнге айналдырады.

1. Ақпараттық-коммуникациялық технологиялар (АКТ) арқылы оқыту

- Интерактивті тақта, электронды оқулықтар, бейне және аудио материалдар арқылы грамматиканы, лексиканы, фонетиканы көрнекі және есту арқылы меңгерту тиімді.

- Мысалы, оқушы мәтінді тыңдайды, сөздерді көріп оқиды, интерактивті жаттығулар орындайды — бұл 4 түрлі дағдыны (тыңдау, сөйлеу, оқу, жазу) қатар дамытады.

2. Онлайн платформалар мен қосымшалар

- Bilimland, Kundelik.kz, Quizizz, Kahoot, Wordwall сынды платформаларда қазақ тіліне арналған түрлі интерактивті тапсырмалар, ойындар, тесттер бар.

- Бұл оқушының білімін тексеруді қызықты, жарыс түрінде жүргізуге мүмкіндік береді.

3. Жобалық және зерттеу әдістері

- Жаңа технологияларды қолдана отырып, оқушылар цифрлық жоба, слайд, бейнеролик, презентация жасайды.

- Мысалы: «Менің қалам», «Ұлттық тағамдар», «Қазақтың киелі сөздері» деген тақырыпта мультимедиалық жоба жасау.

Қазақ тілі сабағы мен жаңа технологиялар өзара тығыз байланысты, себебі технология – оқушының тіл үйренуге деген қызығушылығын арттырып, түсінігін тереңдететін, білімді өмірмен байланыстыратын құрал. Мұғалім бұл мүмкіндіктерді тиімді пайдалану арқылы заманауи, белсенді, жан-жақты дамыған оқушыны тәрбиелей алады.

Жаңа педагогикалық технологиялар — бұл оқыту мен тәрбиелеу процесін заманауи талаптарға сай жаңаша ұйымдастыруға бағытталған, оқушының тұлғалық дамуына, шығармашылық қабілеттерінің ашылуына, өз бетінше білім алуына және пәнге қызығушылығының артуына мүмкіндік беретін әдіс-тәсілдер мен құралдардың жүйесі.

Негізгі ерекшеліктері:

1. Оқушы – оқу процесінің белсенді қатысушысы;
2. Мұғалім – бағыттаушы, кеңесші, серіктес рөлінде;
3. Теория мен практиканың үйлесімі;
4. Жекелеп және деңгейлеп оқыту мүмкіндігі;
5. Ақпараттық-коммуникациялық технологияларды (АКТ) қолдану;
6. Кері байланысты ұйымдастырудың жаңа тәсілдері.

Мақсаты мен маңызы:

- Оқушының даралығын ескеру – әр баланың қабілетіне қарай жұмыс жүргізу;

- Өзіндік білім алуға үйрету – тек дайын ақпарат емес, оны іздеп, зерттеуге дағдыландыру;

- Қызығушылықты арттыру – пәнді тартымды, өмірмен байланысты етіп көрсету;

- Функционалдық сауаттылықты дамыту – алған білімді өмірде қолдана білу.

Жаңа педагогикалық технологиялар — заман талабына сай білім берудің тиімді құралы. Бұл тәсілдер оқушыларды тек біліммен қаруландырып қана қоймай, сын тұрғысынан ойлайтын, өз пікірін дәлелдей алатын, шығармашыл, жауапкершілігі жоғары тұлға етіп тәрбиелеуге бағытталған.

Қазақ тілі сабақтарында қолданылатын жаңа технологиялар

1. Сын тұрғысынан ойлау.

Бұл технология оқушылардың логикалық ойлауын, ақпаратты талдап, бағалау қабілеттерін дамытады. “Ой қозғау”, “ЖИГСО”, “Бес жолды өлең” әдістері арқылы оқушылардың сөйлеу дағдыларын жетілдіруге болады.

2. Интерактивті оқыту әдістері

Интерактивті оқыту арқылы мұғалім мен оқушы арасындағы байланысты күшейтіп, білім алуды қызықты әрі тиімді етеді. Қазақ тілі сабақтарында “Миға шабуыл”, “Рөлдік ойындар”, “Дебат” сияқты әдістерді қолдану оқушылардың сөздік қорын байытуға көмектеседі.

3. Ақпараттық-коммуникациялық технологиялар (АКТ)

АКТ-ны пайдалану сабақтың сапасын арттырып, оқушылардың тіл үйренуге деген қызығушылығын оятады. Мысалы, интерактивті тақталар, электронды оқулықтар, бейнематериалдар және онлайн платформалар арқылы қазақ тілін үйренуді жеңілдетуге болады.

4. Модульдік оқыту технологиясы

Қазіргі педагогикада пайдаланып жүрген технологиялардың бірі және бірегейі — модульдік оқыту технологиясы.

Бұл технология қазіргі қазақ тілі пәнін оқытудағы тиімді әдіс болып саналады. Оқушылар мектеп қабырғасында меңгерген білімдерін колледжде одан әрі ғылыми—практикалық түрде дамытады. Осы мақсаттың орындалу жолында тілдік материалдарды модульдік жолмен ұсыну уақытты да үнемдейді, әрі оқушылардың практикалық, лабораториялық жолмен жұмыс істеу дағдысын жетілдіреді. Олар түрлі тараулар мен тақырыптар бойынша дайындалған тірек кестелерімен, текстпен, басқа да ізденімпаздық, шығармашылық бағытта орындалатын жұмыс түрлерімен өздерінің іскерлік дағдыларын қалыптастыра алады. Бұл әдіс білімді блоктарға бөліп, белгілі бір тақырыпты тереңірек меңгеруге көмектеседі. Қазақ тілінде әртүрлі модульдер құру арқылы оқушылардың қажеттілігіне сәйкес білім беру мүмкіндігі артады.

5. Ойын технологиялары

Ойын арқылы оқыту оқушылардың жас ерекшеліктеріне сай мотивацияны арттырады. Қазақ тілін оқытуда “Қызықты сұрақтар”, “Тілдік викториналар”, “Квест-сабақтар” сияқты әдістер тиімді.

Қазақ тілі сабақтарында жаңа педагогикалық технологияларды тиімді қолдану – оқушылардың танымдық белсенділігін арттырып, тілді меңгеру деңгейін жақсартады. Инновациялық әдістерді жүйелі түрде пайдалану білім сапасын көтеріп қана қоймай, оқушылардың шығармашылық әлеуетін дамытуға да ықпал етеді. Сондықтан мұғалімдер үнемі ізденіс үстінде болып, заман талабына сай технологияларды өз тәжірибелеріне енгізуі қажет. Осындай заманауи әдістерді қолдану арқылы қазақ тілін оқыту тиімді әрі қызықты болатыны сөзсіз.

ӘДЕБИЕТТЕР ТІЗІМІ

1. Қазақстан Республикасының «Білім туралы» Заңы. – Астана, 2007.
2. ҚР Білім және ғылым министрлігі. Жалпы орта білім берудің мемлекеттік жалпыға міндетті стандарты. – Астана, 2021.
3. Жанпейісова М.М. Модульдік оқыту технологиясы оқыту құрал ретінде. – Алматы: 2014.
4. Құсайынов А. Білім берудегі жаңа технологиялар. – Алматы: Рауан, 2019.
5. Әбдікәрімова Т. Қазақ тілін оқыту әдістемесі. – Алматы: Білім, 2020.
6. Нұрғалиқызы Ш. Интерактивті әдістер арқылы тілді үйрету жолдары // «Қазақ тілі мен әдебиеті» журналы, №3, 2022.
7. Ахметова Ж. Цифрлық білім ресурстарының қазақ тілі сабағында қолданылуы // «Инновациялық педагогика», №1, 2023.

ГЕОГРАФИЯ САБАҚТАРЫНДА ДАРЫНДЫ БАЛАЛАРМЕН ЖҰМЫС ЖАСАУДЫҢ БІЛІМ БЕРУ ТЕХНОЛОГИЯЛАРЫ

Омуркулова Б.А., география пәні мұғалімі

«Орта мектеп-гимназиясы» КММ

Қонаев қ., Алматы облысы, Қазақстан

Қазақстан Республикасының «Білім туралы» заңында мемлекеттік саясат негізінде ең алғаш рет «Әр баланың қабілетіне қарай интеллектуалдық дамуы жеке адамның дарындылығын таныту» сияқты өзекті мәселелер енгізіліп отырғаны белгілі. Дарынды балаларға білім беруді әр ғылымның бүгінгі дәрежесіне сәйкес жүргізу бір жағынан қоғамға талантты мамандар даярлауда тиімді болса, екінші жағынан қоғамға ерекше дарынды балалардың тек өзінің интеллектуалдық дамуын қамтамасыз етеді. Қазақстан Республикасының білім беру жүйесінде соңғы жылдары жүргізілген реформалар – заман талабына сай тұлға қалыптастыруға бағытталған ауқымды өзгерістердің нәтижесі. Осы өзгерістердің бірі – жаңартылған білім беру бағдарламасын енгізу. Бұл бағдарлама білім мазмұнын құндылыққа, дағдыға, құзыреттілікке негіздеп, оқушыны тек білім алушы ғана емес, өз бетімен ойлайтын, сыни пайымдай алатын, өмірде алған білімін қолдана білетін жеке тұлға ретінде дамытуға бағытталған. Осы тұрғыда география пәнін оқытуда да бірқатар жаңа тәсілдер мен ерекшеліктер қалыптасты.

Дарынды балаларды анықтау - өте күрделі, жан-жақты мәселе. Ғылым мен тәжірибеде дарындылық туралы өкі кезқарас бар. Бірі "...кез келген бала дарынды, тек уақытында нақты қабілетін анықтап, дамыту керек" десе, ал қарсы көзқарастағылар "... дарындылық өте сирек құбылыс, жалпы адамдардың өте аз тобына ғана тән, сондықтан дарынды балаларды іздеу алтын түйінді іздеумен бірдей" дейді. Ал, шындығында адами ойлау - ізденімпаздықтың, табиғаттың адамға берген тамаша сыйы. Бұл қабілет барлық адам бойынан табылары сөзсіз. Дегенмен, табиғат оны бәріне бірдей етіп бермегені де анық. Дарындылық— адамның өз бейімділігі арқылы, шығармашылықпен жұмыс істеу арқылы қалыптасатын қасиет. Жоғары қабілетті, шығармашылық мүмкіндіктері бар оқушы – дарынды, яғни шығармашылыққа қабілетті оқушы – дарынды деп есептеледі. Дарындылықты анықтаудың бірнеше жақтары қарастырылды. Олар: интеллектуалдық дарындылық, шығармашылық дарындылық, әртістік дарындылық, музыкалық дарындылық, техникалық дарындылық және спорттық дарындылық. Баланың жанына жақын дарындылықты дәл тауып, соны жандандыруға жұмыс жасалынғанда дарынды баламен жұмыс өз нәтижесін табады.

Мұғалім – негізгі жетекші, дарынды оқушыны бағыттаушы. Қазақстан Республикасының (2007 жылғы 27 шілдедегі) «Білім туралы» Заңында мемлекеттік саясат негізінде ең алғаш рет «Әр баланың жеке қабілетіне қарай интеллектуалдық дамуы, жеке адамның дарындылығын дамыту» сияқты өзекті мәселелер енгізіліп отырғаны белгілі. Ендеше оқушыны заманына қарай икемдеп, өз заманының озық өнегесін оның санасына сіңіре білу, оларды шығармашылық

бағытта жан-жақты дамыту – бүгінгі күннің басты талабы болғандықтан, мұғалім оқушының шығармашылық қабілеттіктерін дамытуы керек.

География – кеңістіктік ойлау мен қоршаған ортаны тану, табиғат пен қоғам арасындағы өзара байланысты түсіну пәні. Жаңартылған білім беру бағдарламасы бұл пәннің мазмұнын тереңдетіп, оқушылардың практикалық дағдыларын дамытуға басымдық береді. География ғылымы өте қызықты да күрделі. Пәнге қызықтыру арқылы, оқушыға табиғаттың күрделі құбылыстары мен заңдылықтарын ұғындырып, сапалы білім беру мұғалімнен үлкен шеберлікті, оған қоса ғылым мен техника жаңалықтарын, яғни жаңа педагогикалық технологияларды әр сабағында тиімді қолдануды талап етеді. Жаңа ақпараттық технологияны сабақта пайдалану, оқушының шығармашылық интеллектуалдық қабілетінің дамуына, өз білімін өмірге пайдалана білу дағдыларының қалыптасуына ықпал етеді. Білім беру жүйелерін қазіргі замануи талабына сай, жерсерік (интернет) арнасы арқылы қашықтықтан оқыту және электрондық оқулықтарды пайдаланып, география пәніне деген қызығушылығын арттыру әрбір география мұғалімінің міндеті. Электрондық оқулықтар оқушының білім қорымен қаруландырып қана қоймай, танымдық белсенділігін арттыруда алатын орны ерекше. Орта мектептерімізде география пәні бойынша 6-10 сыныптарға арналған электрондық оқулықтар бар. Бұл оқулықтар Білім стандарты мен оқу бағдарламасының талаптарына сай жасалынған. География пәні басқа пәндермен салыстырғанда, картамен тығыз байланысты екенің ескеріп, оқушылардың география сабағында құрлықтар мен дүние бөліктерін және аралдағы елдер мен халықтар жайында, қызғылықты деректерді, тек оқулық мәтіндегі берілген карта, сызба, сурет немесе диаграммаларды пайдаланумен ғана шектелмей, электрондық оқулықта көрсетілген бейне арқылы пайдалану тиімдірек болатынын ескеру керек. Құрлықтардың қалыптасуын, дамуын және қазіргі табиғат жағдайларының ұқсастықтарын, солтүстік және оңтүстік жарты шардағы ел-мекендерді көзбен көріп, есте сақтау үшін, жерсерік (интернет) арнасы арқылы қашықтықтан оқыту жүйесін пайдаланған жөн. Оқушылар оқулықпен жұмыс істеу барысында географиялық әдебиеттер мен карталар, сызбалар, суреттер және қосымша кесте-сұлбаларды пайдалану арқылы біліктіліктерін арттыратын болса, көзбен көріп, электрондық оқулықтың көмегімен есте сақтау қабілетін және пәнге қызығушылығын арттырады. География сабағын информатикамен тығыз байланыстырып, компьютерде ақпараттық технологияларды және электрондық оқулықтарды пайдалану оқушылардың білімін одан әрі жетілдіреді.

География пәнінен білім бере отырып, оқушылардың дарындылық қасиеттерін анықтап, шығармашылық қабілеттерін дамытуда мынандай жоспар құрып, жұмыстар жүргізу қажет:

1. Қабілетті оқушылармен жасалынатын жұмыстың жоспарын құру.
2. Сабақтарда білім бере отырып, деңгейлік, күрделі, шығармашылық сипаттағы тапсырмаларды беру, орындауын қадағалау, талдау жұмыстарын жүргізу.
3. Оқушылардың ақыл-ойының, эмоционалдық және әлеуметтік дамуы мен ерекшеліктерінің өзіндік ашылу, шығармашылық деңгейін, зерттеушілікке бейімін анықтау.

4. Оқушылардың ғылыми-ізденіс жұмыстарымен айналысуына жетекшілік ету,

5. Оқушыларды олимпиадалар мен сайыстарға, зерттеу жұмыстарына дайындау.

6. Дарынды оқушының ата-анасымен бірігіп жұмыс жасау. Дарынды оқушыларды дайындағанда ғылыми жұмыстардың сайыстардың төмендегідей талаптарын ескереміз:

7. Ғылыми зерттеушілікке баулу – баланың қоршаған ортасын өз бетімен танып білуге деген табиғи ынтасы негізінде құрылған оқытудың негізгі тәсілі. География пәнінен дарынды оқушыларды зерттеуге, ғылыми жоба жазуға тақырып таңдатып, әр кезеңдерін бірге талдап, жетелеп, үйретіп, жұмысты аяқтауға бағыт беру.

Жаңартылған бағдарлама аясында география пәнін оқытуда мұғалім келесі заманауи әдіс-тәсілдерді қолданады:

- Сыни ойлау стратегиялары (INSERT, PMI, SWOT, Венн диаграммасы және т.б.);

- Зерттеуге негізделген оқыту (оқушылар жергілікті жердің экологиялық жағдайын, табиғи ресурстарын зерттеу арқылы білім алады);

- Топтық және жұптық жұмыс (ынтымақтастықта оқуға бағытталады);

- Жобалық жұмыс (оқушылар шағын жобалар арқылы өз бетімен ақпарат жинауға, талдауға және ұсынуға үйренеді);

- АКТ-ны тиімді пайдалану (интерактивті карталар, онлайн ресурстар, презентациялар). Бұл әдістер оқушыны білім алудың белсенді қатысушысына айналдырып, география пәнін өмірмен байланыстыруға мүмкіндік береді. Жаңартылған бағдарлама мұғалімге жаңа міндеттер жүктейді. Енді ол тек білім беруші емес, бағыттаушы, фасилитатор. Мұғалім оқушының жеке қабілетін танып, оқу траекториясын дұрыс құруға көмектесуі керек. Сонымен қатар, география пәні мұғалімі жаңартылған мазмұнға сай үздіксіз кәсіби даму үстінде болуы қажет: курстарға қатысу, тәжірибе алмасу, оқу бағдарламаларын зерттеу – мұғалімнің негізгі қызметтерінің бір бөлігіне айналады. Жаңартылған білім беру бағдарламасы география пәнін оқытуда тың серпін берді. Бұл бағдарламаның негізінде оқушының функционалдық сауаттылығын, танымдық, зерттеушілік, коммуникативтік дағдыларын қалыптастыру жатыр. Географияны тек карта мен табиғатты жаттау пәні емес, өмірмен тығыз байланысты, жаһандық мәселелерді түсіндіретін, ойлануға үйрететін пәнге айналдыру — бүгінгі мұғалімнің басты мақсаты. Сондықтан жаңартылған білім беру – болашақ ұрпақты жан-жақты, терең ойлайтын, өз елі мен әлемге жауапкершілікпен қарайтын тұлға етіп тәрбиелеудің тиімді жолы.

ӘДЕБИЕТТЕР ТІЗІМІ

1. «География және табиғат» журналы 2002ж.

2. Қазақстан Республикасының білім беруді дамытудың 2005-2010 жылдарға арналған Мемлекеттік бағдарламасы

3. Елеупаева Қазіргі мектептерде оқушылардың шығармашылық дарындылығын дамытудың педагогикалық шарттары.

ӘОЖ 37

БИОЛОГИЯ ПӘНІН ОҚЫТУДА STEM ТЕХНОЛОГИЯСЫН ҚОЛДАНУ ТӘЖІРИБЕСІ

Оразбаева А.Б., биология пәні мұғалімі
«Орта мектеп-гимназиясы» КММ
Қонаев қ., Алматы облысы, Қазақстан

Қазіргі таңда білім беру жүйесінде оқытудың жаңа форматтары мен инновациялық әдістерін енгізу басты талаптардың біріне айналды. Әсіресе, жаратылыстану пәндерінде оқушылардың шығармашылық, зерттеушілік және практикалық дағдыларын дамыту үшін STEM (Science, Technology, Engineering, Mathematics) технологиясын қолдану өзекті болып отыр. XXI ғасыр білім беру жүйесінде инновациялық әдістер мен технологияларды кеңінен қолдануды талап етеді. Әсіресе, жаратылыстану пәндері арасында биология теориялық біліммен қатар практикалық зерттеу әдістерін де қажет ететін пән ретінде ерекше орын алады. STEM (Science, Technology, Engineering, Mathematics) технологиясы — ғылым, технология, инженерлік және математикалық салаларды біріктіретін білім беру моделі, қазіргі білім беру реформасының өзегі саналады. Осы ғылыми шығармада биология сабағында STEM технологиясын қолдану тәжірибесі жан-жақты талқыланып, оның оқушылардың ғылыми ойлау қабілеттеріне, тәжірибелік дағдыларын жетілдіруге және пәнге деген қызығушылығын арттырудағы рөлі сипатталады. Биология пәні — тіршілік негіздерін, ағзалар құрылымы мен қызметін, табиғаттағы күрделі үдерістерді түсінуге бағытталған маңызды ғылым. Сондықтан STEM технологиясы бұл пәнде оқушылардың пәнге қызығушылығын арттырып қана қоймай, олардың ғылыми ойлауын дамытады.

STEAM — ағылшын тілінен алынған аббревиатура, ол бес бағыттың бас әріптерінен құралған:

- S – Science (Ғылым)
- T – Technology (Технология)
- E – Engineering (Инженерия)
- A – Arts (Өнер)
- M – Mathematics (Математика)

STEAM – бұл аталған бес бағытты бір-бірімен байланыстыра отырып оқытуды көздейтін, интеграцияланған оқыту әдістемесі. Яғни, бұл технология арқылы оқушылар тек жеке пәндерді оқып қоймай, оларды өмірде, нақты жағдайларда қолдануға үйренеді.

STEM технологиясының маңызы: STEM — төрт сала: ғылым, технология, инженерия және математиканы біріктіретін білім беру тәсілі. Бұл жүйе оқушыларға нақты өмірлік мәселелерді шешуге бағытталған жобалық және

тәжірибелік тапсырмалар арқылы білім беруді көздейді. Биологияда STEM технологиясын қолдану арқылы оқушылар:

- ғылыми әдістерді қолдануға үйренеді,
- тәжірибе арқылы білімді терең меңгереді,
- топпен жұмыс істеу, жобаны қорғау, зерттеу жүргізу дағдыларын дамытады,
- ғылым мен техника арасындағы байланысты түсінеді.

Биология – тірі организмдерді, олардың құрылысы мен қызметін, дамуы мен көбеюін, қоршаған ортамен байланысын зерттейтін ғылым. «Биология» сөзі грек тілінен аударғанда bios – өмір, logos – ғылым деген мағынаны білдіреді. Яғни, биология – тіршілік туралы ғылым. Биология пәні мен STEAM технологиясы арасындағы байланыс – заманауи білім беру жүйесінде ерекше маңызға ие. Бұл екі бағытты үйлестіре отырып, оқушыларға тек теориялық білім емес, сонымен қатар өмірде қолдануға болатын практикалық дағдыларды да қалыптастыруға болады.

1. Интеграцияланған оқыту:

STEAM – ғылым (Science), технология (Technology), инженерия (Engineering), өнер (Art), математика (Math) салаларын біріктіретін оқыту тәсілі. Биология пәні – осының ішіндегі ғылым (S) бағытына жатады, бірақ қалған компоненттермен де тығыз байланысты:

- Технология – зертханалық жұмыстарда, виртуалды микроскоптар мен биоинформатикада қолданылады;
- Инженерия – биоинженерия, генетикалық модификация, экожүйе макетін жасау кезінде байқалады;
- Өнер – тірі ағзалардың сызбасын, модельдерін жасау арқылы шығармашылықты дамытады;
- Математика – биологиялық мәліметтерді талдау, статистика, өлшеулер арқылы кірігеді.

2. Жобалық және тәжірибелік оқыту:

STEAM технологиясы биология сабағында жобалар мен практикалық тапсырмалар арқылы іске асады. Мысалы:

- Экологиялық жағдайды зерттеу жобасы;
- Өсімдіктердің өсуіне әсер ететін факторларды анықтау тәжірибесі;
- Адам ағзасының макетін жасау;
- Су экожүйесінің моделін жобалау.

Бұл тапсырмалар оқушының сыни ойлауын, зерттеушілік дағдыларын және шығармашылығын дамытады.

3. Шынайы өмірмен байланыс:

Биология пәнінде STEAM элементтерін қолдану арқылы оқушылар:

- Денсаулықты сақтау жолдарын түсінеді;
- Қоршаған ортаны қорғау шараларын меңгереді;
- Қазіргі ғылым мен технология жетістіктерін таниды;
- Ғылыми зерттеуге қызығушылығы артады.

Биология мен STEAM технологиясының байланысы – оқушыны жан-жақты дамытудың, ғылымға қызығушылығын арттырудың, заманауи білім берудің маңызды тетігі. Бұл тәсіл оқушылардың тек білім алушы емес, жас зерттеуші,

болашақ ғалым, эколог, немесе медицина маманы ретінде қалыптасуына жол ашады.

Биология пәнінде STEM технологиясын енгізу барысында келесі әдістер мен тәсілдер ерекше орын алады:

Жобалық оқу әдісі: Оқушылар топтарға бөлініп, өз бетімен ғылыми зерттеу жобаларын дайындайды. Мысалы, «Мектеп аумағындағы экожүйелерді зерттеу» немесе «Өсімдіктердің фотосинтез үдерісі» сияқты тақырыптарда жобалар атқарылады. Бұл тәсіл оқушылардың табиғи құбылыстарды зерттеп, өз бетімен шешім қабылдау дағдыларын қалыптастыруға көмектеседі.

Интерактивті технологияларды қолдану: Смартфон, планшет, компьютерлік бағдарламалар мен виртуалды лабораториялар арқылы сабақтар интерактивті түрде өткізіледі. Оқушылар пәндік материалды ойын түрінде меңгеріп, нақты тәжірибелік жұмыстарды сандық құралдар арқылы бақылап отырады.

Мультимедиа және 3D модельдеу құралдары: Биология пәніндегі күрделі құрылымдарды, мысалы, адам ағзасының мүшелерін немесе экожүйелердің құрылымын 3D модельдеу арқылы визуалдау оқушылардың тақырыпқа деген түсінігін айтарлықтай арттырады. Бұл әдіс сабақ барысында сөзбен жеткізілетін ақпаратты нақты көрініс түрінде ұсынуға мүмкіндік береді.

Биология пәнінде STEM технологиясын енгізу нәтижесінде оқушылардың пәнге деген қызығушылығы мен шығармашылық қабілеттері айтарлықтай артты. Жобалық жұмыс, тәжірибелік зерттеулер мен заманауи технологиялардың үйлесімі оқушыларға теориялық білімді практикада қолдану, ақпаратты талдау және ғылыми тәсілмен ойлау дағдыларын дамытуға мүмкіндік берді. Осындай тәсілдерді тұрақты түрде қолдану болашақта білім беру сапасын арттырып, жастарды ғылыми-зерттеу жұмыстарға ынталандырудың тиімді құралы болып табылады. Жалпы алғанда, STEM технологиясын биология пәніне енгізу қазіргі білім беру жүйесінің заманауи талаптарына сай келеді және оқушылардың жан-жақты дамуына үлкен үлес қосады. Алдағы уақытта осындай әдістерді кеңінен қолдану арқылы келешек ұрпаққа жоғары сапалы, инновациялық білім беру жүйесін қалыптастыруға үлкен мүмкіндік туындайды.

STEM технологиясы – ХХІ ғасыр оқушысының жан-жақты дамуын қамтамасыз ететін тиімді құрал. Биология пәнін оқытуда STEM тәсілін қолдану арқылы оқушылардың теориялық білімді тәжірибемен ұштастыруына, логикалық және ғылыми ойлауын дамытуына, топтық жұмысқа бейімделуіне мүмкіндік беріледі. Болашақта STEM бағытындағы білім беру тәсілін биология сабағына кеңінен енгізу – сапалы білім мен ғылымға деген қызығушылықтың кепілі.

ӘДЕБИЕТТЕР ТІЗІМІ

1. Әбдіғаппарова, Ұ. (2021). Биология пәнін оқытудың заманауи әдістері. – Алматы: Білім баспасы.
2. Қасенова, А.Ж. (2020). Жаратылыстану пәндерінде STEAM технологияларын қолдану тәжірибесі. – Астана: Фолиант.
3. Назарбаев Зияткерлік мектептері. (2019). STEAM білім беру әдістемесі: теория және практика. – Алматы: НЗМ ДББҰ.

4. Ахметова, Л. К. (2022). Биология сабағында пәнаралық байланысты жүзеге асыру жолдары. – Қарағанды: Болашақ университеті баспасы.
5. Ермекбаева, С. Т. (2021). Білім берудегі инновациялық технологиялар және олардың тиімділігі. – Шымкент: Оқу.
6. Шыныбекова, Р. М. (2020). Биология және экология сабақтарында STEAM элементтерін қолдану. – Алматы: Қазақ университет

ӘОЖ 37.01:004

**«АҚПАРАТТЫҚ ЖҮЙЕЛЕР НЕГІЗДЕРІ: ЖОБАЛЫҚ ТӘСІЛ»
ОНЛАЙН КУРСЫНЫҢ ЦИФРЛЫҚ МАЗМҰНЫН ӘЗІРЛЕУ**

Рахымжанова А.С., Сейтахметова Ж.М., Солтанбекқызы А., Адиканова С.
Сәрсен Аманжолов атындағы ШҚУ, Өскемен қ., Қазақстан
E-mail: Ersal_7882@mail.ru

Ақпараттық жүйелер (АЖ) негіздері мен жобалық тәсілдер қазіргі заманғы білім беру саласында маңызды рөл атқарып отыр. Бұл курс студенттер мен мамандарға ақпараттық жүйелерді тиімді құру мен басқару дағдыларын үйрету мақсатында ұсынылады. Қазіргі таңда онлайн оқу платформалары мен цифрлық білім беру құралдарының тиімділігі артқан сайын, курс мазмұнын цифрлық форматта әзірлеу қажеттілігі туындап отыр. Осы мақалада «Ақпараттық жүйелер негіздері: Жобалық тәсіл» онлайн курсының цифрлық мазмұнын әзірлеудің негізгі қадамдары мен әдістемелері қарастырылады.

1. Курс мақсаты мен міндеттері.

Курс мақсаты – ақпараттық жүйелерді жобалау мен басқарудың негізгі қағидаттарын түсіндіру, жобалық тәсіл арқылы АЖ құрылымын құру дағдыларын дамыту.

Курс міндеттері:

- Ақпараттық жүйелердің түрлерін және олардың функционалдық ерекшеліктерін үйрету.
- Жобалық тәсілдің принциптері мен әдістерін түсіндіру.
- Жоба құрудағы ақпараттық жүйелердің рөлін ашып көрсету.
- Жобалық тәсіл арқылы нақты ақпараттық жүйе моделін құру дағдыларын қалыптастыру.

2. Цифрлық мазмұнның құрылымы.

Цифрлық курс мазмұны бірнеше маңызды бөлімдерден тұрады:

- Кіріспе бөлім: Ақпараттық жүйелер туралы жалпы түсінік, АЖ құрылымы, негізгі элементтер мен компоненттер.
- Видеолекция: Ақпараттық жүйелердің негіздері мен олардың өмірлік циклі.
- Интерактивті тест: АЖ анықтамаларын тексеру.
- Ақпараттық жүйелердің түрлері: Операциялық жүйелер, басқару жүйелері, талдау және жоспарлау жүйелері.
- Видеолекция: Ақпараттық жүйелердің түрлері және олардың ерекшеліктері.

- Әр түрлі АЖ мысалдары мен олардың қолданылу салалары.
- Жобалық тәсілдің негізгі қағидаттары: Жобаның мақсаттары мен міндеттерін анықтау, жобалық команданы ұйымдастыру, жоба процесін басқару.
- Видеолекция: Жобалық тәсілдің принциптері.
- Қадамдық нұсқаулық: АЖ жобасын қалай құру керек.
- Жобалау кезеңдері: Талаптарды талдау, жүйені жобалау, жүйе прототипін құру, тестілеу және іске асыру.
- Видеолекция: Жобалау кезеңдерінің ерекшеліктері.
- Интерактивті құрал: Жоба кезеңдерін жоспарлау мен орындау бойынша тапсырмалар.
- Ақпараттық жүйелерді басқару және мониторинг: Жоба іске асырылғаннан кейін оның тиімділігін бағалау, қолдау көрсету және жаңарту.
- Видеолекция: Ақпараттық жүйелерді басқару әдістері.
- Қажетті құралдар мен техникалық шешімдер туралы ақпарат.

3. Цифрлық құралдар мен технологиялар.

Курс контентін дайындау үшін келесі цифрлық құралдар мен технологиялар қолданылуы мүмкін:

- Оқу платформалары: Moodle, Coursera, edX сияқты платформалар онлайн курстың мазмұнын орналастыру үшін тиімді болып табылады. Бұл платформалар видео лекциялар, тесттер, тапсырмалар және форумдар сияқты қажетті құралдарды ұсынады.

- Видеолекциялар мен презентациялар: Видеолекциялар аудиторияны қызықтырып, күрделі тақырыптарды түсінуге көмектеседі. Видеолекцияларды жасау үшін Camtasia, OBS Studio сияқты бағдарламалар қолданылады.

- Интерактивті тесттер мен тапсырмалар: Тесттер мен тапсырмаларды жасау үшін Quizlet немесе Google Forms сияқты құралдар пайдаланылады. Олар студенттердің білім деңгейін бағалауға мүмкіндік береді.

- Бағдарламалық құралдар: Жобалық жұмыстарды жасау үшін арнайы құралдар мен бағдарламалар ұсынылады. Мысалы, жүйелерді моделдеу үшін UML, ER диаграммалары мен түрлі проектілерді жоспарлау үшін Trello, Microsoft Project сияқты құралдарды пайдалану тиімді.

4. Оқу материалдарының түрлері.

Цифрлық мазмұнның әр түрлі форматтары студенттердің қажетті білімді алуына және дағдыларды игеруіне көмектеседі:

- Видеолекциялар: Курстың теориялық бөлімін толық түсіндіруге мүмкіндік береді. Әрбір тақырып бойынша түсіндіру видеолар, анимациялар және нақты мысалдармен қолдау көрсетіледі.

- Мультимедиялық құралдар: Анимациялар мен инфографика арқылы күрделі түсініктерді визуализациялау. Мысалы, ақпараттық жүйелердің жұмысын көрсету үшін анимациялық бейнелер қолданылуы мүмкін.

- Интерактивті тапсырмалар мен тренажерлер: Оқушылардың курс барысында меңгерген білімдерін іс жүзінде қолдануына көмектеседі. Мұндай тапсырмалар жобалық тапсырмалар, тесттер немесе практикалық жұмыс түрінде ұсынылады.

- Қадамдық нұсқаулықтар мен әдістемелік материалдар*: Курсты оқытудың әр кезеңінде студенттерге көмектесу үшін егжей-тегжейлі әдістемелік құралдар мен нұсқаулықтар әзірленеді.

5. Бағалау жүйесі.

Курстың бағалау жүйесі екі негізгі компоненттен тұрады:

- Теориялық тесттер: Әрбір тақырып бойынша сұрақтар мен тесттер.

- Жобалық жұмыстар: Студенттер нақты бір ақпараттық жүйе жобасын құрастырады, ол үшін талаптар мен ресурстар беріледі.

«Ақпараттық жүйелер негіздері: Жобалық тәсіл» онлайн курсының цифрлық мазмұнын әзірлеу білім алушыларға жүйелі түрде ақпараттық жүйелердің жобалауы мен басқару процесін түсінуге мүмкіндік береді. Бұл курс қазіргі заманғы білім беру талаптарына сәйкес келеді және ақпараттық жүйелерді құрудың негіздерін жан-жақты меңгеруге мүмкіндік береді. Цифрлық құралдар мен технологиялардың қолданысы білім алушылардың қызығушылығын арттырып, тиімді оқу процесін қамтамасыз етеді.

ӘДЕБИЕТТЕР ТІЗІМІ

1. Г.К.Селевко. Компьютерные (новое информационные) технологии обучения.

2. Дьяченко В.К. Новая педагогическая технология и ее звения. Изд. «Соло» Красноярского университета. 2014г.

3. Кобдикова Ж. Технологизация учебного процесса. Школа "Ақ желкен", Алматы. - 2019 ж.

4. Елубай С. Білім беру технологиясының қазіргі проблемалары. Алматы, 2012 ж.

УДК 637.146.3

«ДАЛА ТӘТТІСІ» ҰЛТТЫҚ ӨНІМДІ ДАЙЫНДАУ

Секенова Ж., Бақытқан А., Ерболат Д.Д.

Ғылыми жетекші: Ерболатұлы Д., ф.-м.ғ.к., қауымдастырылған профессор

Аманжолов университеті, Өскемен қ., Қазақстан

E-mail: e_dosym@mail.ru

Сүт өнімдері адамның барлық өмір сүру кезеңінде тамақтануда ауыстырылмайтын өнім [1, 2]. Сүт және сүт өнімдері емдік және диеталық тамақтануда негізгі өнім болып табылады және басқа тағам өнімдерден ерекшелігі олардың құрамында адам организміне қажетті тағамдық және биологиялық белсенді заттардың оптималды баланста келтірілген. Сүт қалыпты өсуді, дамуды, ағзаның өмір сүруін қамтамасыз ететін әмбебап тағам болып табылады [1, 2].

Ұлттық өнімдерді пайдалану қазіргі кезде заманауи тенденцияға айналды. Бір қуантатыны халық сұранысы бар. Ал сұраныс бар жерде әлбетте ұсыныста қатар жүрмек. Бүгінгі таныстырылатын өнім – қазақи дәстүрмен, табиғи пайдалы компонентерді қосу арқылы алынған «Дала тәттісі» өнімі (сурет 1). Оның

тұтынғандағы біздің ұтарымыз не? Ата дәстүрімізді қаншалықты дәріптеп, жаңғыртамыз?

Дала тәттісі - атыда бірден жағымды бұл өнім таза табиғи қоспалар негізінде жасалған. Құрамы қарапайым: үйдің табиғи сары қаймағымен ұлтымыздың ежелден келе жатқан ұн қуырмасы яғни талқан және ванилин қосылған өнім. Бұл жерде ванилин басты рөлді сомдамайды. Қарапайым дәмдеуіш. Талқанға қант қосылып, тәттілеу үшін пайдалануға болады. Диабетпен ауыратын немесе қантты қабылдамайтын адамдар үшін қанттың орнына қантты алмастырғышты қосуға болады.



Сурет 1 – Табиғи қоспалардан тұратын «Дала тәттісі» өнімі

Талқан – қазақтың дәстүрлі тағамдарының бірі. Ол көбінесе бидай, арпа, тары немесе басқа да дәнді дақылдардан жасалады. Дәндерді қуырып немесе ұнтақтап, оны ұсақтап ұнтақтайды. Талқан құрамында көптеген пайдалы элементтер мен қоректік заттар бар, мысалы, белоктар, көмірсулар, витаминдер мен минералдар.

Талқанның әр түрлері болады:

- «Қуырылған талқан» — дәндер қуырылады да, ұнтақталады.
- «Таза талқан» — дәндер тек ұнтақталып, қоспаларсыз дайындалады.
- «Қант қосылған талқан».

Талқанды көбінесе таңғы ас ретінде жейді, оны сүт, айран немесе суға араластырып тұтынады. Сонымен қатар, талқан дәстүрлі қазақ тағамдарында, әсіресе жол жүріп бара жатқанда немесе қыс мезгілінде энергетикалық көз ретінде қолданылады. Талқан өте қоректік және оңай сақталатын тағам болып табылады.

«Қаймақ» — сүттен алынатын, майлылығы жоғары өнім. Ол сүттің майлы бөлігінен алынған және дәстүрлі түрде қазақ тағамдарында кеңінен пайдаланылады. Қаймақтың құрамында сүттің майы, ақуыздар, дәрумендер (А, D), минералдар (кальций, фосфор), сондай-ақ пайдалы қышқылдар бар. Қаймақтың негізгі түрлері: 1. «Табиғи қаймақ» – бұл ешқандай қоспасыз, таза қаймақ. Оның консистенциясы тығыз, майлылығы жоғары болады. 2. «Сұйық қаймақ» – сүттің майлылығына байланысты өте жеңіл әрі сұйық келеді. 3. «Қышқыл қаймақ» – сүт қышқылы бактериялары арқылы ашытылып, дайындалған қаймақтың түрі.

Қаймақтың майлылығы көбінесе оның құрамындағы сүт майының мөлшеріне байланысты. Әдетте қаймақтың майлылығы 10%-дан 30%-ға дейін болуы мүмкін, бірақ кейде майлылығы 50%-ға дейін жететін қаймақтар да бар. Қаймақты қалай қолдануға болады? Тағамдарға қосымша ретінде: қаймақ салаттар, ыстық немесе суық тағамдар, палаулар, пісірмелерге қосылады.

Өнімнің өзектілігі:

Дала тәттісі өнімінің пайдасы мен құнарлығы жоғары. Қаймақ пен талқан біріктіру денсаулыққа пайдалы және энергетикалық құндылығы жоғары тағам жасауға мүмкіндік береді. Талқан мен қаймақтың әрқайсысы өз алдына пайдалы болса, оларды біріктіргенде қосымша артықшылықтар береді.

1. Құнарлығы мен калориясы. Талқан — негізінен дәнді дақылдардан (бидай, арпа, тары және т.б.) жасалады. Бұл өнім құрамында көмірсулар, белоктар, талшықтар және минералдар (темір, магний, фосфор) бар. Талқанның калориясы 100 г үшін орта есеппен 300-350 ккал болады. - Қаймақ — сүттің майлы бөлігінен жасалатын өнім, құрамында майлар, белоктар, витаминдер (А, D) мен минералдар (кальций, фосфор) бар. Қаймақтың майлылығы 10%-дан 40%-ға дейін болуы мүмкін, ал калориясы 300-400 ккал аралығында болады (майлылығына байланысты). Екі өнімнің қосылуы: - Талқан мен қаймақтың қосындысынан шыққан десерт немесе тағамның калориясы жоғары болады, бірақ бұл қоректік заттардың көптігін білдіреді. Мұндай тағам денеге энергия береді. - Талқан мен қаймақтың құрамында ақуыздар, көмірсулар, майлар мен витаминдер бар, бұл олардың денсаулыққа пайдалы болуына ықпал етеді.

2. Денсаулыққа пайдасы. Энергия көзі. Талқан мен қаймақтың қосындысы денеге қажетті энергияны береді, бұл әсіресе таңғы ас ретінде пайдалы. - Қоректік заттардың байлығы: Бұл тағамның құрамында маңызды минералдар мен дәрумендер бар, олар сүйек жүйесінің денсаулығына, иммунитетті күшейтуге, көздің көру қабілетін жақсартуға және жалпы денсаулықты нығайтуға көмектеседі. - Ас қорыту жүйесін жақсарту: Талқанның құрамындағы талшықтар ас қорыту жүйесінің дұрыс жұмыс істеуіне ықпал етеді, ал қаймақтың құрамындағы пайдалы бактериялар ас қорыту процесін реттейді. - Теріні жақсарту: Қаймақтың құрамындағы А дәрумені теріге пайдалы, оны ылғалдандырып, жасартуға көмектеседі. Талқанның құрамындағы фосфор мен магний терінің денсаулығын сақтау үшін қажет. 3. Құрамындағы маңызды компоненттер: - Белоктар: Талқан мен қаймақтың қосындысында жоғары сапалы белоктар бар. Белоктар бұлшық еттерді қалпына келтіруге және өсуіне қажетті компоненттер. - Көмірсулар: Талқан көмірсулардың жақсы көзі болып табылады, ал қаймақтың құрамындағы жоғары майлар энергияны ұзақ уақыт бойы сақтап тұрады. - Витаминдер мен минералдар: Қаймақтың құрамында А, D, Е дәрумендері мен кальций, фосфор сияқты минералдар бар, олар сүйектердің, тістердің және жалпы ағзаның денсаулығы үшін өте маңызды.

Сүтті және сүт өнімдерін қабылдау ережесіне сәйкес негізгі органолептикалық көрсеткіштерге сыртқы түрі, консистенциясы, түсі, дәмі мен иісі жатады [3].

«Дала тәттісі» өнімінің табиғи құрамына байланысты оның органолептикалық қасиеттері талаптарға сәйкес екенін анықтадық. Түсі ашық ақшыл

сары болып келеді. Көрнекі түрде шикізаттың шөгіндісіз, қабыршақсыз біркелкі құрылымы байқалды.

Қораптағы өнімді аздап шайқап, қақпағын ашып иіскеу кезінде жағымсыз иіс жоқ екені анықталды.

Дәмін бойынша да артық жаман дәм сезілмеді, дәмделген табиғи қаймақтың дәмі байқалды. Таза сүтқышқылды дәмімен, қосылған қоспалардың татымы болды, бірақ талқан әсерінен құнарлығы жоғары. Талқанды өнімнің бетіне көбірек сеуіп қойса, өнімнің сақтау мерзімі артатынын байқадық.

Бір ас қасық өнімге бірнеше тамшы йод қосылды. Сол кезде сүт десерті көк түске айналмай, түсі сарғыш болды, яғни бұл эксперимент «Дала тәттісі» өнімінде крахмал жоқ екені дәлелденді.

«Дала тәттісі» өнімінің қорабының сыртқы пішінімен дизайны:

Дала тәттісінің қорабы — десертті сақтау немесе тасымалдау үшін қолданылатын арнайы қорап (сурет 1). Дала тәттісі— бірнеше қабаттан тұратын десерт Бұл десерт түрлі қабаттардан тұрғандықтан, оны ұқыпты сақтау және тасымалдау үшін арнайы қаптама қолданылады. Дала тәттісінің қаптамасының сипаттамасы:

Материалы: - Әдетте трайфл қораптары пластиктен, қатты картоннан немесе қағаздан жасалады. - Қораптың ішкі жағы тегіс және дезинфекцияланған болуы керек, себебі десерт сұйық компоненттерден тұрады. - Құрылымы берік болуы керек, өйткені трайфл қабаттары бір-біріне жабысып қалмауы үшін қораптың ішінде қауіпсіз сақталуы тиіс.

2. Дизайны: - Қораптардың көбісі транспарентті немесе мөлдір пластиктен жасалады, бұл десерттің көрнекі қабаттарын көрсетеді. - Олардың биіктігі, әдетте, бірнеше қабаттан тұратын десертке лайықтап жасалады. Яғни, қораптың тереңдігі жоғары болады, бірақ кеңдігі шектеулі болуы мүмкін. - Қораптың қақпағы бар, ол десерттің сақталуына және тасымалдануына көмектеседі. Қақпақ тығыз жабылады, бұл ішіндегі ауа мен температураны сақтау үшін маңызды.

3. Қолданылуы: - Қаптама десерттерді сақтауға және тасымалдауға арналған. - Бұл қораптардың ерекшелігі — қабаттар жақсы көрінеді, сондықтан десерт тек дәмді ғана емес, көз тартатын болады.

4. Өлшемдері: - Қаптаманың өлшемдері әртүрлі болады, бірақ көбінесе шағын және орташа көлемде жасалады. Үлкен қораптар да бар, бірақ олар көбінесе мейрамханаларда немесе тойлар үшін пайдаланылатын болады .

Қаймақ пен талқаннан жасалған десерт — дәмді әрі қоректік жағынан бай тағам. Ол жоғары калориялы және пайдалы компоненттерге толы, себебі қаймақтың құрамында майлар, ақуыздар, дәрумендер мен минералдар бар, ал талқан көмірсулар, талшықтар және минералдарға бай. Бұл десерт ағзаға қажетті энергияны қамтамасыз етіп, ас қорыту жүйесін қолдайды. Десерттің құрамындағы қоректік заттар мен дәрумендер оны денсаулыққа пайдалы етеді. Қаймақтың кремді құрылымы мен талқанның текстурасы бірігіп, ерекше дәм береді. Дегенмен, жоғары калориялы болғандықтан, оны мөлшермен тұтыну қажет.

Қорытындылай келе, қаймақ пен талқаннан жасалған десерт — бұл қоректік және энергия беретін тағам, органо-лептикалық қасиеттері бойынша тапшаптарға сай келеді. «Дала тәттісі» өнімі күнделікті рационға пайдалы қосымша бола алады.

ӘДЕБИЕТТЕР ТІЗІМІ

1. Технология молока и молочных продуктов: учебное пособие для обучающихся по направлению подготовки 19.06.01 Промышленная экология и биотехнологии направленность 05.18.04 Технология мясных, молочных и рыбных продуктов и холодильных производств / сост.: В.В. Крючкова; Донской ГАУ. – Персиановский: Донской ГАУ. - 2018. – 232 с.

2. Күзембаев Қ. Күзембаева Г. Қоғамдық тамақтандыру өнімдерінің технологиялары. – Алматы: Эпиграф, 2017. – 352 б.

3. Абдуллабекова Р.М. Табиғи шикізаттан алынған биологиялық белсенді қоспаларды жасап шығарудың және гигиеналық негіздері. – Шымкент, 2002.

ӘОЖ 37

БАСТАУЫШ СЫНЫП МҰҒАЛІМНІҢ ПЕДАГОГИКАЛЫҚ ШЕБЕРЛІГІ МЕН ПСИХОЛОГИЯЛЫҚ ҚОЛДАУЫ

Серикпаева Л.С., бастауыш сынып мұғалімі
Қадырғали Жалайыр атындағы №6 орта мектеп
Шеңгелді ауылы, Қонаев қ., Алматы облысы, Қазақстан

Бастауыш сынып мұғалімі – әрбір баланың өміріндегі алғашқы білім мен тәрбие алаңының негізін қалайды. Мұндай мұғалімнің педагогикалық шеберлігі мен психологиялық қолдауы оқушылардың жеке тұлғалық дамуына, білім алуға деген ынтасына және әлеуметтік қатынастарын қалыптастыруға зор ықпал етеді. Сонымен қатар, мұғалімнің кәсіби шеберлігі мен адамгершілік қасиеттері баланың мектеп өміріне бейімделуіне, жаңа ортада өз орнын табуына көмектеседі. Бастауыш сыныпта оқушылардың зияткерлік дамуы мен танымдық қызығушылығы негізінен мұғалімнің сабағын өткізу әдістеріне тәуелді болады. Мұғалім өз білімін заманауи әдістемелер мен технологиялар арқылы жеткізе білген кезде, балалардың оқу процесіне деген қызығушылығы артады. Интерактивті сабақтар, ойын-сауық пен шығармашылық тапсырмалар арқылы оқушылар тек қана білім алып қоймай, өз ойларын еркін жеткізіп, топта жұмыс жасау дағдыларын дамытады. Осы орайда, мұғалімнің инновациялық тәсілдері мен әр баланың дара ерекшелігін ескеруі педагогикалық шеберліктің негізгі өлшемдері болып табылады. Мұғалімнің сабағын қызықты әрі нәтижелі етуі үшін әртүрлі оқу құралдарын, визуалды материалдарды және практикалық жаттығуларды қолдану маңызды. Бұл оқушылардың есте сақтау қабілетін арттырып, материалды терең меңгеруге ықпал етеді. Сонымен қатар, мұғалімнің сабағының құрылымы мен логикасы, оның мақсатты және жүйелі жоспарланғандығы оқушылардың оқу барысына тұрақтылық пен тәртіп енгізеді.

Бастауыш сынып оқушысы мен мұғалім арасындағы байланыс өте маңызды, өйткені ол оқушының білім алу процесін жеңілдетеді және олардың тұлғалық дамуына әсер етеді. Осы байланыс мынадай аспектілерде көрінеді:

1. Сенім: Оқушы мен мұғалім арасында сенімді қарым-қатынас болуы керек. Егер оқушы мұғаліміне сенсе, ол сабақты жақсы меңгереді, сұрақ қоюдан тартынбайды және қателіктерінен үйренуге дайын болады.

2. Қолдау: Мұғалім оқушының оқу процесінде қолдау көрсетуі тиіс. Бұл оқушының оқу тапсырмаларын орындау кезінде көмек көрсету, оның күш-жігерін бағалау және мотивацияны арттыру арқылы жүзеге асырылады.

3. Сабақтағы белсенділік: Мұғалім оқушының сабаққа белсенді қатысуын қамтамасыз етуі керек. Оқушыларға тақырыпты түсіндіру, оларды талқылауға, сұрақтар қоюға және өз пікірлерін білдіруге шақыру маңызды.

4. Кері байланыс: Мұғалім мен оқушы арасында үнемі кері байланыс болуы тиіс. Бұл оқу нәтижелерін талқылау, оқушының жетістіктері мен кемшіліктерін анықтау және оларды жақсарту жолдарын қарастыруды білдіреді.

5. Тәртіп пен сыйластық: Мұғалім мен оқушы арасында тәртіп пен сыйластықтың болуы оқу ортасының сапасын жақсартады. Оқушылар мұғалімнің айтқанын тыңдап, оның талабына құрметпен қарайды.

6. Әртүрлі әдістер мен тәсілдер: Мұғалім әр оқушының жеке ерекшеліктерін ескере отырып, әртүрлі әдістер мен тәсілдер арқылы оқытуы тиіс. Бұл оқушылардың қызығушылығын арттырып, олардың материалды жақсы меңгеруіне мүмкіндік береді.

Жалпы, бастауыш сынып оқушысы мен мұғалім арасындағы байланыс оқушының оқу мотивациясын арттырып, оның дамуына оң ықпал етеді.

Оқушылардың мектеп өміріне бейімделу кезеңінде психологиялық қолдау аса маңызды. Бастауыш сыныптағы балалар әлеуметтену, өзін-өзі тану және өзара қарым-қатынас орнату жолында көптеген қиындықтарға тап болуы мүмкін. Мұндай кезеңде мұғалімнің жылы сөздері, сабырлы түсінігі және шынайы қамқорлығы баланың өзін жайлы сезінуіне септігін тигізеді. Мұғалім әрбір оқушының психологиялық ерекшеліктерін ескере отырып, жеке дара тәсілдерді қолдануы тиіс. Кейбір балалар сабағының басында қобалжу немесе стресске ұшырауы мүмкін, сондықтан мұғалім олардың эмоциялық жағдайын бақылап, қажетті жағдайда қолдау көрсетуі қажет. Оқушылармен жеке сөйлесу, олардың сезімдері мен ойларын тыңдау, оқу барысында мотивациясын арттыру мақсатында жағымды кері байланыс беру – мұғалімнің психологиялық қолдауының айқын көріністері болып табылады.

Педагогикалық шеберлік – бұл мұғалімнің білім беру процесін тиімді ұйымдастырып, оқушылардың тұлғалық дамуына, білім сапасының артуына әсер ететін кәсіби біліктілігі мен шығармашылық қабілеттерінің жиынтығы.

Педагогикалық шеберліктің негізгі компоненттері:

1. Теориялық және әдістемелік білім

Мұғалім оқытатын пәннің мазмұнын терең білуі және оны түрлі әдіс-тәсілдермен түсіндіре алуы тиіс.

2. Дидактикалық шеберлік

Сабақ жоспарын тиімді құру, оқушылардың жас және жеке ерекшеліктерін ескеріп, оқу тапсырмаларын саралап беру қабілеті.

3. Коммуникативтік қабілет

Оқушылармен, ата-аналармен, әріптестермен дұрыс қарым-қатынас орната білу. Түсіндіру, сұрақ қою, тыңдай білу – маңызды дағдылардың бірі.

4. Психологиялық сезімталдық

Оқушылардың көңіл-күйін, мінез-құлқын, қызығушылығын байқап, жеке қолдау көрсете білу.

5. Шығармашылық және жаңашылдық

Сабақты қызықты әрі әсерлі өткізу үшін түрлі әдістер мен технологияларды қолдану, жаңашыл идеяларды жүзеге асыру.

6. Тәрбиешілік қабілет

Оқушыны тек біліммен емес, адамгершілікпен, құндылықтармен сусындату, жағымды орта қалыптастыру.

Педагогикалық шеберлік пен психологиялық қолдаудың өзара байланысы: Педагогикалық шеберлік пен психологиялық қолдау бір-бірімен тығыз байланысты. Егер мұғалім сабақты әдістемелік тұрғыдан тиімді ұйымдастырып, қызықты әрі өзекті материалдарды ұсынса, оқушылардың оқу процесіне деген қызығушылығы артады. Ал, екінші жағынан, мұғалімнің психологиялық қолдауы оқушыларға өздерін қауіпсіз және сенімді сезінуге мүмкіндік береді, бұл өз кезегінде сабақты белсенді әрі ынтымақтастық атмосферада өткізуге жағдай жасайды. Оқушылардың оқу процесіне деген ынтасы мен белсенділігін арттыру үшін мұғалім сабақты әртүрлі ойындар, топтық тапсырмалар және шығармашылық жұмыстар арқылы өткізуі керек. Бұл тәсілдер оқушылардың өз ойларын білдіруге, сыни тұрғыдан ойлауға және шешім қабылдауға мүмкіндік береді. Сонымен қатар, мұғалімнің педагогикалық шеберлігі оқушылардың индивидуалдық қажеттіліктерін анықтап, оларға сәйкес тәсілдерді ұсынуға септігін тигізеді.

Бастауыш сынып мұғалімінің педагогикалық шеберлігі мен психологиялық қолдауы – бұл балалардың өмірінде тұрақты білім мен тәрбие негізін қалайды. Мұғалімнің кәсіби шеберлігі, заманауи оқыту әдістерін меңгеруі және әр баланың дара ерекшелігін ескеруі арқылы оқушылар өздерін сенімді әрі ынталы сезінеді. Сонымен қатар, мұғалімнің жан-жақты психологиялық қолдауы балалардың мектепке бейімделуіне, өзін-өзі тануына және әлеуметтік дағдыларын қалыптастыруға оң әсерін тигізеді. Осылайша, бастауыш сынып мұғалімдері тек білім беруші ғана емес, сонымен қатар балалардың жан дүниесіне ықпал ететін, олардың өмірлік жолындағы маңызды нысаналар болып табылады.

ӘДЕБИЕТТЕР ТІЗІМІ

1. Әбенбаев, С. (2015). Мұғалімнің кәсіби шеберлігі. – Алматы: Дарын.
2. Бабаев, С. Б., Мұқанов, М. М. (2016). Педагогика. – Алматы: Заң әдебиеті.
3. Мұқанова, Г. Т. (2019). Бастауыш сыныптағы оқыту мен тәрбие әдістері. – Астана: Фолиант.
4. Қоянбаев, Ж. Б., Қоянбаев, Р. М. (2020). Педагогика және психология негіздері. – Алматы: Рауан.
5. Қалиев, С. Қ. (2018). Тәрбие теориясы мен әдістемесі. – Алматы: Қазақ университеті.
6. Сағындықова, Г. (2021). Педагогикалық шеберлік негіздері. – Шымкент: Оқу.

7. Сейітбекова, А. Т. (2022). Бастауыш сынып мұғалімінің психологиялық қолдау көрсету жолдары. – Алматы: Ұлағат.

8. Сәтімбекова, Ә. С. (2017). Бастауыш мектеп педагогикасы мен психологиясы. – Астана: Мектеп баспасы.

ӘОЖ 37

ҚАШЫҚТЫҚТАН ОҚЫТУ ЖАҒДАЙЫНДА ОҚУШЫЛАРДЫҢ БІЛІМІН БАҒАЛАУҒА АРНАЛҒАН ВЕБ-СЕРВИСТЕРДІ ҚОЛДАНУ

Советханова Ж.Ж., IT және жаратылыстану ғылымдары жоғары мектебі,
«Компьютерлік үлгілеу және ақпараттық технологиялар» кафедрасы,

7M01501 – Информатика, магистрант

Ғылыми жетекші: Базарова М.Ж., компьютерлік үлгілеу және ақпараттық технологиялар кафедрасының сениор-лекторы,
философия докторы (PhD)

Сәрсен Аманжолов атындағы Шығыс Қазақстан университеті

Өскемен қ., Қазақстан

Қазіргі уақытта қашықтықтан оқыту білім беру жүйесінде кеңінен қолданылып келеді. Бұл әдіс пандемия және басқа да жаһандық өзгерістерге байланысты оқушылар мен мұғалімдер үшін қажеттілікке айналды. Қашықтықтан оқыту жаңа технологияларды қолдану арқылы білім берудің тиімділігін арттыруға мүмкіндік береді. оның артықшылықтары бірнеше аспектілерде көрініс табады:

1. Оқу материалдарының қолжетімділігі: Қашықтықтан оқыту платформалары оқушыларға барлық оқу материалдары мен қосымша ресурстарға қол жеткізу мүмкіндігін береді. Виртуалды кітапханалар, видео дәрістер, электрондық кітаптар мен мақалалар оқушылардың білімін толықтыра алады. Мұндай мүмкіндіктер білім алушылардың оқу үдерісін тереңдетіп, олардың өздігінен білім алу дағдыларын арттырады.

2. Икемділік пен уақытты тиімді пайдалану: Оқушылар мен мұғалімдер үшін қашықтықтан оқытудың басты артықшылықтарының бірі — уақытты және орынды таңдаудағы икемділік. Оқушылар кез келген уақытта және кез келген жерде оқу процесіне қатысып, өз қарқынымен жұмыс істей алады. Мұғалімдер де сабақтарды онлайн өткізу арқылы жұмыс уақытын басқаруға және оқушыларға бейімделген оқыту әдістерін қолдануға мүмкіндік алады.

3. Жеке оқыту мүмкіндігі: Қашықтықтан оқыту арқылы әр оқушының жеке ерекшеліктеріне және қажеттіліктеріне сай білім беру әдістері қолданылуы мүмкін. Оқушылар өз деңгейіне қарай тапсырмаларды орындап, қиындықтар туындаса, мұғалімдер оларға жеке көмек көрсету мүмкіндігіне ие болады. Сонымен қатар, оқушыларға онлайн кеңестер мен қосымша материалдар ұсынылады, бұл олардың білімін тереңдетуге ықпал етеді.

4. Интерактивтілік пен тәжірибе алу: Қашықтықтан оқытуда оқушыларға интерактивті тапсырмалар мен ойындар арқылы білім беру әдістері қолданылады. Виртуалды зертханалар, симуляциялар мен басқа да интерактивті құралдар

арқылы оқушылар теориялық білімдерін практикада қолдануға мүмкіндік алады. Бұл әдіс білім берудің қызықты әрі тиімді болуына ықпал етеді.

5. Жаңа технологияларды қолдану: Қашықтықтан оқыту жаңа технологияларды кеңінен қолдануға мүмкіндік береді. Бұл, әсіресе, оқу процесіне сандық құралдарды енгізу кезінде маңызды. Мұғалімдер мен оқушылардың ақпараттық-коммуникациялық технологиялар (АКТ) саласындағы дағдылары дамиды. Онлайн сабақтар мен платформалар арқылы видео конференциялар, чаттар, форумдар мен басқа да коммуникация құралдары қолданылады, бұл оқушылар мен мұғалімдер арасында белсенді қарым-қатынас орнатуға көмектеседі.

6. Қолжетімділік пен инклюзивтілік: Қашықтықтан оқыту әсіресе шалғай аймақтарда немесе ерекше қажеттіліктері бар оқушылар үшін тиімді шешім болып табылады. Бұл әдіс білім беру мүмкіндіктерін кеңейтеді және барлық оқушылар үшін тең мүмкіндіктер жасайды. Инклюзивтілік принциптері бойынша, қашықтықтан оқыту әдістері барлық оқушылардың қажеттіліктерін ескере отырып, олар үшін арнайы тапсырмалар мен материалдар ұсынуға мүмкіндік береді.

7. Оқушылардың мотивациясы мен өзін-өзі басқару дағдылары: Қашықтықтан оқыту оқушыларға өз оқу процесін басқаруға мүмкіндік береді. Бұл олардың уақытты тиімді пайдалану, өздігінен жұмыс істеу және өз нәтижелерін бағалау дағдыларын дамытуға ықпал етеді. Мұғалімдер де осы арқылы оқушылардың мотивациясын арттырып, олардың білім алу жолындағы белсенділігін күшейтеді. 8. Тұрақты кері байланыс және бағалау: Онлайн жүйелер оқушылардың білімін үнемі бақылап, оларға үздіксіз кері байланыс беру мүмкіндігін ұсынады. Мұғалімдер оқушылардың тест нәтижелерін, тапсырмаларды орындауын және белсенділігін мониторинг арқылы бағалап, қажет болған жағдайда қосымша көмек көрсете алады. Бұл оқушылардың оқу процесіне деген жауапкершілігін арттырады. Қашықтықтан оқыту жаңа технологияларды қолдану арқылы білім беру жүйесін жетілдіріп, оқушылар мен мұғалімдерге білім сапасын арттыруға көмектеседі. Бұл тәсіл білім алуды әрі қарай тиімді етуге және әртүрлі оқыту әдістерін қолдануға мүмкіндік береді.

Қашықтықтан оқыту жаңа технологияларды тиімді пайдалануды талап етеді, бірақ дұрыс ұйымдастырылған кезде ол білім сапасын арттыруға үлкен ықпал етеді. Бұл тәсілдің бірнеше маңызды аспектілері бар:

1. Технологиялар арқылы білім беру мүмкіндіктерін кеңейту: Онлайн платформалар мен сандық құралдар мұғалімдерге оқушыларға түрлі интерактивті материалдар ұсынуға, сонымен қатар видео дәрістер, виртуалды зертханалар және интерактивті тапсырмалар сияқты жаңа әдістерді қолдануға мүмкіндік береді.

2. Уақытты тиімді пайдалану: Оқушылар мен мұғалімдерге кез келген уақытта және кез келген жерде оқу мүмкіндігі беріледі, бұл уақытқа икемділік қосады. Оқушылар өздеріне ыңғайлы уақытта сабақтарға қатысып, тапсырмаларын орындауға болады.

3. Жеке оқыту: Қашықтықтан оқыту оқушылардың жеке қажеттіліктерін ескере отырып, жеке сабақтарды ұйымдастыруға мүмкіндік береді. Мұғалімдер оқушылардың әртүрлі деңгейіне сай материалдар дайындап, олардың даму деңгейін үнемі бақылап отыра алады.

4. Жаңа дағдыларды дамыту: Қашықтықтан оқыту кезінде оқушылар мен мұғалімдер ақпараттық-коммуникациялық технологияларды (АКТ) тиімді пайдалану дағдыларын меңгереді. Бұл оларды болашақта оқу және жұмыс өмірінде қолдануға дайын етеді.

5. Қолжетімділік және инклюзивтілік: Қашықтықтан оқыту мүмкіндігі барлық оқушылар үшін қолжетімді болады, бұл әсіресе шалғай аймақтарда тұратын оқушылар үшін маңызды. Сондай-ақ, арнайы қажеттіліктері бар оқушылар үшін де тиімді әдістер қолдануға мүмкіндік береді.

Қашықтықтан оқыту жаңа технологияларды тиімді қолдану арқылы оқушылардың білім алу процесін әрі қарай жақсартуға, оқыту әдістерін жаңартуға және оқушылардың білім сапасын арттыруға мүмкіндік береді. Мұндай сервистер оқушылардың оқу нәтижелерін жүйелі түрде бақылауға, талдауға және олардың жетістіктерін арттыруға көмектеседі.

Білімді бағалау үшін веб-сервистерді қолданудың артықшылықтары:

1. Икемділік және қолжетімділік:

- Оқушылар кез келген жерде және кез келген уақытта тестілеуге қатыса алады.

- Сервистердің көпшілігі мобильді құрылғылар арқылы да қолжетімді. 2.

Автоматтандырылған процесс:

- Тапсырмаларды тексеру автоматты түрде жүргізіледі, бұл уақытты үнемдейді.

- Тестілеу нәтижелері бірден көрініп, оқушыларға және мұғалімдерге қолжетімді болады.

3. Көпқырлы бағалау әдістері:

- Қысқа тестілер, эссе жазу, жобалар, презентациялар және практикалық тапсырмалар арқылы білімді бағалауға мүмкіндік береді.

- Интерактивті сұрақтар (мысалы, графикпен жұмыс, сәйкестендіру) оқушылардың қызығушылығын арттырады.

4. Нәтижелерді талдау:

- Көптеген сервистер оқушылардың нәтижелерін талдап, олардың әлсіз және күшті жақтарын анықтауға мүмкіндік береді.

- Мұғалімдер білім беру стратегиясын оқушылардың қажеттіліктеріне бейімдей алады.

Танымал веб-сервистер:

- Google Forms: Тестілеу, сауалнамалар және оқушылардың пікірлерін жинау үшін ыңғайлы құрал. Жауаптарды автоматты түрде өңдеп, диаграммалар түрінде ұсынады.

- Kahoot!: Интерактивті және ойын түріндегі тестілерді ұйымдастыруға мүмкіндік береді. Қатысушылардың қызығушылығын арттырып, топтық жұмысқа ынталандырады.

- Quizizz: Оқушылардың білімін ойын форматында тексеруге арналған. Нәтижелерді шынайы уақытта бақылауға болады.

- Moodle: Толыққанды оқу платформасы, онда тестілер, тапсырмалар және бағалау жүйелері бар. Мұғалімдер мен оқушылар арасында кері байланыс орнатуға мүмкіндік береді.

- Edmodo: Сабақтарды ұйымдастыру, тест өткізу және нәтижелерді басқаруға арналған платформа. Сыныптармен жеке жұмыс істеуге ыңғайлы.

- Mentimeter: Интерактивті сауалнамалар, викториналар және пікір алмасу үшін қолданылады. Нәтижелерді нақты уақытта көрсетіп, визуализациялайды.

- ClassMarker: Тестілеу үшін кәсіби құрал.

Түрлі форматтағы сұрақтар жасауға және тест нәтижелерін талдауға болады.

Бағалау жүйесін ұйымдастыру кеңестері:

1. Өртүрлі тапсырмаларды пайдалану:

- Тек тестілеумен шектелмей, шығармашылық тапсырмалар мен жобалар қосу.

- Практикалық және теориялық білімді тексеретін тапсырмалар жасау. 2. Шынайылық пен әділдік:

- Сервистердің қауіпсіздік функцияларын пайдаланып, нәтижелердің адалдығын қамтамасыз ету (мысалы, уақыт шектеуін қою, сұрақтарды кездейсоқ ретте ұсыну).

3. Кері байланыс беру:

- Оқушыларға олардың нәтижелері мен жетістіктері туралы нақты және уақтылы кері байланыс беру.

- Нәтижелерді үнемі бақылау: Оқушылардың прогресін қадағалап, дер кезінде қосымша қолдау көрсету.

Қорытындылай келе, веб-сервистерді қолдану қашықтықтан оқыту жағдайында оқушылардың білімін тиімді бағалауға және оқыту сапасын арттыруға көмектеседі. Мұғалімдер үшін бұл құралдар уақытты үнемдеп, оқушылардың қажеттіліктерін жақсырақ түсінуге жағдай жасайды. Оқушылар да мұндай тәсілдер арқылы оқу процесіне қызығушылық танытып, өз нәтижелерін жақсарта алады.

ӘДЕБИЕТТЕР ТІЗІМІ

1. Қашықтықтан оқыту технологиясы. Авторы: Нұрбатырова Т.С.
<https://kazatu.edu.kz/webroot/js/kcfinder/upload>

2. Білім берудегі ІТ технологиялар. Авторы: Қасенова А.А.
<https://vkgk.edu.kz/upload>

3. Онлайн курсты әзірлеу бойынша әдістемелік ұсыныстар.
<https://official.satbayev.university/download/document/35449>

ӘОЖ 037

ОТБАСЫ МЕН БАЛАБАҚША ҮНТЫМАҚТАСТЫҒЫ

Спрындина Э.Б., балабақша тәрбиешісі

«Тұрағұл Қоңыр атындағы орта мектеп-бақшасы» КММ

Мақаншы ауданы білім бөлімінің

Абай облысы білім басқармасының, Қазақстан

Отбасы – балаға «эмоционалдық тылда» психологиялық қорғау беретін бірден-бір алғашқы социум. Отбасының маңызы мектепке дейінгі жастағы балалар үшін ерекше. Отбасы жүйесіндегі ғалымдар мен мамандар арасында (Т.А.Маркова,

О.Л.Зверева, Е.П.Арнаутова, В.П.Дуброва, И.В.Лапицкая және т.б.) отбасылық институт - эмоционалдық қатынастар институты деп бекер саналмаған. Әрбір бала өз ата-анасынан, әжесі мен атасынан, бауырларынан ерекше сүйіспеншілік күтеді: яғни оны үлгілі тәртібі мен қылығы үшін емес, қандай болса солай сүйгенін қалайды. Бала үшін отбасы – бұл қоғамдық тәжірибенің көзі. Отбасында ол өзі еліктейтін үлгілер табады, мұнда ол әлеуметтік туылады. Егер біз адамгершілігі зор, дені сау ұрпақ тәрбиелегіміз келсе, онда бұл мәселені «бүкіл әлеммен»: балабақша, отбасы, қоғам болып шешуіміз қажет. Мектепке дейінгі ұйымдардың басты мақсаты – отбасында баланы тәрбиелеуге кәсіптік көмек беру, оны ауыстырмай, тәрбиелік функцияларын жүзеге асыруды толықтыру және қамтамасыз ету арқылы жүргізу. Бұл:

- баланың қызығушылығы мен қажеттілігін дамыту;
- бала тәрбиесіндегі тұрақты өзгеретін жағдайларда ата-аналар арасындағы міндеттер мен жауапкершіліктерді бөлу;
- отбасындағы әртүрлі ұрпақ арасындағы қарым-қатынастың ашықтығына қолдау көрсету;
- отбасы өмірінің бейнесін жасау, отбасылық дәстүрлерді формалау;
- баланың жекелігін қабылдау және түсіну, балаға бірден-бір жеке тұлға ретінде сену және сыйлау.

Жоғарыда айтылған отбасылық қатынастарды жүзеге асыру үшін келесі тәрбиелік міндеттерді орындау бойынша жұмыстар жүргізілуі қажет:

- біріншіден, баланы және ата-ананы сыйлауға тәрбиелеу;
- екіншіден, ата-аналармен олардың отбасылық шағын ортасын зерттеу үшін біріге әрекет жасау.

Одан кейін отбасының ортақ мәдениетін көтеруге және ата-аналардың психологиялық – педагогикалық құзырлығына ықпал ету, оларға балалармен жұмыстың дағдыларын қалыптастыруда теориялық және практикалық көмек көрсету, отбасына жеке-дифференциалды тәсіл нәтижесінде ата-аналармен жұмыста әріптестіктің әртүрлі формалары мен біріккен шығармашылығын қолдану. Мектепке дейінгі ұйым мен отбасы арасында сенімді қарым-қатынас құру үшін педагогтың бала отбасына үнемі зерттеу жүргізгені жөн. Бұл үшін ата-аналар жасындағы айырмашылықты, олардың білімін, ортақ мәдени деңгейлерін, сондай-ақ, ата-аналардың жеке ерекшеліктерін, олардың тәрбиеге көзқарастарын, отбасылық қатынастардың мінездемесін, т.б. білуі қажет. Сонымен бірге, балабақшаның отбасына үнемі ашық, яғни олар қалаған кезінде өздерінің мәселелерін талқылауға, консультация мен көмек алатындай болғаны жөн. Педагогтың жұмысы ата-анамен және балалармен жұмысқа үйлестірілген болуы міндетті. Мектепке дейінгі ұйым педагогы ата-аналармен сенімді шағын орта құру үшін олармен жұмыс мазмұны мен формаларын ойластыруы міндетті. Мысалы, олардың қажеттілігі зерттеу және алынған мәліметтерді келешек жұмыста қолдану мақсатында экспресс-сұрақ жүргізу. Ата-аналардың педагогикалық мәдениетін арттыратын формалардың бірі – ата-аналар конференциясы. Бұл форманың бағалылығы, мұнда ата-аналармен бірге қоғамдастық та қатысады. Конференцияға педагогтар, аудандық білім бөлімінің қызметкерлері, медициналық қызмет өкілдері, бастауыш сынып мұғалімдері, педагог-психолог және т.б. қатыса алады.

Ата-аналармен жұмыстың бір формасы - тренингтер. Тренингтік ойын жаттығулары мен тапсырмалары баламен іс-әрекеттің әртүрлі тәсілдеріне баға беруге, жағымсыз формаларды конструкциялыққа ауыстыруға көмектеседі. Ойын тренингіне тартылған ата-ана баламен сөйлесуді бастайды, жаңа шындыққа жетеді. Заманауи кезеңдегі тағы бір қызықты формалардың бірі – әртүрлі конкурстарды – сұрақтар мен жауаптар кештерін өткізу болып табылады. Бұл форма өзінің педагогикалық білімін нақтылауға, оларды практикада қолдануға, жаңалықты білуге, бір-бірімен білімін толықтыруға, бала дамуындағы кейбір мәселелерді талқылауға мүмкіндік береді.

Шет елдердегі мектепке дейінгі ұйымдардағы ата-аналармен жұмыс түрлері мен модельдеріне жасаған мониторинг және сараптаманы қорытындылай келе, баланы бірлесіп тәрбиелеуде ата-ананың қатысуы әр елде әртүрлі екеніне көз жеткіздік. Ата-аналармен бірлесіп жұмыс істеуде АҚШ және Финляндияның мектепке дейінгі ұйымдарының жұмысы жаман емес. Көп елдерде ата-ананың мектепке дейінгі ұйымдардың жұмысына және бірлескен қызметті жоспарлауда айқын емес. Бұл ата-ана және мектепке дейінгі ұйым немесе ата-ана мен мемлекет арасындағы экономикалық мәселенің шешілуі, немесе мекемеде баланың болу ұзақтығының шешімі болуы мүмкін. Ұлттық өзгешелік пен әлемдік тенденцияларды есепке ала отырып, Қазақстанда өзінің мектепке дейінгі білім жүйесі қалыптасты (2010-2014 жж. арналған «Балапан» мемлекеттік бағдарламасы). Біздің жасаған қорытындымыз бойынша, қазақстандық балалардың ата-аналары мен еліміздің мектепке дейінгі ұйымдары әрбір жеке баланың тәрбиесі мен оқытуында бірлесіп қызмет етеді. Балабақшадағы мектепке дейінгі білім беру үрдісіне отбасыны тарту қажетті, өйткені ата-аналар бала тәрбиесіне жауап береді, олар баланы тәрбиелеу мен оқытуда өздерінің рөлін сезінуі тиіс. Әртүрлі елдегі мектепке дейінгі ұйымдар модельдерін қысқаша талдау әлемдік тәжірибенің көптүрлілігін көрсетеді, ал қазақстандық мектепке дейінгі жүйе біршама артықшылығымен сипатталады.

ӘДЕБИЕТТЕР ТІЗІМІ

1. ҚР «Білім туралы» Заңы (27 шілде 2007 жыл).
2. ҚР Мемлекеттік жалпыға міндетті білім беру стандарты 20.08.2013.
3. Давыдова О.И., Богославец Л.Г., Майер А.А. Балабақшада атааналармен жұмыс: Этнопедагогикалық тәсіл - М.: ТЦ Сфера, 2005. – 144 б. - («МДҰ басқару» журналына қосымша).
4. Зверева О.Л. МДҰ ата-аналар жиналысы: әдістемелік құрал /О.Л. Зверева, Т.В. Кротова. - М.: Айрис — пресс, 2006. – 128 б. - (Мектепке дейінгі тәрбие мен дамыту).
5. Балабақша және отбасы/ Т.А. Маркова, М.В. Загик, В.М. Иванова және т.б. 1981 ж.
6. Агавелян М.Г., Данилова Е.Ю., Чечулина О.Г. МДҰ педагогтардың атааналармен өзара қарым - қатынасы - М.: ТЦ Сфера, 2009.
7. Скоролупова О.А. МДҰ тәрбие - білім беру үрдісін тақырыптық жоспарлау. I бөлім – М.: ООО «Скрипторий 2003» баспасы, 2008.

8. Скоролупова О.А. МДҰ тәрбие - білім беру үрдісін тақырыптық жоспарлау. II бөлім – М.: ООО Издательство «Скрипторий 2003», 2008.

УДК 637.146.3

ДИЕТАЛЫҚ ДЕСЕРТ

Табысқанқызы Е., Толық Н., Кадирова Г., Ерболат Д.Д.

Ғылыми жетекші: Ерболатұлы Д., ф.-м.ғ.к., қауымдастырылған профессор
Аманжолов университеті, Өскемен қ., Қазақстан
E-mail: e_dosym@mail.ru

Сүт өнімдерінің технологиялары жылдан жылға дамып келеді [1, 2].

Диеталық қазақи өнімдерді пайдалану қазіргі кезде заманауи тенденцияға айналды. Бір қуантатыны халық сұранысы. Ал сұраныс бар жерде әлбетте ұсыныста қатар жүрмек. Бүгінгі таныстырылатын өнім қаншалықты қазақи ? Оның тұтынғандағы біздің ұтарымыз не? Ата дәстүрімізді қаншалықты дәріптеп, жаңғыртамыз?

Сүт – жануарлардың (сиыр, ешкі, қой, түйе, жылқы) сүт бездерінен бөлінетін ақшыл түсті сұйықтық. Ол адам ағзасына қажетті ақуыздар, майлар, көмірсулар, дәрумендер мен минералдарға бай. Сүттен айран, ірімшік, құрт, қаймақ, сары май, йогурт сияқты түрлі тағамдар дайындалады. Сонымен қатар, сүттің иммунитетті нығайтып, сүйек пен тіс саулығын жақсартатын қасиеті бар. Сүттің құрамында адам ағзасына қажетті көптеген пайдалы заттар бар:

Ақуыздар (казеин, альбумин, глобулин) – бұлшықеттердің, сүйектердің және ағзаның қалыптасуына қажет. Майлар – энергия көзі, сондай-ақ майда еритін А, D, Е, К дәрумендерін жеткізеді. Көмірсулар (лактоза) – энергиямен қамтамасыз етеді және ішек микрофлорасын жақсартады. Дәрумендер – А, В, D, Е дәрумендері көздің көру қабілетін, сүйек беріктігін және иммунитетті нығайтады. Минералдар – кальций, фосфор, магний, калий сүйек пен тіс саулығына пайдалы [2].

Сүттің түрлері:

Сиыр сүті – ең кең таралған, құрамында ақуыз бен кальций көп.

Ешкі сүті – жеңіл қорытылатын, аллергиясы бар адамдарға пайдалы.

Қой сүті – дәрумендерге бай, ірімшік пен йогурт жасауда қолданылады.

Түйе сүті – иммунитетті күшейтетін пайдалы заттарға бай.

Бие сүті (қымыз) – ашытылған түрінде ішек жұмысын жақсартады.

Қант – тәтті дәмі бар көмірсу, негізінен қант қызылшасы мен қант қамысынан алынады. Ол ағзаға энергия береді, бірақ шамадан тыс тұтыну семіздікке, қант диабетіне және тіс жегісіне әкелуі мүмкін. Қанттың ақ, қоңыр, кокос және пальма сияқты түрлері бар.

Қантты мөлшермен тұтыну денсаулыққа пайдалы, бірақ шамадан тыс қолдану әртүрлі ауруларға әкелуі мүмкін.

Қанттың түрлері:

Ақ қант – тазартылған, кристалл түріндегі қант.

Қоңыр қант – құрамында меласса бар, дәмі ерекше қант.

Кокос және пальма қанты – тропикалық өсімдіктерден алынатын табиғи қант.

Бал және сироптар – табиғи тәттілендіргіштер.

Пайдасы

Пайдасы:

Энергия көзі

Ми жұмысына қажетті глюкозаны береді

Крахмал – өсімдіктерде жиналатын күрделі көмірсу. Ол картоп, жүгері, бидай, күріш және басқа да дақылдарда көп кездеседі.

Крахмалдың адам ағзасына пайдасы:

Энергия көзі – баяу қорытылатын көмірсу ретінде ұзақ уақыт бойы энергия береді. Асқорытуға көмектеседі – құрамындағы талшықтар ішек жұмысын жақсартады. Қандағы қант деңгейін тұрақтандырады – баяу сіңетін көмірсу болғандықтан, глюкозаны бірден көтермейді. Бұлшықет пен ми жұмысын қолдайды – глюкозаға айналып, жүйке жүйесіне және физикалық белсенділікке қажетті қуат береді. Тез тойымдылық береді – крахмалға бай тағамдар ұзақ уақыт тоқтық сезімін сақтайды. Маңызды: Крахмалды шамадан тыс тұтыну салмақ қосуға немесе қандағы қанттың артуына әкелуі мүмкін, сондықтан оны мөлшермен қолдану қажет.

Осы жұмыста «Диеталық десерт» өнімі дайындалды (сурет 1). Бұл өнім таза табиғи қоспалар негізінде жасалған. Құрамы қарапайым:

- Сүт (толық немесе пастерленген) – 500 мл;
- Қант – 50 г;
- Жүгері крахмалы – 60 г;
- Жаңғақтар жиыны - 50 г.
- Қосымша ингредиенттер (міндетті емес):
- Қант пудрасы – 1 шай қасық
- Шоколад немесе жеміс пюресі – дәм беру үшін

Өнімнің өзектілігі:

Диеталық дисерті өнімінің пайдасы мен құнарлығы жоғары. Сүт пен крахмалды біріктіру денсаулыққа пайдалы және энергетикалық құндылығы жоғары тағам жасауға мүмкіндік береді. Крахмал мен сүттің әрқайсысы өз алдына пайдалы болса, оларды біріктіргенде қосымша артықшылықтар береді. Құнарлығы мен калориясы: Сүт – адам ағзасы үшін маңызды қоректік заттарға бай табиғи өнім. Оның құндылығы мен калориялығы төмендегі факторларға байланысты өзгереді:

Сүттің құндылығы мен калориясы

1. Ақуыздар – казеин, альбумин және глобулин сияқты толыққанды ақуыздар бар. Бұлшық еттер мен жасушалардың қалпына келуіне көмектеседі.

2. Майлар – энергия көзі, сүттің майлылығына қарай мөлшері өзгереді.

3. Көмірсулар – лактоза түрінде кездеседі, ас қорытуға пайдалы.

4. Витаминдер – А, D, B2, B12 дәрумендері, көз көруі, сүйек беріктігі және қан айналымы үшін маңызды.

5. Минералдар – кальций, фосфор, калий, магний сияқты сүйек пен тіс денсаулығына қажет элементтер бар.

Сүттің калориясы (100 г бойынша):

Майсыз сүт (0-1%) – 30-40 ккал

Орташа майлы сүт (2.5%) – 50-55 ккал

Майлы сүт (3.2-3.5%) – 60-65 ккал

Қой сүті (6-7%) – 90-100 ккал

Крахмалдың құндылығы мен калориясы

Құндылығы:

Крахмал – өсімдіктерде кездесетін күрделі көмірсу (полисахарид), ол адам ағзасында энергия көзі ретінде қызмет етеді.

1. Энергия көзі – ағзаға баяу сіңетін көмірсу ретінде энергия береді.

2. Ас қорытуға әсері – кейбір түрлері (резистентті крахмал) ішек микрофлорасына пайдалы.

3. Гликемиялық индексі (ГИ) – картоп, жүгері сияқты өнімдерден алынған крахмал тез сіңіп, қан қантын көтеруі мүмкін, ал тұтас дәнді дақылдардан алынған крахмал баяу сіңеді.

Крахмалдың калориялығы (100 г бойынша):

Орташа калориясы – 300-350 ккал

Крахмал таза күйінде ақуыз бен майды өте аз мөлшерде қамтиды, ал негізгі бөлігі көмірсулар (75-80%).

Крахмал көбіне картопта, жүгеріде, бидайда, күріште, бұршақ дақылдарында кездеседі. Көп мөлшерде тұтыну қандағы қант деңгейін көтеруі мүмкін, сондықтан оны мөлшермен пайдалану қажет.

2. Денсаулыққа пайдасы: - Энергия көзі: сүт пен крахмалдың қосындысы денеге қажетті энергияны береді, бұл әсіресе таңғы ас ретінде пайдалы.

Диеталық десерттер – дәстүрлі тәттілерге қарағанда пайдалырақ, құрамында табиғи ингредиенттер, пайдалы сүт, крахмал және дәрумендер мол болатын тағам түрі. Мұндай десерттер дұрыс тамақтануды ұстанатын адамдар үшін ғана емес, сонымен қатар қант диабеті, семіздік, жүрек-қан тамырлары аурулары сияқты аурулардың алдын алуға көмектеседі. Төменде диеталық десерттердің негізгі денсаулыққа пайдасын қарастырамыз.

1. Салмақты бақылауға көмектеседі

Көптеген адамдар тәттілерден бас тартуға қиналады, бірақ дұрыс таңдалған десерттер артық салмақ қоспай-ақ тәттіге деген құмарлықты қанағаттандыруға мүмкіндік береді. Ұзақ уақыт тойымдылық сезімін сақтауға көмектеседі.

2. Қан қантының деңгейін тұрақтандырады

Дәстүрлі десерттерде өңделген қант пен ақ ұн көп болғандықтан, олар қандағы қант деңгейін күрт көтеріп, кейін оны жылдам төмендетеді. Бұл инсулин деңгейінің тұрақсыз болуына және шаршау, аштық сезімінің жиі пайда болуына әкеледі. Албұл диеталық десерттерде табиғи көмірсулар мен сүт көп болғандықтан, олар қанға баяу сіңіп, инсулин деңгейін бірқалыпты ұстап тұрады. Бұл қант диабетімен ауыратын адамдар үшін өте маңызды.

3. Ас қорыту жүйесін жақсартады

Диеталық десерттердің құрамында әдетте тұтас дәнді дақылдар, жаңғақтар, жемістер мен көкөністер болады, оларда жасұнық (клетчатка) мол. Жасұнық

ішектің дұрыс жұмыс істеуіне көмектесіп, ас қорытуды жақсартады және іш қатудың алдын алады.

4. Энергияны арттырады

Диеталық десерттердің құрамындағы табиғи ингредиенттер ағзаға ұзақ уақытқа қуат береді. Мысалы, жаңғақтар мен кептірілген жемістерден жасалған десерттер баяу сіңетін көмірсулар мен пайдалы майларға бай, олар ағзаны ұзақ уақыт бойы қуатпен қамтамасыз етеді. Бұл әсіресе спортпен айналысатын адамдар үшін пайдалы.

5. Иммунитетті нығайтады

Табиғи өнімдерден дайындалған десерттер құрамында қара шоколад, көкжидек, таңқурай және жаңғақтар С және Е дәрумендеріне бай, олар суық тию мен қабыну процестерінің алдын алады.



Сурет 1 - «Диеталық десерт» өнімі

Қорытынды

Сүт пен жүгері крахмалынан жасалған десерт – дәмді әрі қоректік жағынан бай тағам. Ол жоғары калориялы және пайдалы компоненттерге толы, себебі сүттің құрамында майлар, ақуыздар, дәрумендер мен минералдар бар, ал жүгері крахмалы көмірсулар мен минералдарға бай. Бұл диеталық десерт ағзаға қажетті энергияны қамтамасыз етіп, ас қорыту жүйесін қолдайды. Диеталық десерттің құрамындағы қоректік заттар мен дәрумендер оны денсаулыққа пайдалы етеді. Қорытындылай келе, сүт пен жүгері крахмалынан жасалған диеталық десерт – бұл қоректік және энергия беретін тағам, ол күнделікті рационға пайдалы қосымша бола алады.

ӘДЕБИЕТТЕР ТІЗІМІ

1. Түсіпбаев Ә. Т., Құрманғалиева М. Б. Тағам өнімдерінің технологиясы. – 2018. - 350 б.
2. Жұмағұлов Ж. С. Сүт және сүт өнімдерінің технологиясы. – 2014. – 320 б.

ҚАЗАҚ ТІЛІ МЕН ӘДЕБИЕТІ САБАҒЫНДА ОҚУШЫЛАРДЫ ҚҰНДЫЛЫҚТАР АРҚЫЛЫ РУХАНИ БАЙЫТУ

Танжарыкова С.Б., қазақ тілі мен әдебиеті пәні мұғалімі

«№15 орта мектебі» КММ

Өскемен қаласы бойынша білім бөлімінің

Шығыс Қазақстан облысы білім басқармасы, Қазақстан

Оқушыларды құндылықтар арқылы рухани байыту – қазақ тілі мен әдебиеті пәнінің негізгі мақсаттарының бірі. Тіл мен әдебиет тек грамматикалық ережелерді үйретіп қана қоймай, оқушылардың дүниетанымын кеңейтетін, ұлттық рухани мұраны бойларына сіңіретін құрал бола алады. Ұлттық құндылықтар арқылы оқушылардың рухани жан дүниесін байыту – бұл ұлттық мәдениетті, тарих пен өмірдің мәнін, ана тілі мен дәстүрлерін, философия мен әдебиетті білімге, дәстүрді сақтауға тәрбиелеу. Әдебиеттік оқу сабақтарында көптеген рухани-адамгершілік құндылықтар қалыптасады: достық, жанашырлық, жауапкершілік атысып, өз үлестерін қосады. Рухани-адамгершілік құндылықтар адамдық тәртіп пен рухани дағдыны қалыптастыратын жүйе. Адамның адамгершілік тұрғыдан қалыптасуы рухани-адамгершілік құндылықтар арқылы ұрпақ санасына жол көрсететін қазақ ауыз әдебиеті үлгілерінде, салт-дәстүрлерде сараланып көрсетілген. Мысалы, «Ертөстік» ертегісінде Ертөстіктің ағаларын іздеуі, Ертөстікке қасындағы достарының көмектесуі т.б. Қазақтың көне жыр- дастандарында ұлттық ойындар балаларды тәрбиелеуде ерекше орын алғандығы айқын көрінеді.

Қазақ халқының тарихын, мәдениетін, салт-дәстүрлерін танып-білу арқылы оқушылар ұлттық сана-сезімін нығайтады. Мысалы, Абайдың қара сөздері мен Мұхтар Әуезовтің шығармалары тарихи және ұлттық құндылықтарды насихаттайды. Әдеби кейіпкерлердің әрекеттерін талдау арқылы оқушылар жақсылық пен жамандықты ажырата біледі, әділдік, адалдық, мейірімділік сияқты қасиеттерді меңгереді. Мысалы, Б.Майлиннің «Шұғаның белгісі» повесі махаббат пен адалдықты көрсетсе, С.Сейфуллиннің «Тар жол, тайғақ кешуі» күрескерлік рухты насихаттайды. Көркем шығармаларды оқу мен талдау оқушылардың сөздік қорын байытады, сөйлеу мәдениетін жетілдіреді. Сонымен қатар, шешендік сөздер мен мақал-мәтелдерді пайдалану арқылы оқушылар өз ойларын нақты әрі көркем жеткізуді үйренеді. Қазақ әдебиеті мен публицистикасы арқылы ел тарихы мен болашағына деген жауапкершілік сезімі қалыптасады. Бауыржан Момышұлының батырлық өнегесі мен Мұқағали Мақатаевтың патриоттық өлеңдері жастарды елін сүйуге баулиды. Ата-бабадан жеткен даналық сөздер, ұлағатты ойлар, қағидалар өміршеңдігімен құнды. Кезінде қазақ зиялылары А.Байтұрсынов, Х.Досмұхамедұлы, М.Дулатов, М.Жұмабаев, Ж.Аймауытовтар өз ұлтының салт-санасын, әдет-ғұрпын, жол-жоралғысын, дәстүрін терең үңіле зерттеп, халықтың ғасырлар бойы жиған мұрасына тәлімдік, танымдық тұрғыдан талдау жасаған. Ж.Аймауытов ұлт тәлімінің діңгегі өз халқын қастерлеу, өткеніне жіті қарау деп бағаласа, М.Дулатов: “Мектепте алған тәлім-тәрбиенің әсерлі, сіңімді болуы қай халықтың болса да, ана тілімен, өз ұлтының тұрмысынан алынған мағлұматтан

тұрса, ұрпақ бойына ұлт рухы дариды”, - деп жазған. А.Байтұрсынов еңбектерінің тағылымдық жақтары, бүгінгі қоғамдағы жеке тұлғаны қалыптастырудың мүмкіндіктері қарастырылды. Сондай-ақ, педагог-ғалымның өмірі арқылы жеке тұлғаны қалыптастырудың психологиялық алғы шарттары айқындалды. “Тұлға мен қоғам”, “Тұлға мен тұлға” арасындағы қатынас, “Тұлға мен дәуір” қос бірлігі мен үндестігі негізінде тәрбие берудің ерекшеліктері қарастырылады. А.К.Байтұрсынов “Сары шымшық” мысалында жастарға адамның кісілік қасиетін көрсететін оның сылдыр сөзі емес, нақты істе тындырымдылығы, парасаттылығы мен саналылығы, ал шамаң, өрең жетпейтін нәрсеге ұмтылудың қажеті шамалы “көрпеңе қарай көсіл” деген халық даналығымен ұштасатын өсиет айтады. Артына қалдырған мұраларына шолу жасай отырып, ақынның негізгі идеясы жастар тәлімін үлгі өнегеге толы ғибрат арқылы жүзеге асыруды мақсат еткенін түсінеміз. А.Байтұрсынов шығармаларының танымдық мәні баланың теңей, салыстыра астарлы сөйлеуге тәрбиелеуді көздейді. М.Дулатов өз еңбектерінде қазақ жастарының есте сақтау, байқампаздық ерекшеліктерін білім беруде негізге алу керектігін нақты мысалдар арқылы баяндаған. Абай Құнанбайұлының 180 жылдық мерейтойы қарсаңында Мемлекет басшысы Қасым-Жомарт Кемелұлы Тоқаев «Абай және ХХІ ғасырдағы Қазақстан» мақаласын жариялаған болатын. Президенттің «Абайды тану – адамның өзін-өзі тануы. Адамның өзін-өзі тануы және үнемі дамып отыруы, ғылымға, білімге басымдық беруі – кемелдіктің көрінісі», - деген тұжырымында терең мағына бар. Осы орайда жас ұрпақтың санасына ұлы Абайдың мол мұрасы мен өсиет-өнегесін сіңіру мен өмірлік азығына айналдырудың маңызы зор.

Қоғамдағы көкейтесті мәселелердің бірі – оқу-тәрбие үдерісінде ұлттық мұра құндылықтарын қазіргі таңның мәдени жетістіктерімен үйлестіру болып саналады. Біз жана озық технологиямен, тіпті ғарышты игерумен де ғаламды таңқалдыра алмаймыз. Санаулы жылдардан кейін еліміздегі барлық мектептердің материалдық-техникалық базасы әлемдік стандартқа сай болатынына шүбәміз жоқ. Сонда басқа елдерден немен ерекшеленеміз? Әрине, ұлттық мәдениетімізбен, әдет-ғұрыптарымызбен, тіліміз, ділімізбен ғана ерекшеленеміз. Демек, жас ұрпақты өз халқының тарихын, тегін, ұлттық құндылықтарын, салт-дәстүрін, тілін меңгерген мәдениетті, адами қасиеті мол, шығармашыл тұлға етіп тәрбиелеу – өмір талабы, қоғам қажеттілігі. Өз кезегінде оқушының білім алу кезінде шығармашылық жұмыста өзінің қабілетін іске асыру үшін төмендегі құндылықтардың тигізетін ықпалы зор. Атап айтсақ:

– зияткерлік-шығармашылық;

– әлеуметтік-қоғамдық;

– әлеуметтік-педагогикалық. Демек, оқу-тәрбие үдерісін ұйымдастыруда ұлттық құндылықтарымыз бен төл мәдениетімізді дамытуға ерекше мән беруіміз қажет. Ұлттық құндылық - белгілі бір бағытты, мақсатты, жүйелі ұлттық көзқарасты, мінез-құлықтағы адамдық тәртіп пен рухани дағдыны қалыптастыратын жүйе. Ұлттық құндылықтарға белгілі бір ұлтқа тән адами қадір-қасиет, яғни, ғасырлар бойы жинақталған рухани және материалдық құндылықтар жатады. Адамдардың бойында қалыптасқан имандылық қадір-қасиеттер рухани құндылықтарды, ал адамдардың қолымен жасалған тұтыну заттары мен кәсібі

материалдық құндылықтарды құрайды. Осылайша, ғасырлар бойы адамзат жинақтаған өмірлік тәжірибе, тәлім-тәрбие, білім мен өнер ұрпақтан-ұрпаққа мұра ретінде беріліп отырды.

Рухани тәрбие адамның ізгілік ұстанымдарын тәрбиелейді. Жеке тұлғаның ақыл-ойы мен іс-әрекеттерін жүрек арқылы ізгілік мұраттарға бағыттап, өмір даналығын түсінуге рухани көзқарас қалыптастырады. Шығыс ғұламалары Омар Хайям: «Адамдардың пайдалысы- адамдарға пайда келтіргендер» десе, Рудаки бұл ойды одан әрі нақтылай түседі: «Өмір-теңіз, жүзем онда деменіз, ізгіліктен жасалмаса кемеңіз». Демек, әлемдегі қайғы-қасіреттердің болу себебі адам өмірінде адамгершілік құндылықтардың және арман-мұратының болмауынан екен. Сондықтан да ізгіліктің ең үлкені - адамдарға жақсылық жасау деп түсінсек, мұның өзі адамның бойында ізгіліктің болуынан бастау алады екен. Біреулер қоғамда көп ғылымның, біреулер үлкен байлықтың иесі болар. Бірақ та адамда адамгершілік қасиеттер болмаса, бұл жеткен жетістіктері жалаң, жадағай болып шығады. Қазіргі мектептердің міндеттерінің бірі - кез келген жасөспірімге білімді меңгерту ғана емес, оның рухани - адамгершілік қасиеттерін танып, ішкі жан дүниесіне әсер ету арқылы жас ұрпақтың өзін-өзі дамытуына жол көрсетуде. Рухани-адамгершілік тәрбие дұрыс дағдылар мен әртүрлі жағдайларда өзін-өзі ұстау дағдыларының нормалары, ұйымдағы қарым-қатынас мәдениетінің тұрақтылығы. Рухани-адамгершілікке тәрбиелеу дегеніміз оқушы өміріндегі орнын, жауапкершілігін түсініп, өзін-өзі жетілдіріп, айнала қоршаған адамдар мен кез-келген затқа, жан-жануарларға және экологияға жақсылық тілеп, қайырымдылық жасауға тәрбиелеу.

Сондықтан рухани-адамгершілік білімі жеке тұлғаны қалыптастырудың негізі болып табылады. Жоғары ізгілік мұраттардың ең құндысы-руханилық. Өзін-өзі жетілдіретін тұлға үнемі ізгілік ұстанымдарын өз бойында шыңдап, жетілдіруге ұмтылады. Тұлғаның руханилық санасы - өмірдің мәнін, өз тағдырын халықтың тағдырымен ортақ деп түсіну қабілетін дамыту, жақын адамдарының алдындағы жауапкершілігін сезіну, өзінің жеке басына тән азаматтық және адамгершілік парызын орындау. Жас ұрпаққа рухани тәрбие мен білім беру адам дамуының рухани үйлесімділігін, өмірдің құндылықтарын түсінуге, өзін қоршаған ортамен үйлесімділікте ұстай білуі, жердегі тіршілікті сақтау үшін өзінің қажеттілігін түсінуді қамтамасыз ету.

ӘДЕБИЕТТЕР ТІЗІМІ

1. Мырзахметұлы М. «Рухани тәрбие мен ұлттық құндылық» // Қазақ әдебиеті және мәдениеті, №2, 2020.
2. Қоңыратбаева Қ. «Әдебиет сабағында оқушылардың рухани-адамгершілік құндылықтарын дамыту» // Педагогикалық шолу, №3, 2021.
3. Қазақстан Республикасының Білім беру туралы заңы. – Астана, 2007.
4. Қазақстан Республикасында білім беруді дамытудың 2020–2025 жылдарға арналған мемлекеттік бағдарламасы.
5. Харисова Л.А. Духовно-нравственное обучение школьников. М.: ВЛАДОС, 2002. - 176 с.
6. Молдабеков Ж. Қазақтану. - Алматы: Қазақ университеті, 2003.- 459 б.
7. Жұмабекова Ф.Н. Мектепке дейінгі педагогика. Астана, 2010.

АҒЫЛШЫН ТІЛІ САБАҒЫНДА ОҚУШЫ МОТИВАЦИЯСЫН АРТТЫРУ ЖОЛДАРЫ

Токбаланова Н.Т., ағылшын тілі пәні мұғалімі

«Мектеп жанындағы интернаты бар

Мешітбай Хасенов атындағы Бестерек орта мектеп- бақшасы» КММ

Үржар ауданы, Абай облысы, Қазақстан

Ағылшын тілі – әлемдегі тілдер арасынан көркемдігі мен бейнелілігі, тазалығы мен сөздік құрамының молдығы жөнінен ойып орын алған тілдердің бірі. Бүгінгі жаһандану дәуірінде шет тілдерін меңгеру – әрбір адамның білім деңгейінің, мәдени аясын кеңейтудің, әлеммен еркін байланыс орнатудың маңызды құралына айналып отыр. Соның ішінде ағылшын тілі – халықаралық қатынас тілі ретінде ерекше орын алады. Мектеп бағдарламасына ерте жастан енгізілген ағылшын тілі пәні оқушылардың танымдық қызығушылығын, тілдік қабілетін дамытуға бағытталады. Алайда тіл үйрену үдерісінде оқушылардың белсенділігі мен ынтасын сақтау, сол арқылы олардың жетістікке жетуіне жол ашу – әрбір мұғалім үшін басты міндеттердің бірі. Осы орайда, шет тілін меңгеруде мотивацияның рөлі зор. Оқушыларды тіл үйренуге ынталандыру – тек пәнді тиімді оқытуға ғана емес, сонымен қатар тұлғаның жан-жақты дамуына да ықпал етеді.

Ағылшын тілі сабағы – оқушыларға ағылшын тілін үйретуге бағытталған оқу процесі. Бұл сабақта оқушылар тыңдау, сөйлеу, оқу және жазу дағдыларын меңгереді. Ағылшын тілі – халықаралық қатынас тілі болғандықтан, оны үйрену – заман талабына сай маңызды білім бағытының бірі.

Ағылшын тілі сабағы мен мотивация арасындағы байланыс – оқушылардың ағылшын тілін үйренуге деген ынтасы мен қызығушылығын арттыратын маңызды аспектілердің бірі. Мотивация тіл үйренушінің оқу процесінде белсенді қатысуын қамтамасыз етеді және олардың нәтижелі оқып-үйренуіне әсер етеді. Мотивацияның екі негізгі түрі бар: ішкі мотивация және сыртқы мотивация.

Ағылшын тілі сабағында мотивацияның маңызы:

1. Белсенділік пен қызығушылықты арттырады: Мотивация оқушының ағылшын тілі сабағына белсенді қатысуына ықпал етеді. Оқушылар тапсырмаларды ынтамен орындап, өздерінің тіл үйренуге деген қызығушылықтарын көрсетеді.

2. Жетістікке жету мүмкіндігін арттырады: Мотивация оқушының нақты мақсатқа ұмтылуына, өзін-өзі бағалауға және нәтижелерге қол жеткізуіне көмектеседі.

3. Өздігінен оқуға ынталандырады: Мотивацияның жоғары деңгейі оқушыларды ағылшын тілін үйренуді сыныптан тыс уақытта да жалғастыруға ынталандырады. Олар ағылшын тіліндегі фильмдерді көруге, кітаптарды оқуға немесе тілдік ортада тәжірибе жинауға бейім болады.

4. Қиындықтарды жеңуге көмектеседі: Тіл үйрену процесі кейде қиын және ұзақ болуы мүмкін, бірақ жоғары мотивация оқушыларға қиындықтарды жеңуге, сабырлы болуға және табандылық танытуға көмектеседі.

Ағылшын тілі сабағы мен мотивацияның байланысы оқушылардың тіл үйренуге деген қызығушылығы мен ынтасын арттырудың негізі болып табылады. Мотивация – тіл үйренудің қозғаушы күші, сондықтан оқушылардың қызығушылығын, мақсаттарын, білім алу жолындағы белсенділігін арттыру үшін мұғалім әртүрлі әдіс-тәсілдерді қолдануы қажет.

Мотивация – білім беру процесіндегі қозғаушы күш. Ол оқушыны жаңа білім алуға итермелеп, тілдік ортада белсенді болуға, оқуға деген оң көзқарасты қалыптастыруға септігін тигізеді. Ағылшын тілі сабағында дұрыс таңдалған мотивациялық тәсілдер мен әдістер оқушының қызығушылығын арттырып қана қоймай, олардың сөйлеу, тыңдау, жазу және оқу дағдыларын жетілдіруге де әсер етеді. Осы эсседе ағылшын тілі сабағында оқушылардың мотивациясын арттыру жолдары мен нақты тәсілдер қарастырылады. Мотивацияны екі түрге бөліп қарастыруға болады: ішкі және сыртқы мотивация. Ішкі мотивация – бұл оқушының тіл үйренуге деген жеке қызығушылығы, тілге деген махаббаты, оны үйренудің маңыздылығын сезінуі. Сыртқы мотивация – бұл марапат, баға, ата-ананың пікірі, олимпиадалар мен сайыстарға қатысу сияқты сыртқы ынталандырулар. Ағылшын тілі мұғалімі екі бағытты да ескеріп, әр оқушының психологиялық ерекшелігіне қарай жұмыс жүргізуі керек. Ішкі мотивацияны қалыптастыру үшін сабақ барысында оқушыға өз қабілетін көрсетуге, өз ойын еркін жеткізуге мүмкіндік беретін тапсырмалар беру маңызды. Мысалы, оқушыларға өз қызығушылығына сай тақырыпта әңгіме құрастыру, рөлдік ойындар, жобалар жасау ұсынылса, олар өздерін еркін сезініп, белсенді қатыса бастайды. Ал сыртқы мотивацияны арттыру үшін марапаттау жүйесін, бағалау критерийлерін тиімді ұйымдастыру қажет. Бұл тәсілдер оқушы бойында жетістікке жету ұмтылысын оятады.

Оқушының мотивациясы көбіне сабақтың ұйымдастырылуына, мұғалімнің қолданатын әдіс-тәсілдеріне тікелей байланысты. Дәстүрлі әдістерден гөрі белсенді, оқушы орталығына негізделген әдістер тиімді нәтиже береді. Мысалы, жұптық және топтық жұмыс, дебат, интерактивті тапсырмалар, ақпараттық технологияларды қолдану, ойын әдістері – тілдік орта қалыптастыруға, оқушыны ынталандыруға мүмкіндік береді. Рөлдік ойындар, сахналық көріністер оқушының тілдік қорын қолдана отырып, шынайы өмірлік жағдаяттарды модельдеуге үйретеді. Сонымен қатар, Quizlet, Kahoot!, Wordwall сияқты цифрлық платформаларды қолдану сабақтың қызық әрі тартымды өтуіне жағдай жасайды. Бұл платформалар оқушылардың жас ерекшелігіне сай, ойын элементтері арқылы білім алуға бағыттайды. Мұндай әдістер оқушыны «тыңдаушыдан» «белсенді қатысушыға» айналдырады. Сонымен қатар, жобалық жұмыс пен пәнаралық байланысты қолдану арқылы оқушының зерттеушілік және шығармашылық қабілеттерін дамытуға болады. Өз бетінше материал іздеу, ақпаратты өңдеу және оны шет тілінде жеткізе білу – заманауи оқушыға қажетті дағдылар.

Оқушының тілді меңгеру деңгейі, қызығушылығы мен оқу стилі әртүрлі. Сондықтан мұғалім саралап оқытуды, дифференциалды тапсырмалар беруді дұрыс ұйымдастыруы қажет. Бір оқушы тыңдауға бейім болса, екіншісі көру арқылы жақсы түсінеді. Осыған байланысты визуалды, аудиалды, кинестетикалық тәсілдерді сабақта үйлестіру маңызды. Әсіресе нашар меңгеріп жүрген оқушыларға қолдау көрсету, қателесуден қорықпайтын еркін орта қалыптастыру –

мотивацияны арттырудың тиімді жолы. Мұғалімнің оқушыға деген сенімі, жылы қарым-қатынасы, шабыттандыратын сөздері бала бойында сенімділік пен оқуға деген ықылас тудырады. Ал үздік оқушылар үшін күрделі тапсырмалар, шығармашылық жұмыстар, жетекшілік рөл ұсыну – олардың даму қарқынын төмендетпей, керісінше, ынтасын сақтап қалуға септігін тигізеді.

Қорыта айтқанда, ағылшын тілі сабағында оқушы мотивациясын арттыру – көпжақты, мұғалімнің шеберлігін талап ететін үдеріс. Мотивация оқушыларды белсенділікке, өздігінен ізденуге, тілді меңгеруге ұмтылдырады. Сабақта тиімді әдіс-тәсілдерді қолдану, заманауи технологияларды пайдалану, оқушының ішкі қажеттілігін ояту арқылы шет тілін үйренуге деген қызығушылық пен сенімділік қалыптастыруға болады. Мұғалім әр оқушыны тұлға ретінде танып, оның ерекшелігін ескеріп жұмыс істеген жағдайда ғана шынайы мотивация мен жақсы нәтижеге қол жеткізеді. Мотивациясы жоғары оқушы – білімге құштар, белсенді, шығармашыл тұлға. Сондықтан ағылшын тілі мұғалімінің кәсіби шеберлігі мен әдістемелік дайындығы оқушылардың тіл үйренуге деген ынтасын оятуда шешуші рөл атқарады.

ӘДЕБИЕТТЕР ТІЗІМІ

1. Айтмұхамбетова, Ш. (2020). Ағылшын тілін оқыту әдістемесі. – А.: Білім.
2. Ермекова, Д. Қ. (2019). Ағылшын тілін оқытудағы мотивацияның рөлі. – Астана: Фолиант.
3. Рахметова, С. (2021). Оқушы мотивациясы мен тілдік дағдыларды дамыту. – Алматы: Мектеп баспасы.
4. Тұрғанбаева, Г. (2020). Ағылшын тілі сабағында мотивациялық әдістерді қолдану. – Шымкент: Оқу.
5. Brown, H. D. (2007). Principles of Language Learning and Teaching. – White Plains, NY: Pearson Education.
6. Harmer, J. (2015). The Practice of English Language Teaching. – London: Pearson Longman.
7. Мұғалімдерге арналған нұсқаулық. Үшінші (негізгі) деңгей. «Назарбаев зияткерлік мектебі» - ДББҰ, 2012ж.
8. А. Алимов. Интербелсенді әдістемені ЖОО-да қолдану мәселелері. – Алматы, 2013.

ӘОЖ 37.01:004

ЖАСАНДЫ ИНТЕЛЛЕКТ ПЛАТФОРМАЛАРЫН ҚОЛДАНА ОТЫРЫП ИНФОРМАТИКА ПӘНІН ОҚЫТУ

Төлеубай Қ., Сейтахметова Ж.М., Солтанбекқызы А., Адиканова С.
Сәрсен Аманжолов атындағы ШҚУ, Өскемен қ., Қазақстан
E-mail: Ersal_7882@mail.ru

Қазіргі уақытта білім беру саласында инновациялық технологиялар мен цифрлық құралдардың рөлі зор. Оның ішінде жасанды интеллект (ЖИ) платформаларының мүмкіндіктері білім беру үдерісінде ерекше орын алуда. Бұл

технологиялар оқытудың тиімділігін арттырып, оқушылардың пәнге деген қызығушылығын оятуға мүмкіндік береді. Информатика пәні, оның күрделі әрі динамикалық табиғатын ескере отырып, ЖИ құралдары арқылы оқытудың үлкен мүмкіндіктері бар. Осы мақалада жасанды интеллект платформаларын қолдана отырып информатика пәнін оқыту жолдары мен артықшылықтары қарастырылады.

Жасанды интеллект білім беру саласына енгізілген кезде көптеген жаңа мүмкіндіктер ашылды. ЖИ платформалары оқытушылар мен оқушылардың өзара әрекеттесуін өзгертіп, оқыту әдістерін жетілдіріп, жеке дараланған оқытуға мүмкіндік береді. Оқушылардың әр түрлі деңгейлерін ескере отырып, ЖИ платформалары оқытуды жеке қажеттіліктер мен дағдыларға сәйкес бейімдей алады.

Жасанды интеллект платформаларын қолданудың информатика пәні оқытылуындағы артықшылықтары:

1. Жеке дараланған оқыту.

Жасанды интеллект жүйелері оқушылардың қабілеттерін талдап, әр оқушыға жеке оқу бағдарламасын ұсына алады. Бұл әсіресе информатика пәнінде маңызды, себебі әр оқушының білім деңгейі әртүрлі болуы мүмкін. ЖИ платформалары арқылы оқушының күшті және әлсіз жақтары анықталып, оның деңгейіне сәйкес тапсырмалар мен жаттығулар ұсынылады.

2. Құрастырушы және бағдарламалау дағдыларын дамыту.

Информатика пәні көбінесе бағдарламалау, алгоритмдер мен деректер құрылымдарын үйретуге бағытталған. ЖИ платформалары арқылы оқушылар нақты бағдарламалау тілдерінде жазылған кодтарды автоматты түрде тексере алады. Бұл оларды өз қателерін түсініп, программалау дағдыларын дамытуға мүмкіндік береді.

3. Интерактивті тапсырмалар мен жаттығулар.

Жасанды интеллект негізінде құрылған платформалар интерактивті тапсырмаларды ұсына алады, бұл оқушылардың практикалық дағдыларын дамытады. Оқушылар кодты жазып, нәтижелерін дереу тексере отырып, іс жүзінде үйренеді. Мысалы, кодты жазу барысында жасанды интеллект бағдарламаның орындалуын талдай отырып, қателер мен тиімді шешімдер ұсына алады.

4. Ақпаратты өңдеу және анализ жасау.

Жасанды интеллект платформалары үлкен деректер жиынтықтарын өңдеуге, оларды талдауға және нақты шешімдер қабылдауға мүмкіндік береді. Оқушылар информатика сабағында үлкен мәліметтермен жұмыс істеп, оларды дұрыс талдай білу дағдыларын меңгереді. ЖИ алгоритмдері арқылы олар деректерді өңдеу және талдау әдістерін оңай үйренеді.

5. Тапсырмаларды автоматты түрде тексеру және бағалау.

Жасанды интеллект платформалары оқушылардың тапсырмаларын автоматты түрде тексере алады. Бұл оқытушының уақытын үнемдеуге және әр оқушының жұмысын нақты бағалауға мүмкіндік береді. Әрбір оқушы өз тапсырмаларын аяқтаған соң, оның нәтижесі бірден тексеріліп, қателер мен кемшіліктер туралы кері байланыс беріледі.

6. Үйренудің үздіксіздігін қамтамасыз ету.

Жасанды интеллект платформалары оқушыларға өздерінің білімін үздіксіз жетілдіруге мүмкіндік береді. Олар кез келген уақытта қосылып, тапсырмаларды орындап, жаңа ақпаратты қабылдай алады. Бұл әсіресе қашықтан оқыту жағдайында өте маңызды, себебі оқушылар жеке өз қарқынымен оқуын жалғастыра алады.

Жасанды интеллект платформаларын қолданудың қиындықтары мен шешу жолдары.

1. Техникалық мәселелер.

Жасанды интеллект платформаларының жұмысы үшін тұрақты интернет байланысы мен күшті аппараттық құралдар қажет. Бұл барлық мектептерде бірдей қамтамасыз етілмегендіктен, бұл мәселе шешілуі тиіс. Оқушылар мен мұғалімдерге қажетті техникалық құралдарды жеткізу үшін мемлекет немесе білім беру ұйымдары тарапынан қолдау қажет.

2. Оқушылардың ақпараттық қауіпсіздігі.

Жасанды интеллект платформаларын қолдану барысында оқушылардың жеке мәліметтерінің қауіпсіздігін сақтау өте маңызды. Оқушылардың ақпараттары тексеріліп, сақталуы тиіс. Бұл үшін білім беру платформалары жеке деректерді қорғауға бағытталған қауіпсіздік шараларын қамтамасыз етуі қажет.

3. Оқытушылардың біліктілігі.

Жасанды интеллект платформаларын тиімді пайдалану үшін оқытушылардың өз біліктілігін арттыруы қажет. Мұғалімдер бұл технологияларды дұрыс қолдана білуі үшін арнайы дайындықтан өтуі тиіс. Оқытушыларды осы салада білімдермен қамтамасыз ету – білім беру жүйесінің басты міндеттерінің бірі.

Жасанды интеллект платформаларын қолдана отырып информатика пәнін оқыту – бұл білім беру жүйесінің болашағына деген үлкен қадам. ЖИ технологиялары оқыту процесін тиімді етіп, оқушылардың білімін жан-жақты дамытуды қамтамасыз етеді. Бұл платформалар оқушыларға пәнді түсініп, жүйелі түрде меңгеруге мүмкіндік береді, сонымен қатар олардың шығармашылық қабілеттерін дамытуға көмектеседі. Дегенмен, бұл технологияларды енгізу барысында техникалық және педагогикалық мәселелерді шешу қажет. Жасанды интеллекттің мүмкіндіктері мен оның білім беру жүйесіндегі ролін дұрыс пайдалану болашақ ұрпақтың білім алу процесін жаңа деңгейге көтереді.

ӘДЕБИЕТТЕР ТІЗІМІ

1. Богустов А. А. Искусственный интеллект как субъект права: аргументы к дискуссии / А. А. Богустов // Хозяйство и право. - 2021. - № 9. - С. 114-121.
2. Бродская М. Доверенный ИИ: начало пути / М. Бродская // Vis journal. - 2023. - № 3. - С. 16-20.
3. Буценко Е. В. Оптимизация управления проектами: монография / Е. В. Буценко; М-во науки и высш образования Рос. Федерации, Урал. гос. экон. ун-т. – Екатеринбург: Изд-во Урал. гос. экон. ун-та. 2023. - 247 с.
4. Викулова О. Искусственный интеллект (ИИ) и будущее международной торговли / О. Викулова, Д. Горностаева // Международная экономика. - 2020. - № 1. - С. 71-78.

5. Геворкян М. Накануне цифрового голоцена / М. Геворкян // Наука и религия. - 2023. - № 5. - С. 36-41.

6. Гифт Н. Прагматичный И.И. Машинное обучение и облачные технологии: науч. изд./ Н. Гифт; пер. с англ. И. Пальти. - СПб: Питер, 2019. – 300 с.

УДК 338.46

ОСОБЕННОСТИ КОННОГО ТУРИЗМА В КАЗАХСТАНЕ

Троеглазова К.Н.

Научный руководитель: Байгужинова А.Ж., сениор-лектор
Восточно-Казахстанский университет имени С. Аманжолова

г. Усть-Каменогорск, Казахстан

E-mail: kseniya.tro160505@gmail.com

Конные туры – это новая тенденция среди любителей активного отдыха. Такой вид туризма набирает популярность не только среди опытных наездников, но и среди тех, кто никогда не сидел в седле. Это прекрасная возможность сбежать от городской суеты и окунуться в атмосферу свободы и гармонии с природой. Конный туризм в Казахстане обладает потенциалом благодаря богатому историческому наследию, разнообразным ландшафтам и растущему интересу как со стороны местных жителей, так и иностранных туристов. За последние несколько лет наблюдается активное развитие этой отрасли, что способствует развитию экономики и сохранению культурных традиций [2].

Пандемия COVID-19 в 2020 году стала точкой роста внутреннего туризма, в том числе конного. Многие казахстанцы обращают внимание на активные виды отдыха на природе, благодаря которым стали популярны услуги конных клубов и туров. Тренеры и владельцы конных клубов отмечают, что в период карантина интерес к верховной езде значительно возрос, особенно среди молодежи [3].

Верховая езда очень полезная активность для людей разных возрастов. Если человек мало двигается или у него есть ограничения по спорту и физическим нагрузкам, то занятия верховой ездой смогут заменить все остальные виды деятельности. А для людей, которые любят активный отдых, отличные новости, так как это не просто катание, это целая наука. В момент, когда вы сидите на лошади у вас задействовано практически все мышцы тела, и несколько занятий смогут изменить вашу осанку, улучшить работу пищеварения, укрепить вестибулярный аппарат, развить координацию и концентрацию внимания и самое главное укрепить нервную систему.

В Казахстане этот вид отдыха также становится все более популярным благодаря уникальной природе и живописным ландшафтам, которые идеально подходят для такого формата путешествий. Вот несколько популярных направлений для конных туров:

Алматинская область (Кокжайлау, Ассы-Тургеньская долина) – это живописные горные маршруты с потрясающими видами, где можно не только

погрузиться в природу, но и увидеть местную фауну, таких животных, как архары, маралы, а если повезет, то и снежные барсы;

Щучинско-Боровская курортная зона (Бурабай) – известный курорт, предлагающий спокойные конные прогулки среди озер и лесов, подходящие для тех, кто ищет несложные маршруты с красивыми пейзажами;

Западный Казахстан (Мангистауская область) – степные и пустынные маршруты, с уникальными природными контрастами. Тут можно насладиться степями, пересекающимися с каньонами, а также увидеть аутентичный традиционный кочевой образ жизни;

Национальные парки «Алтын Эмель» и «Катон-Карагай» – здесь проходят многодневные маршруты через леса, горы и степи, часто - с посещением культурных и исторических достопримечательностей, таких как древние курганы и петроглифы [5].

Стоимость занятий конным туризмом значительно варьируется в зависимости от региона, продолжительности тура и уровня предоставляемых услуг. Ниже представлена сравнительная таблица средних цен на однодневные конные туры в различных странах:

Таблица 1 - Сравнительная таблица средних цен на однодневные конные туры в различных странах

Страна	Стоимость однодневного тура
Казахстан	15.000-25.000 тг.
Россия	17.000-30.000 тг.
Германия	50.000-75.000 тг

Как правило, в цену включается:

- аренда лошади и все необходимое снаряжение (седло, шлем, иногда защитные наколенники);
- услуги опытного гида-инструктора;
- питание (обычно завтрак и обед, в многодневных турах – полный пансион);
- проживание в юртах, кемпингах или туристических домах (в многодневных турах);
- трансфер от города или ближайшего населенного пункта до места старта маршрута.

Некоторые операторы предлагают дополнительные услуги, такие как фотосессии, мастер-классы по верховой езде или экскурсии к культурным и природным достопримечательностям.

Из приведенных данных видно, что в Казахстане наиболее доступные цены на конные туры, в то время как в европейских странах такие услуги стоят значительно дороже. Это делает Казахстан привлекательным направлением для любителей конного туризма. [2]

На основе анализа статистических данных можно приблизительно оценить количество людей, посещающих конные клубы и конные туры в Казахстане.



Рисунок 1 - Оценка посещаемости конных клубов и туров в Казахстане

Развитие конного туризма в Казахстане имеет положительную динамику, однако для дальнейшего роста необходимо:

- Поддержка племенного коневодства: Увеличение численности породистых лошадей, особенно спортивных, для удовлетворения потребностей туристической отрасли.

- Инвестиции в инфраструктуру: Создание и модернизация конных клубов, маршрутов и сопутствующих объектов для обеспечения комфортного и безопасного отдыха туристов [4].

- Обучение кадров: Подготовка квалифицированных тренеров, гидов и специалистов по уходу за лошадьми для повышения качества предоставляемых услуг.

- Маркетинговые стратегии: Активное продвижение конного туризма на внутреннем и международном рынках через цифровые платформы, социальные сети и участие в туристических выставках.

- Разработка новых маршрутов: Создание разнообразных конных троп, учитывающих различные уровни подготовки и интересы туристов.

- Сотрудничество с местными сообществами: Вовлечение местного населения в развитие туризма для обеспечения аутентичного опыта и поддержки экономики регионов.

- Продвижение на международном уровне: Участие в международных туристических выставках и создание информационных ресурсов на нескольких языках для привлечения иностранных гостей.

Реализация этих мер, совместно с уже предпринятыми инициативами, позволит Казахстану стать привлекательным центром конного туризма, сохраняя при этом культурное наследие и способствуя экономическому развитию регионов.

Главное надо помнить о том, что лошади — это не средство для заработка, а наши верные напарники, с которыми нужно считаться и уважать их. Тем самым мы не только повысим уровень конного туризма в Казахстане, но и привьем заботу и любовь к животным.

Список литературы:

1. Возвращаясь к корням: как в Казахстане будут развивать конный туризм, zakon.kz
2. Новый тренд – конные туры: сколько стоит и куда отправиться, tengrinews.kz
3. Конный туризм в Казахстане: в рамках карантина интерес к активному отдыху возрос inform.kz
4. Министерство культуры и спорта Республики Казахстан – «Национальный отчет по развитию туризма», 2023 год.
5. Жунусов Ж., Садвакасова З.К. – «Конный спорт и туризм» – Астана: Фолиант, 2019.

ӘОЖ 37

ОҚУШЫЛАРДЫҢ ТАРИХИ САНАСЫН ҚАЛЫПТАСТЫРУ ЖОЛДАРЫ

Умербекова Г.О., тарих пәні мұғалімі
«Орта мектеп-гимназиясы» КММ
Қонаев қ., Алматы облысы, Қазақстан

Тарихи сана – ұлттық патриотизмнің және мемлекетшілдіктің қайнар көзі. Себебі оның ықпалымен азамат өз халқы жүріп өткен қилы кезеңдерді, сындарлы жылдарды, өткен қателіктерді, кемшіліктерді, қайшылықтарды біледі, түсінеді. Оңтайлы моральдік ахуалдың қалыптасуы, әрине, сол халықтың тарихының шыншылдық, тарихи объективтілік тұрғысынан жазылуына байланысты. Шынайы тарих болған, өткен оқиғаларды бұрмаламай, тарихи үдерістің нақты картинасын береді. Әрбір халық, әрбір азамат өз халқының, Отанының, жерінің шынайы тарихын білуге мүдделі.

Тұлғаның тарихи танымын қалыптастыру оңай шешілетін шаруа емес. Оған мектеп оқулықтары, бұқаралық ақпарат құралдары, мемлекеттік идеология, киноиндустрия, театр, музейлер, көрнекі жарнама, топонимика, әдебиет пен фольклор, айтыс өнері, т.б. қоғамдық өмірдің рухани салалары өз үлесін қосатыны сөзсіз. Рухани саланың осыншама салалары арқылы қалыптасатын ұлттық тарихи санасында шешуші қызметті тарих ғылымы атқарады. Сондықтан дұрыс, бұрмаланбаған, шыншыл тарихтың жазылуы және ұлттың игілігіне айналуы аса маңызды. Дұрыс жазылған тарих жоғарыда аталған рухани өмірдің саласының барлығының идеялық және мазмұндық арқауына айналады. Жалған, өтірік, немесе мифтенген тарих ұлтты кері кетіреді, оның дүниетанымына орны толмас олқылықтар әкеледі. Тарихи шындық – қоғамды емдейтін, оны сергітетін, оны мен солын дұрыс тануға бастайтын жол көрсеткіш іспеттес құбылыс.

Тарихи сана – адамның өткен оқиғаларды ұғынуы, оларды бүгінгі және болашақ өмірімен байланыстыру қабілеті. Тарихи сана – бұл өткен оқиғаларды ұғыну, оларды қазіргі және болашақ ұрпақ үшін бағалай білу қабілеті. Оқушылардың тарихи санасын қалыптастыру – тарих пәні мұғалімінің басты

міндеттерінің бірі. Бұл үрдіс бірнеше маңызды әдіс-тәсілдерді қолдануды қажет етеді. Тарихи сананың жоғары деңгейде қалыптасуы – тұлғаның азаматтық көзқарасын айқындайды, қоғамдық белсенділігін арттырады. Сонымен қатар, ол – ұлттық бірегейлікті сақтаудың маңызды құралы. Қазіргі қоғамда ұлттың рухани жаңғыруы мен дамуы тарихи сананың деңгейімен тығыз байланысты. Тарихи сана – ұрпақтың өткенін ұмытпай, болашағын дұрыс бағдарлауы үшін қажет басты рухани құрал. Әсіресе, мектеп қабырғасында оқып жатқан жас ұрпақтың бойында тарихи сананы қалыптастыру – тек білім беру саласының ғана емес, бүкіл қоғамның маңызды міндеті. Себебі, тарихи санасы қалыптасқан адам – өз елінің, халқының шынайы патриоты бола алады.

Қазақстан Республикасының білім беру жүйесінде ұлттық құндылықтар мен тарихи жадыны сақтауға бағытталған түрлі бағдарламалар жүзеге асуда. Алайда, бұл тек мемлекеттік құжаттармен шектеліп қалмауы тиіс. Ең бастысы – әрбір мұғалім, әсіресе тарих пәні мұғалімі оқушылардың бойында тарихи сананы қалыптастырудың тиімді жолдарын, заманауи әдіс-тәсілдерін қолдануы қажет.

1. Тарихи деректер мен оқиғаларды талдау дағдыларын дамыту. Оқушылар тарихи деректермен, құжаттармен, карталармен жұмыс істеуді үйренуі керек. Бұл үшін: Тарихи құжаттармен жұмыс жүргізу, олардың маңызын талқылау; Карталар арқылы тарихи оқиғаларды кеңістікте түсіндіру; Архив материалдары мен естеліктерді қолдану.

2. Тарихи оқиғаларды қазіргі заманмен байланыстыру. Оқушылар өткен оқиғалардың бүгінгі күнге әсерін түсінгенде, тарихи санасы дамиды. Ол үшін: Қазақстан тарихындағы маңызды оқиғалардың қазіргі қоғамға ықпалын талқылау; Бүгінгі әлеуметтік, экономикалық, саяси мәселелердің тарихи тамырын зерттеу; Отбасылық тарих пен шежірені зерттеуге ынталандыру.

3. Интерактивті әдістерді қолдану. Тарихты құрғақ фактілер арқылы емес, оқушылардың қызығушылығын арттыратын әдістермен оқыту қажет: Рөлдік ойындар (тарихи кейіпкерлердің орнына ену, шешім қабылдау процесін сезіну); Дебаттар мен пікірталастар (тарихи оқиғаларға әртүрлі көзқарастарды талдау); Квесттер мен симуляциялар (тарихи оқиғаларға негізделген интерактивті тапсырмалар).

4. Көркем әдебиет пен киноматериалдарды пайдалану. Оқушылар тарихи оқиғаларды тереңірек сезіну үшін Тарихи романдар, мемуарлар мен күнделіктер оқуға ұсынылуы керек; Тарихи фильмдер мен деректі материалдар көрсетіліп, кейін оларды талқылау қажет.

5. Жергілікті тарих пен тарихи-мәдени мұраға назар аудару. Оқушылар туған жерінің тарихын білсе, тарихи санасы тереңдей түседі. Бұл үшін: Музейлерге, тарихи ескерткіштерге экскурсиялар ұйымдастыру; Ауыл-аймақтың тарихы жайлы зерттеу жұмыстарын жүргізу; Ата-бабалар тарихын зерттеу жобаларын жасау.

Оқушылардың тарихи санасын қалыптастыру – үздіксіз процесс. Ол тарихи оқиғаларға сыни тұрғыдан қарау, деректерді сараптау және олардың маңызын түсіну қабілетін дамытуды қажет етеді. Мұғалім шығармашылық әдістерді пайдаланып, оқушыларды зерттеуге, ойлануға, талдауға үйреткенде ғана олар

шынайы тарихи санаға ие болады. Тарихи сана – жеке адамның ғана емес, бүкіл ұлттың санасын қалыптастыратын маңызды ұғым. Ол адамға өз халқының, өз елінің тарихын түсінуге, өткеннен сабақ алып, келешекке дұрыс қадам жасауға мүмкіндік береді. Қазір қазақ тарихшылары Отанымыздың шынайы тарихын жазуға талпынып жатыр. Ондағы мақсат – Ұлы даланың әлемдік тарихи үдерістегі орны мен рөліне әділ баға беру. Қазақ халқының басынан кешірген жеңістері мен жеңілістерін шындықпен жазу. Біздің қандай қателіктеріміз бен кемшіліктеріміз дамуға бөгет болды деген өзекжарды сұраққа жауап беру болмақ. Тарих ғылымының соңғы жаңалықтары мен бұрын ғылыми айналысқа енбеген ауқымды архив материалдары мен қолжазбалар, археологиялық ашылулар негізінде жазылатын тарих қазақ ұлтының келбетін толыққанды ашуға мүмкіндік берері даусыз.

Ел халқының тарихи санасын тәрбиелеудің маңыздылығына Президент Қасым-Жомарт Тоқаев ерекше назар аударып, «Ұлттық тарихи санасын нығайту өте маңызды. Барлық дамыған мемлекет өздерінің өткен жолының канондық образын қалыптастыруға ерекше назар аударады. Бұл істе ел тарихының көптомдық басылымы шешуші рөл атқарды. Тәуелсіздік жылдарында заманауи ғылыми талаптарға жауап беретін Қазақстанның көптомдық тарихын дайындаудың стратегиялық міндеті толыққанды шешілмей келді. Сондықтан «Тәуелсіздік бәрінен қымбат» атты мақаламда Қазақстан тарихының көптомдық жаңа басылымын дайындау мәселесін көтердім», деп жазды.

Бүгінде біздің тарихшылар қауымы Президент тапсырмасын іске асырып келеді. 7 томдық Қазақстан тарихы ғылыми басылымын жазуға 300-ден астам отандық және шетелдік тарихшылар тартылып отыр. Осы уақытқа дейін тарих ғылымындағы «ақтаңдақтардың» орны толтырылып, мифтерден тазаланған, түсінікті де негізді тарих Қазақстан қоғамының рухани игілігіне айналды. Жаңа ғылыми басылымда есімдері халық жадынан әділетсіз шығарылған, отаршыл империяға жақпаған ондаған тарихи тұлғалар халқымен қайта қауышпақ. Қазақ халқының тарихы әлем халықтарының ұлы көшінің құрамдас бөлшегі ретінде зерттеліп көрсетілмек.

ӘДЕБИЕТТЕР ТІЗІМІ

- 1.Әбдіжәми Л., Бекжанова С. «Тарихты оқыту әдістемесі», Алматы: Мектеп, 2021 ж.
- 2.Қалиев С., Жұмабаева Г. «Тарихты оқыту әдістемесі», Алматы: Мектеп, 2020 ж.
- 3.Назарбаев Н.Ә. «Тарих толқынында», Астана: Елорда, 2017 ж.
- 4.Айтпаева Р. «Қазақ тарихын оқытудағы жаңа әдістер», Бастауыш мектеп журналы, №3, 2023 ж.
- 5.<https://egemen.kz/article/346538-tarikhi-sana-qalay-qalyptasady>

ҚАЗАҚТЫҢ ДӘСТҮРЛІ ҚОЛӨНЕРІН МЕКТЕП БАҒДАРЛАМАСЫНДА ДӘРІПТЕУ

Усманова М.М., көркем еңбек пәнінің мұғалімі
«№15 орта мектебі» коммуналдық мемлекеттік мекемесі
Өскемен қаласы бойынша білім бөлімінің
Шығыс Қазақстан облысы білім басқармасы, Қазақстан

Жалпы білім беретін мектептерде технология сабақтарында ұлттық қолөнер бұйымдарын даярлауды үйрету болашаққа негіз ретінде, көзі ашық, ұлтына жүрегі ауыратын азаматты өсіруге мүмкіндік береді. Қазіргі кезде технология сабақтарында оқушылар сабақ кезінде өз бетінше дербес бұйымдар жасай алмайды. Ұлттық қолөнер бұйымдарын даярлау машықтарын дарыту үшін қолөнерді үйрету әдістемелік жұмысы жүргізілуі керек, сондай-ақ адамның танымдық және шығармашылық қабілеттерін дамытуды және оған жан-жақты тәрбие беруді жүзеге асыратын педагогикалық әрекет- тәсілдерін оқыту қажет.

Қолөнерді оқыту әдісі дегеніміз – мұғалімнің технология сабақтарында оқушылардың шығармашылық іс-әрекетіне басшылық ету тәсілдерінің жүйесі. Оқыту әдісі арқылы оқушыларды көркемдік білім мен қолөнерге іскерліктері мен дағдылары қаруландырады. Қолөнерге оқушыларды баулу өз елін, жерін, халқын сүю, салт-дәстүрін бағалай білуге үйретеді. Қолөнерді жасап байыту арқылы адамның жан дүниесі, ақыл-ойы, қиялы, іскерлігі, шеберлігі, тапқырлығы, талаптылығы, ұқыптылығы және байқағыштығы артып, дағдыландырады. Сондықтан, тарихи сан ғасырлық мәдениет үлгісін сақтап, дамып, оның ұлттық қадір-қасиетін жоймай, бойына сіңіріп келе жатқан қазақтың ұлттық өнері күнделікті өмірімізде кеңінен қолданылып өзінің тек сипатымен емес, сұлулық сырымен, сәніменен ерекше көзге түсіп, өз мағынасын жоймай жас ұрпақ арасында өзектілігін жоғалтпады. Қазақ халқы өзінің ұлттық өнерін эстетикалық талғамның көрсеткіші ретінде бағалап, сұлулығын сүйсіне білуге, өз тамырларын ұмытпай, патриоттық сезімді тәрбиелеу мақсатында, айшықты сөз өнерімен суреттеп отырған. Оқыту әдісі – мұғалім мен оқушы арасындағы танымдық-педагогикалық әрекет болып табылады. Бұл оқушы үшін танымдық іс-әрекет болса, мұғалім үшін оқушының көркемдік білімді меңгеруіне басшылық жасау мақсатын көздейтін қызмет. Оқыту әдісі арқылы мұғалім оқушының танымдық практикалық іс-әрекетіне жетекшілік жасайды. Қазақ халқының дәстүрлі қолөнері – ұлт мәдениетінің ажырамас бөлігі. Ол ғасырлар бойы ата-бабаларымыздың өмір сүру салтымен, тұрмыс-тіршілігімен тығыз байланысты дамып келді. Алайда жаһандану заманында ұлттық қолөнерді сақтап, болашақ ұрпаққа жеткізу маңызды міндетке айналып отыр. Осы орайда, мектеп бағдарламасында қазақтың дәстүрлі қолөнерін дәріптеу – оқушыларға ұлттық құндылықтарды сіңірудің, олардың шығармашылық қабілеттерін дамытудың және еңбекке баулудың тиімді жолы болып табылады. Қазақ халқының қолөнері ғасырлар бойы қалыптасқан бай мұра. Оның негізгі түрлеріне ою-өрнек, зергерлік өнер, ағаш және сүйек өңдеу, киіз басу, тоқыма, қыш өнері және былғары өңдеу жатады. Бұл өнер түрлері халқымыздың

дүниетанымын, өмір сүру салтын және эстетикалық талғамын көрсетеді. Қолөнер тек әсемдік үшін ғана емес, тұрмыстық қажеттіліктерді өтеу үшін де пайдаланылған. Мысалы, киіз үйдің барлық жабдықтары (текемет, алаша, сырмақ, басқұр, кілем) қолөнер бұйымдары болып табылады. Қазақтың зергерлік бұйымдары (білезік, сақина, жүзік, алқа, шолпы) халқымыздың нәзік эстетикасын көрсетеді. Сондықтан мектеп оқушыларына осы құндылықтарды үйрету – оларды ұлттық мәдениетке баулудың бірден-бір жолы. Дәстүрлі қолөнер — бұл халықтың өмір салтымен, дүниетанымымен, әдет-ғұрып, салт-дәстүрімен тығыз байланысты, ұрпақтан ұрпаққа жалғасып келе жатқан рухани әрі материалдық мәдениеттің бір бөлігі. Қолөнер – ата-бабаларымыздың ғасырлар бойы қалыптастырған шеберлік мектебі, тұрмыстық қажеттіліктен туындаған, сонымен қатар көркемдік талғамды, шеберлікті қажет ететін өнер саласы.

Дәстүрлі қолөнердің негізгі түрлері:

1. Ағаш өңдеу – ағаштан үй жиһаздарын (сандық, кебеже, төсек, асадал), тұрмыстық бұйымдарды (шәйнек қойғыш, ожау, тостаған, астау, т.б.) жасау.

2. Сүйек өңдеу – мал сүйегінен тарақ, әшекей, пышақ сабы, мүйізді мүсіндер жасау.

3. Металл өңдеу – темірден құрал-саймандар, қару-жарақ, сәндік бұйымдар жасау (зергерлік өнер).

4. Тері өңдеу – малдың терісінен саба, мес, торсық, ер-тұрман, киімдер тігу.

5. Киіз басу – қой жүнінен текемет, кілем, сырмақ, киіз үй жабдықтарын жасау.

6. Кесте тігу – мата бетіне түрлі өрнекпен қолмен немесе арнайы құралмен кесте тігу (киім, қоржын, тұскиіз, т.б.).

7. Тоқыма өнері – ши тоқу, алаша, бау-баула тоқу.

8. Зергерлік өнер – алтын, күмістен сақина, білезік, сырға, алқа, т.б. әшекей бұйымдар жасау.

Дәстүрлі қолөнердің ерекшеліктері:

• Тек табиғи материалдар қолданылған (жүн, ағаш, тері, сүйек, мүйіз, күміс, т.б.);

• Әрбір бұйымның функционалдық және эстетикалық мәні бар;

• Көп жағдайда қолөнер бұйымдары отбасылық мұра ретінде сақталған;

• Өрнек, оюлар арқылы халықтың дүниетанымы мен эстетикалық талғамы көрінеді;

• Символдық мағынасы бар – мысалы, ою-өрнектер арқылы тілек, сенім, өмір философиясы жеткізілген.

Қазақ халқы үшін қолөнердің маңызы:

• Тұрмыстық қажеттілікті қамтамасыз етті;

• Эстетикалық талғамды дамытты;

• Ұлттық мәдениеттің айнасы ретінде қызмет етті;

• Ұрпақтан ұрпаққа тәрбие құралы болды – шеберлік, еңбекқорлық, сабырлылық сияқты қасиеттерді дамытты;

• Қазіргі таңда ұлттық брендке айналып, сән, туризм, интерьер дизайнında кеңінен қолданылып келеді.

Дәстүрлі қолөнер – халқымыздың тарихы мен рухани мұрасының көрінісі. Ол тек сән үшін емес, тұрмыстық, тәрбиелік, көркемдік маңызға ие болған. Бүгінде осы бай мұраны жаңа технологиялармен үйлестіре отырып дамыту – ұлт мәдениетінің жаңғыруына жол ашады. Қазақтың дәстүрлі қолөнерін мектепте дәріптеудің бірнеше тиімді тәсілі бар:

1. Көркем еңбек пәніне енгізу;
 - Оқушыларға қазақтың ою-өрнектерін салуды үйрету;
 - Киіз басу, тоқыма және ағаш өңдеу негіздерін таныстыру;
 - Зергерлік бұйымдар мен ұлттық киім үлгілерін жасау әдістерін көрсету.
2. Қолөнер үйірмелерін ұйымдастыру
 - Мектеп ішінде қолөнер шеберханаларын ашу;
 - Оқушыларға өз қолдарымен ұлттық бұйымдар жасауды үйрету;
 - Шебер қолөнершілерді шақырып, тәжірибе алмасу сабақтарын өткізу.
3. Ұлттық қолөнер бойынша жобалық жұмыстар
 - Оқушыларға әртүрлі қолөнер бағыттары бойынша зерттеу жұмыстарын жүргізу;
 - Жобалар арқылы ұлттық өнерді қазіргі заманғы сән индустриясымен байланыстыру;
 - Қазақтың дәстүрлі бұйымдарын жаңғырту мақсатында жаңа идеялар ұсыну.
4. Мектептегі ұлттық өнер байқаулары мен көрмелер
 - Қолөнер туындыларын таныстыратын көрмелер ұйымдастыру;
 - Оқушылар арасында “Үздік ұлттық қолөнер шебері” байқауын өткізу;
 - Жасалған бұйымдарды қайырымдылық жәрмеңкелерінде көрсету.
5. Цифрлық технологияларды қолдану
 - AR/VR (толықтырылған және виртуалды шындық) технологиялары арқылы оқушыларға қазақ қолөнерінің тарихын интерактивті түрде таныстыру;
 - Онлайн сабақтар мен вебинарлар арқылы қолөнер шеберлерімен байланыс орнату;
 - 3D модельдеу арқылы ұлттық ою-өрнектерді заманауи дизайнмен үйлестіру

Қазақтың дәстүрлі қолөнерін мектеп бағдарламасында дәріптеу – ұлттық мәдениеттің сабақтастығын қамтамасыз етудің маңызды қадамы. Оқушыларға ата-бабамыздың бай мұрасын таныстыра отырып, олардың шығармашылық қабілеттерін дамытуға, ұлттық рухын көтеруге және отаншылдық сезімдерін нығайтуға болады. Осы бағыттағы жұмыстар жүйелі түрде жүргізілсе, қазақ қолөнері болашақ ұрпаққа аманат ретінде жетіп, өзінің құндылығын сақтап қалады. Сондықтан әрбір білім ордасы бұл мәселеге үлкен мән беруі тиіс. Қазақтың дәстүрлі қолөнерін мектеп бағдарламасында дәріптеу оқушыларды қоғамдағы жаңа өзгерістер мен өз халқының тарихы, дәстүрі мен тіршілік ету, ойлау жүйесі туралы рухани негізін дамыта отырып, білім меңгеруге, еңбек етуге үйретуге қажет.

Қолөнерге оқушылар баулу өз елін, жерін, халқын сүйу, салт-дәстүрді бағалай білуге үйренеді. Қолөнерді жасап байыту арқылы адамның жан дүниесі,

ақыл-ойы, қиялы, іскерлігі, шеберлігі, тапқырлығы, ұқыптылығы және байқағыштығы артып, дағдыландырады.

ӘДЕБИЕТТЕР ТІЗІМІ

1. Әубәкіров А. Қазақ халқының қолөнері. – Алматы: Өнер, 1985.
2. Марғұлан Ә.Х. Қазақтың қолданбалы өнері. – Алматы: Ғылым, 1970.
3. Ахметова Г. Қолөнер және дәстүр. – Алматы: Білім, 2011.
4. Сейітова Ж. Қазақтың дәстүрлі өнері // «Мәдени мұра» журналы - №2 - 2020 ж.
5. Тоқтабаева Ш. Қазақтың ою-өрнектері мен олардың мәні. – Алматы: Рауан, 2006.
6. Назарбаев Н. Болашаққа бағдар: рухани жаңғыру // Егемен Қазақстан, 2017ж. 12 сәуір.
7. Н. Адамқұлов, «Ұлттық қолданбалы қолөнері», Алматы 2008 ж.

ӘОЖ 37

КӨРКЕМ ЕҢБЕК САБАҒЫНДА AR/VR ТЕХНОЛОГИЯЛАРЫН ПАЙДАЛАНУ

Усманова Н.М., көркем еңбек пәнінің мұғалімі
«№15 орта мектебі» КММ

Өскемен қаласы бойынша білім бөлімінің
Шығыс Қазақстан облысы білім басқармасы, Қазақстан

Қазіргі білім беру жүйесінде сандық технологияларды пайдалану оқыту процесін жаңа деңгейге көтеріп, оқушылардың шығармашылық қабілеттерін дамытуға мүмкіндік береді. Соның ішінде, AR (Augmented Reality – толықтырылған шындық) және VR (Virtual Reality – виртуалды шындық) технологиялары көркем еңбек пәнінде кеңінен қолданылуда. Бұл технологиялар оқушылардың қиялын дамытып, көркемдік шеберліктерін жетілдіруге жағдай жасайды.

Көркем еңбек пәнінің басты мақсаты — оқушылардың шығармашылықпен жұмыс жасауына ықпал ете отырып, қазіргі заманның технологиялық мәдениетіне, яғни бұйымдарды көркем жобалауға, өңдеп, өндіруге бейімдеу болып табылады. Көркем еңбек сабақтарында оқушыларда өнер сүйгіштік, талғампаздық, ұқыптылық, төзімділік, ізденімпаздық, еңбекқорлық қасиеттері пайда болады. Сондай-ақ оқушылардың техника мен технология әлемін зерттеп, зерделеуін, кәсіптік іс-әрекет элементтерінен практикалық тәжірибе алуын қарастырады.

AR/VR технологияларын оқу процесінде пайдалану оқушылардың мотивациясы мен қызығушылығын арттырады, оларды өз бетімен танытпайтын практикалық тәжірибеге көмектеседі.

Оқушылар VR технологиясы арқылы тарихи жерлерге, қоршаған ортада күрделі ғылыми эксперименттер жүргізуге және космос кеңістігін зерттеуге

мүмкіндік береді. AR технологиясы пайдаланылғанда оқушылары молекулалық құрылымды немесе нақты уақытта тарихи оқиғалардың әрекет етуын «сезінеді».

AR/VR технологиялары мен көркем еңбек сабағының байланысы өте тығыз, себебі бұл заманауи технологиялар оқушылардың шығармашылық қабілеттерін арттырып, пәнге деген қызығушылығын жаңа деңгейге көтереді. Төменде осы байланысты жан-жақты сипаттаймын:

1. Көрнекілік пен визуализацияны арттыру

- AR (Augmented Reality) – толықтырылған шындық арқылы оқушы планшет немесе смартфон камерасын белгілі бір нысанға бағыттағанда, экранда үшөлшемді бейне, анимация немесе қосымша ақпарат пайда болады.

- VR (Virtual Reality) – виртуалды шындық көзілдірігі арқылы оқушы өзін белгілі бір көркем ортада, шеберханада немесе тарихи өнер кеңістігінде жүргендей сезінеді.

Мысал: VR көзілдірігі арқылы оқушы көне дәуірдегі қазақ ою-өрнектерінің қолданылу орнын (мысалы, киіз үйдің ішкі көрінісі), ұлттық киімдерді немесе ағаш ұстасының шеберханасын «аралап» көре алады.

2. Шығармашылық жобаларды жасауға мүмкіндік

- AR/VR технологиялары оқушыға цифрлы модель жасауға мүмкіндік береді. Мысалы, 3D-құрылымдағы ою, үй макеті, ұлттық әшекей бұйымдардың нобайын жасап, оны виртуалды ортада бейнелеу арқылы жеке жоба дайындауға болады.

3. Практикалық дағдыларды цифрлық ортада дамыту

- Көркем еңбек сабағында кейбір құрал-сайманмен жұмыс жасау (мысалы: ағаш кесу, металмен жұмыс, мүсіндеу) қауіпті болуы мүмкін. Мұндай жағдайда VR тренажерлер арқылы қауіпсіз түрде үйретуге болады.

- Бұл – мектепте қауіпсіздік ережелерін сақтап, оқушыларды технологиялық процестермен таныстырудың тиімді жолы.

Оқушылар өз жобаларын интерактивті түрде қорғап, AR арқылы көрерменге таныстыра алады.

4. Тұлғалық және функционалдық сауаттылықты арттыру

- Оқушылар заманауи технологияны қолдану арқылы АКТ құзыреттілігін, кеңістіктік ойлау қабілетін, шығармашылық шешім қабылдау дағдыларын дамытады.

- Бұл әдіс пәнаралық байланысты нығайтады (информатика, физика, тарих, математика пәндерімен ұштасады).

5. Инклюзивті оқытуға қолайлы

- AR/VR технологиялары ерекше білім беруді қажет ететін оқушылар үшін де тиімді. Олар үшін материалды сезіну мен көру арқылы қабылдау жеңілірек болады.

- AR/VR технологиялары көркем еңбек сабағында оқытудың сапасын арттырып қана қоймай, оқушылардың қиялына қанат бітіріп, ұлттық құндылықтар мен заманауи тәсілдердің үндесуіне жол ашады. Мұндай сабақтар – тек білім беру емес, **болашақ** дизайнерлерді, суретшілерді, инженерлерді тәрбиелеудің негізі.

AR/VR технологияларының мүмкіндіктері:

1. Визуализация және шығармашылық шабыт: AR/VR технологиялары арқылы оқушылар өнер туындыларын үшөлшемді форматта көріп, оларды әр қырынан зерттей алады. Бұл олардың қиялын ұштап, жаңа идеялар ұсынуға ықпал етеді.

2. Интерактивті оқыту: Көркем еңбек сабақтарында AR/VR технологияларын қолдану оқушыларға практикалық дағдыларды ойын түрінде меңгеруге көмектеседі. Мысалы, арнайы қосымшалар арқылы олар сызбалар мен мүсіндерді виртуалды кеңістікте жасай алады.

3. Цифрлық өнер мен дизайн: VR ортасында оқушылар графикалық дизайн, 3D модельдеу, интерьер және сән дизайнымен айналыса алады. Бұл технологиялар оларды болашақта кәсіби деңгейде жұмыс істеуге дайындайды.

4. Ұлттық қолөнерді жаңғырту: AR технологиялары қазақтың дәстүрлі қолөнерін жаңа форматта таныстыруға мүмкіндік береді. Мысалы, оқушылар ұлттық ою-өрнектерді үшөлшемді модельдеуге немесе виртуалды шеберханаларда зергерлік бұйымдар жасауға үйрене алады.

AR/VR технологияларын сабақта қолдану әдістері

- VR көзілдіріктерін пайдалану – Оқушылар виртуалды кеңістікте мүсін жасап, дизайн жобаларын әзірлей алады.

- Толықтырылған шындық қосымшалары – AR қосымшалары арқылы оқушылар өздерінің суреттерін анимациялап, 3D үлгіде көру мүмкіндігіне ие болады.

- Цифрлық платформалар мен бағдарламалар – “Tilt Brush”, “Gravity Sketch”, “Google Expeditions” сияқты қосымшалар арқылы оқушылар шығармашылық жұмыстарын виртуалды ортада дамыта алады.

Көркем еңбек сабағында AR/VR технологияларын пайдалану оқушылардың шығармашылық қабілеттерін дамытып, оларды жаңа цифрлық дәуірге бейімдейді. Бұл әдіс болашақ дизайнерлер, суретшілер мен сәулетшілерді дайындауға үлкен мүмкіндік береді. Сондықтан заманауи мұғалімдер осы технологияларды өз сабақтарына енгізіп, оқыту процесін қызықты әрі тиімді етуі қажет.

ӘДЕБИЕТТЕР ТІЗІМІ

1. Қазақстан Республикасының «Цифрлық Қазақстан» мемлекеттік бағдарламасы. – Астана, 2018.

2. ҚР БҒМ. Жалпы білім беретін мектептерге арналған «Көркем еңбек» пәнінің оқу бағдарламасы (5–9 сыныптар). – Нұр-Сұлтан, 2019.

3. Жанпейісова М.М., Шынарбекова А.Б. Цифрлық технологияларды сабақта тиімді қолдану жолдары // «Білім – Образование» журналы, №4, 2022.

4. Мырзахметова Н. Көркем еңбек сабағында жаңа технологияларды қолдану // «Көркем еңбек» әдістемелік журналы, №1, 2023.

5. Сыдықов Б. Виртуалды шындық технологиялары және білім беру жүйесі. – Алматы: Қазақ университеті, 2021.

6. Назарбаев Н. Болашаққа бағдар: рухани жаңғыру // Егемен Қазақстан, 12 сәуір, 2017.

7. Қалибекова А. Көркем еңбекте AR технологияларын қолдану әдістемесі // «Инновациялық педагогика» журналы, №3, 2023.

ХИМИЯ САБАҒЫНДА ОҚУШЫЛАРДЫҢ ЭКСПЕРИМЕНТТІК ДАҒДЫЛАРЫН ДАМЫТУДА БЕЛСЕНДІ ӘДІСТЕРДІҢ ОРНЫ

Эрикова А.Ә.

Ғылыми жетекші: Тантыбаева Б.С., п.ғ.к., химия кафедрасының
қауымдастырылған профессоры

С. Аманжолов атындағы Шығыс Қазақстан университеті
Өскемен қ., Қазақстан, E-mail: anelerikova18@gmail.com

Қазіргі заманғы білім беру жүйесі оқушылардың тек теориялық білімді меңгеруін ғана емес, сонымен қатар олардың зерттеушілік, аналитикалық және тәжірибелік дағдыларын дамытытуды көздейді. Әсіресе, жаратылыстану пәндері, оның ішінде химия – эксперименттік ғылым, сондықтан оны меңгеруде зертханалық жұмыстар шешуші рөл атқарады.

Химия сабақтарында эксперименттік дағдыларды дамыту – оқушылардың пәнге деген қызығушылығын арттырып, олардың ғылыми ойлау қабілетін дамытады. Эксперименттік жұмыс барысында оқушылар теориялық білімдерін, тәжірибемен ұштастыру арқылы химиялық процестердің мәнін терең түсінеді, логикалық ойлау және дербес шешім қабылдау дағдыларын жетілдіреді. Оқушылардың эксперименттік дағдыларын тиімді дамыту үшін химия сабақтарында белсенді оқыту әдістерін қолдану қажет. Олар оқу процесіне белсенді қатысуға ынталандырып, олардың өздігінен ойлау, талдау және қорытынды жасау қабілеттерін дамытады. Қазіргі таңда химияны оқытуда қолданылатын белсенді әдістердің ішінде зерттеу, жобалық, проблемалық, ойын және интерактивті әдістер кеңінен қолданылады. Бұл әдістерді тиімді пайдалану оқыту сапасын арттырып, оқушылардың тәжірибелік дағдыларын жетілдіруге ықпал етеді.

Білім беру жүйесінде оқушылардың танымдық белсенділігін арттыру – маңызды міндеттердің бірі. Әсіресе, химия пәнін оқытуда белсенді әдістерді қолдану оқушылардың пәнге деген қызығушылығын оятып, зерттеушілік және тәжірибелік дағдыларын дамытады. Белсенді оқыту әдістері арқылы оқушылар дайын ақпаратты қабылдап қана қоймай, оны өздігінше зерттеп, тәжірибе жасап, қорытынды шығаруға үйренеді. Оның ішінде:

Оқушылардың зерттеушілік дағдыларын дамыту.

Оқушылардың зертханалық жұмыстарға қатысуы, гипотезаларды ұсынуы, тәжірибелер жүргізуі және олардың нәтижелерін талдауы зерттеушілік дағдыларды қалыптастырады. Бұл дағдылар болашақта ғылыми жұмыстармен айналысуға негіз болады.

Химияны оқытуда келесі белсенді әдістер тиімді:

1) **Жобалық әдіс** – оқушыларға өз бетінше зерттеу жүргізуге мүмкіндік береді:

Джон Дьюи (John Dewey) – Жобалық оқытудың негізін қалаушы. Ол осы еңбегінде [4] «Жобалық әдіс» туралы жазып кеткен. Мақаланың негізгі идеясы: Дьюи білімді тек ақпаратты меңгеру емес, тәжірибе арқылы меңгеру қажет деп

есептеген. Ол оқу процесінің белсенді болуы керек екенін айтып, оқушыларды шынайы өмірге жақын мәселелерді шешуге бағыттаудың маңыздылығын атап өтті.

2) Зерттеу әдісі – ғылыми гипотезалар ұсынып, оларды тәжірибе арқылы тексеруге бағытталған;

Жан Пиаже (Jean Piaget) – Балалардың зерттеу қабілетін дамытқан ғалым. Ол өзінің [5] осы еңбегінде балалардың зерттеу қабілеттерін дамыту жайында жазған. Мақаланың негізгі идеясы: Оқушылардың белсенді зерттеу жүргізу арқылы жаңа білімді игеретінін анықтады. Ол балалардың танымдық дамуын төрт кезеңге бөліп, әр кезеңде оқыту әдістерін дұрыс таңдау қажет екенін көрсетті.

3) Проблемалық оқыту – оқушылардың өздігінен шешім қабылдауына ықпал етеді;

Говард Барроуз (Howard Barrows) – Проблемалық оқытудың негізін қалаушы. Оның еңбегі:[6]. Мақаланың негізгі идеясы: Ол білім беруде проблемалық оқыту әдісін енгізіп, студенттердің нақты мәселелерді шешу арқылы білім алуын ұсынды. Бұл әдіс қазіргі уақытта жаратылыстану ғылымдары, оның ішінде химия пәнін оқытуда кеңінен қолданылады.

4) Ойын әдісі – химиялық терминологияны меңгеруді жеңілдетеді; Йохан Хейзинга (Johan Huizinga) – Ойын теориясының негізін қалаушысы. Еңбегі:[7]. Мақаладағы негізгі идеясы: Хейзинга ойын тек балаларға арналған іс-әрекет емес, мәдениеттің маңызды элементі екенін дәлелдеді. Ол ойындар арқылы оқытудың мотивацияны арттырып, білімді қызықты әрі тиімді меңгеруге ықпал ететінін айтты.

5) Интерактивті оқыту – топтық жұмыстар арқылы білім алмасуды күшейтеді. Мортис Дойч (Morton Deutsch) – Ынтымақтастық пен топтық жұмысты зерттеген ғалым. Еңбегі:[8]. Мақаладағы негізгі идеясы: Ол интерактивті оқытуда топтық жұмыстың маңыздылығын атап өтті. Оның зерттеулері кооперативті оқыту стратегияларының оқушылардың академиялық жетістігіне оң әсер ететінін көрсетті.

Химия пәнін оқытуда эксперименттік дағдыларды дамыту оқушылардың теориялық білімдерін тәжірибе жүзінде қолдану қабілетін жетілдіреді. Эксперименттік дағдыларды меңгерген оқушы химиялық реакцияларды дұрыс жүргізіп, алынған нәтижелерді талдай алады. Бұл дағдыларды дамыту үшін төмендегі әдістерді қолдану тиімді:

Зертханалық жұмыстарды жүйелі ұйымдастыру.

Химия сабақтарында зертханалық жұмыстардың тұрақты жүргізілуі оқушылардың практикалық дағдыларын қалыптастырудың негізгі жолдарының бірі. Оқушыларға қарапайым тәжірибелерден бастап, күрделі эксперименттерге дейін орындауға мүмкіндік беру арқылы олардың зерттеу қабілеттері дамиды.

Қауіпсіздік шараларын үйрету;

Химиялық эксперименттерді орындау барысында қауіпсіздік техникасын қатаң сақтау қажет. Оқушыларға зертханалық құрал-жабдықтармен дұрыс жұмыс істеу, химиялық заттарды қауіпсіз қолдану және төтенше жағдайларда әрекет ету дағдыларын меңгерту маңызды.

Топтық тәжірибелік жұмыстарды ұйымдастыру;

Оқушыларды шағын топтарға бөліп, бірлескен зерттеу жұмыстарын жүргізу олардың ұжымдық жұмыс істеу дағдыларын қалыптастырады. Бұл әдіс оқушылардың бір-бірімен тәжірибе алмасуына және өзара ынтымақтастыққа бейімделуіне көмектеседі.

Цифрлық технологияларды пайдалану;

Қазіргі уақытта химиялық эксперименттерді виртуалды зертханаларда немесе компьютерлік модельдеу арқылы жүргізуге болады. Сандық технологияларды пайдалану арқылы оқушылар эксперимент нәтижелерін тез талдап, химиялық процестерді визуалды түрде бақылай алады.

Ғылыми жобалар мен шығармашылық жұмыстарға қатыстыру;

Оқушыларды ғылыми жобаларға тарту олардың зерттеушілік дағдыларын тереңдетуге көмектеседі. Ғылыми конференциялар мен байқауларға қатысу оқушылардың эксперименттік жұмыстарға деген қызығушылығын арттырады.

Яғни, белсенді оқыту әдістерін қолданудың тиімділігі оқушылардың пәнді терең меңгеруіне және зерттеушілік дағдыларын дамытуға ықпал етеді.

Осы белсенді оқыту әдістерін жүйелі түрде қолдану келесі нәтижелерге қол жеткізуге мүмкіндік береді:

- Пәнге деген қызығушылықты арттыру;

Белсенді оқыту әдістері оқушылардың пәнге деген ынтымақын арттырып, химияны қызықты және қолжетімді пәнге айналдырады.

- Логикалық және сыни ойлау қабілетін дамыту;

Эксперименттік жұмыстар арқылы оқушылар деректерді талдап, себеп-салдарлық байланыстарды анықтауға үйренеді.

- Теориялық білімді практикада қолдану;

Химиялық заңдылықтар мен теорияларды тәжірибе жүзінде тексеру оқушылардың білімін бекітуге көмектеседі.

- Ғылыми зерттеу мәдениетін қалыптастыру;

Оқушылардың ғылыми зерттеу жұмыстарымен айналысуына жағдай жасау олардың болашақта кәсіби бағыт алуына ықпал етеді.

- STEM-білім беру тәсілінің маңыздылығы;

Химия сабақтарында STEM (Science, Technology, Engineering, Mathematics) білім беру тәсілін енгізу оқушылардың кешенді ойлау қабілетін жетілдіреді және оларды заманауи технологияларға бейімдейді.

Қорытындылай келгенде айтарым, белсенді оқыту әдістері химия пәнінің сапалы меңгерілуіне үлкен ықпалын қосуда. Яғни, эксперименттік жұмыстарды тиімді ұйымдастыру, зерттеушілік дағдыларды дамыту және сандық технологияларды қолдану арқылы оқушылардың пәнге деген қызығушылығын арттырып, білімдерін тереңдетуге болады. Алдағы уақытта бұл әдістерді одан әрі жетілдіру және оқу үдерісіне инновациялық технологияларды енгізу маңызды деп есептеймін. Сондай-ақ, оқушылардың эксперименттік дағдыларын дамыту үшін зертханалық жұмыстарды кеңінен қолдану, қауіпсіздік шараларын қатаң сақтау және оларды ғылыми жобаларға белсенді түрде қатыстыру қажет.

ӘДЕБИЕТТЕР ТІЗІМІ

- 1.Чернобелъская, Г. М. Теория и методика обучения химии / Г.М. Чернобелъская. — М.: Дрофа, 2010. — 336 с.
- 2.Бекбаева Ж.С. Казахстанские исследования в области формирования критического мышления учащихся // Материалы Международной научно-теоретической конференции «Сейфуллинские чтения – 15: Молодежь, наука, технологии – новые идеи и перспективы», приуроченной к 125 - летию С.Сейфуллина. - 2019. - Т.І, Ч.2 - С.92-94.
- 3.Назарбаев Зияткерлік мектептері. Химия пәні бойынша инновациялық оқыту әдістері. – Астана, 2019.
- 4.Dewey, J. (1916). Democracy and Education: An Introduction to the Philosophy of Education. 2) Dewey, J. (1938). Experience and Education.
- 5.Piaget, J. (1950). The Psychology of Intelligence. Piaget, J. (1973). To Understand is to Invent: The Future of Education.
- 6.Barrows, H. S. (1986). A Taxonomy of Problem-Based Learning Methods.
- 7.Huizinga, J. (1938). Homo Ludens: A Study of the Play-Element in Culture.
- 8.Deutsch, M. (1949). A Theory of Cooperation and Competition.
- 9.Жадрина М. Оқушыларды химиядан алған білімін пайдалануға дағдыландыру. Алматы, «Рауан», 2003.
10. Мырзабаев А. Химияны оқыту әдістемесінің практикумы. Алматы, «Рауан», 2006.

МАЗМҰНЫ - СОДЕРЖАНИЕ

№4 СЕКЦИЯ

«ТАРИХ, ФИЛОСОФИЯ, САЯСАТТАНУ ЖӘНЕ ХАЛЫҚАРАЛЫҚ ҚАТЫНАСТАР САЛАСЫНДАҒЫ ҒЫЛЫМИ ЖӘНЕ ҚОЛДАНБАЛЫ АСПЕКТИЛЕР»

«НАУЧНЫЕ И ПРИКЛАДНЫЕ АСПЕКТЫ В ОБЛАСТИ ИСТОРИИ, ФИЛОСОФИИ, ПОЛИТОЛОГИИ И МЕЖДУНАРОДНЫХ ОТНОШЕНИЙ»

М. ӘУЕЗОВ ЗЕРТТЕГЕН АБАЙДЫҢ ҒЫЛЫМИ ӨМІРБАЯНЫ Жеңісова М.М., Картаева А.М.	3
ҚАЗІРГІ ҚАЗАҚ РОМАНДАРЫНДАҒЫ ӘЙЕЛ-АНА ОБРАЗДАРЫ Жумақанова Ж.Б., Картаева А.М.	7
МЕДЕУ СӘРСЕКЕ – ДЕРЕКТІ ПРОЗА ЖАНРЫНЫҢ ШЕБЕРІ Исайн М.С., Картаева А.М.	11
ТАРИХ САБАҒЫНДА КӨШБАСШЫЛЫҚ ҚАСИЕТТЕРДІ ДАМУҒА ЫҚПАЛ ЕТЕТІН ӘДІС-ТӘСІЛДЕР Рахимжанова М.О., Шуршитбай Б.	15
ВЛИЯНИЕ РЕПРОДУКТИВНОГО МЕТОДА НА ЗАПОМИНАНИЕ КЛЮЧЕВЫХ СОБЫТИЙ И ФАКТОВ, НА РАЗВИТИЕ АНАЛИТИЧЕСКИХ СПОСОБНОСТЕЙ Сизикова Ю.С., Сарсембаева Г.А.	17
МЕКТЕП ОҚУШЫЛАРЫНА ТАРИХИ ТҰЛҒАЛАРДЫ ОҚЫТУДЫҢ ЕРЕКШЕЛІКТЕРІ Тамырбаева Г.М., Сарсембаева Г.А.	21
БІЛІМ МАЗМҰНЫН ЖАҢАРТУ ШЕҢБЕРІНДЕ ҚАЗАҚСТАН ТАРИХЫ САБАҚТАРЫНДА ИНТЕРАКТИВТІ ОҚЫТУ ӘДІСТЕРІН ҚОЛДАНУ Шәріпхан Рапила, Шуршитбай Бейбитгул.	26

№5 СЕКЦИЯ

«ЭКОНОМИКА, МЕМЛЕКЕТТІК БАСҚАРУ ЖӘНЕ ҚҰҚЫҚ САЛАСЫНДАҒЫ ҒЫЛЫМИ ЖӘНЕ ҚОЛДАНБАЛЫ АСПЕКТИЛЕР»

«НАУЧНЫЕ И ПРИКЛАДНЫЕ АСПЕКТЫ В ОБЛАСТИ ЭКОНОМИКИ, ГОСУДАРСТВЕННОГО УПРАВЛЕНИЯ И ПРАВА»

АДАМ САУДАСЫ (қылмыстық-құқықтық түсінік) Абдрашева Амина, Орсаяева Р.А.	31
ЖЕКЕ АДАМҒА ҚАРСЫ ҚЫЛМЫСТЫҚ ҚҰҚЫҚ БҰЗУШЫЛЫҚТАР Ағыланова Жұлдыз, Орсаяева Р.А.	35
АФФЕКТ ЖАҒДАЙЫНДА ЖАСАЛҒАН АДАМ ӨЛТІРУ Ағыланова Жұлдыз, Орсаяева Р.А.	38

ЖАСТАРҒА ӘСКЕРИ-ПАТРИОТТЫҚ ТӘРБИЕ БЕРУ САЛАСЫНДАҒЫ ТИІМДІЛІКТІ АРТТЫРУДЫҢ НЕГІЗГІ БАҒЫТТАРЫ	
Актасов А.Н., Искаков К.Ж., Есенгельдина А.С.	42
ЭКОНОМИКА ЖӘНЕ БИЗНЕС САЛАСЫНДАҒЫ СОҢҒЫ ТЕХНОЛОГИЯЛАР	
Аманжолқызы А., Байгужинова А.Ж.	49
ҚЫЛЫМЫСТЫҚ ПРОЦЕСКЕ ҚАТЫСАТЫН МЕМЛЕКЕТТІК ОРГАНДАР МЕН АДАМДАР	
Ахметбай А.С., Орсаяева Р.А.	53
ЭКОЛОГИЯЛЫҚ ҚЫЛЫМЫСТЫҚ ҚҰҚЫҚ БҰЗУШЫЛЫҚТАР	
Болатқызы Қ., Орсаяева Р.А.	57
ҚЫЛЫМЫСТЫҚ ЗАҢ БОЙЫНША ҚОРҚЫТЫП АЛУШЫЛЫҚ	
Бөкейхан А., Орсаяева Р.А.	63
КӘМЕЛЕТКЕ ТОЛМАҒАНДАР АРАСЫНДА ӨЗ-ӨЗІНЕ ҚОЛ ЖҰМСАУДЫҢ АЛДЫН-АЛУ МӘСЕЛЕЛЕРІ	
Даулетханов А.А., Орсаяева Р.А.	65
АДАМ ҰРЛАУДЫҢ ҚОҒАМҒА КЕРІ ӘСЕРІ	
Елеукенова Шұғыла, Орсаяева Р.А.	69
ЖАЗА. ЖАЗА ҰҒЫМЫ МЕН ОНЫҢ МАҚСАТТАРЫ. ЖАЗА ТҮРЛЕРІ <i>(Қазақтан Республикасы Қылмыстық кодексі бойынша қылмыстық-құқықтық сараптама)</i>	
Есімбекова Ә., Орсаяева Р.А.	72
«КОЛЛОИДТЫ ХИМИЯ» ПӘНІНЕН АДСОРБЦИЯ ПРОЦЕСІН КОНТЕКСТІ ОҚЫТУ ТИІМДІЛІГІ	
Әуелбек Ж.Н., Әділхан А.К., Балықбаева Г.Т.	75
ҚАЗАҚСТАНДАҒЫ ЦИФРЛЫҚ ЭКОНОМИКАНЫҢ ДАМУ ҚАРҚЫНЫ	
Зайсанбекова А.И., Қайратқызы К., Байгужинова А.Ж.	80
КОЛЛОИДТЫ ХИМИЯ ПӘНІНЕН БІЛІМ АЛУШЫЛАРДЫҢ ӨЗІНДІК ЖҰМЫСТАРЫН ҰЙЫМДАСТЫРУДА КОНТЕКСТІК ОҚЫТУ ТЕХНОЛОГИЯСЫН ҚОЛДАНУ ТИІМДІЛІГІ	
Сағат Ә.А., Зкрияева А.А., Балықбаева Г.Т.	84
КОНТРАБАНДА – ЭКОНОМИКАЛЫҚ ҚЫЛЫМЫСТЫҚ ҚҰҚЫҚ БҰЗУШЫЛЫҚТЫҢ БІР САЛАСЫ РЕТІНДЕ	
Икамбаева Индира, Орсаяева Р.А.	90
ЗОРЛАУ	
Икамбаева И., Орсаяева Р.А.	94
МАРКЕТИНГОВЫЕ СТРАТЕГИИ ДЛЯ СТАРТАПОВ	
Кенесова Айым, Байгужинова А.Ж.	97
ҚЫЛЫМЫСТЫҚ ЗАҢ БОЙЫНША АБАЙСЫЗДА ЖАСАЛҒАН ҚЫЛЫМЫСТЫҚ ҚҰҚЫҚ БҰЗУШЫЛЫҚҚА ТҮСІНІК	
Кенесханов Е., Орсаяева Р.А.	103

ТҰРМЫСТЫҚ ЗОРЛЫҚ-ЗОМБЫЛЫҚ ҚЫЛМЫСТАР (ТҮСІНІГІ, ТҮРЛЕРІ, АЛДЫН АЛУ)	
Қаныбекова Г., Орсәева Р.А.....	107
ВЛИЯНИЕ ЭКОНОМИЧЕСКИХ ФАКТОРОВ НА УЛУЧШЕНИЕ ЖИЛИЩНЫХ УСЛОВИЙ В СЕЛЬСКИХ И ГОРОДСКИХ РЕГИОНАХ КАЗАХСТАНА	
Лукин В.Г.....	110
ТАРИХТЫ ОҚЫТУДАҒЫ ЭКСПРЕССИВТІ ӘДІСТЕР: ҚОЛДАНУ ЖОЛДАРЫ ЖӘНЕ ТҮПКІ НӘТИЖЕСІ	
Нұржақып М.С., Оскембай А.А.	116
КӘМЕЛЕТТІК ЖАСҚА ТОЛМАҒАНДАР АРАСЫНДАҒЫ ҚЫЛМЫСТЫҚ ЖАУАПКЕРШІЛІК	
Рахымбаева Н., Айымқанова А., Орсәева Р.А.	119
АДАМ ӨЛТІРУ ҚЫЛМЫСЫНА ҚЫЛМЫСТЫҚ-ҚҰҚЫҚТЫҚ СИПАТТАМА (ҚР ҚК-нің 99-бабы негізінде)	
Саветқан Эльдар, Орсәева Р.А.....	121
ҚАЗАҚСТАН РЕСПУБЛИКАСЫ ҚЫЛМЫСТЫҚ КОДЕКСІНІҢ 120 БАБЫН САРАЛАУ	
Салтанатова К., Орсәева Р.А.....	125
УРОВЕНЬ БЕЗРАБОТИЦЫ И ЗАНЯТОСТИ В КАЗАХСТАНЕ	
Самауянова Д.Б., Байғужинова А.Ж.	129
АЗЫҚ-ТҮЛІК ҚАУІПСІЗДІГІН ҚАМТАМАСЫЗ ЕТУДЕГІ ИМПОРТТЫ АЛМАСТЫРУ САЯСАТЫНЫҢ РӨЛІ	
Самжанов Ж.Б., Ордабаева М.А.	134
САЙЛАУ – ДЕМОКРАТИЯЛЫҚ МЕМЛЕКЕТТІҢ БАСТЫ БЕЛГІСІ	
Сансызбаев Д., Садуақасова Л.К.	137
СВЯЗЬ КОРРУПЦИИ С ЭКОНОМИЧЕСКИМИ ПРЕСТУПЛЕНИЯМИ	
Селичева Е.А., Байғужинова А.Ж.	140
ПРОБЛЕМЫ И ПУТИ РЕШЕНИЯ ДЛЯ РАЗВИТИЯ МАЛОГО И СРЕДНЕГО БИЗНЕСА	
Сералиева С.Е., Байғужинова А.Ж.....	144
БИЛІКТІ НЕМЕСЕ ЛАУАЗЫМДЫҚ ӨКІЛЕТТІКТЕРДІ АСЫРА ПАЙДАЛАНУ (Қазақстан Республикасы Қылмыстық кодексінің нормасы бойынша)	
Советбеков Е.Н., Орсәева Р.А.	147
РОЛЬ ИНФОРМИРОВАННОГО СОГЛАСИЯ ПАЦИЕНТА В СОВРЕМЕННОЙ МЕДИЦИНЕ	
Темірқұл О.Е., Тлембаева Ж.У.	151
АБАЙСЫЗДА ҚАЗАҒА ҰШЫРАТУҒА БАЙЛАНЫСТЫ ҚЫЛМЫСТЫҚ-ҚҰҚЫҚТЫҚ СИПАТТАМА	
Турсынғазина А., Орсәева Р.А.....	156

ТҮРКІСТАН ОБЛЫСЫНЫҢ ЭКОНОМИКАЛЫҚ ДАМУЫ: ИНВЕСТИЦИЯЛЫҚ САЯСАТТЫҢ РӨЛІ	
Тұрсын А.Р., Тулеметова А.С.	159

ГОСТИНИЧНЫЙ БИЗНЕС В КАЗАХСТАНЕ: ТЕКУЩЕЕ СОСТОЯНИЕ, ПРОБЛЕМЫ И ПЕРСПЕКТИВЫ РАЗВИТИЯ	
Тұрсынханов Рахат, Байгужинова А.Ж.	163

АЙМАҚТАҒЫ КӘСІПКЕРЛІК САЛАСЫНЫҢ ҚАЗІРГІ ЖАҒДАЙЫ	
Умирбаев А.С., Токтағұл Б., Шаукеев А.Б.	166

АДАМИ КАПИТАЛ ЭКОНОМИКАЛЫҚ РЕСУРС РЕТІНДЕ	
Шәді Ақерке, Конуспаев Р.К.	169

№6 СЕКЦИЯ
«ФИЛОЛОГИЯ, ЖУРНАЛИСТИКА ЖӘНЕ МУЗЫКА
САЛАСЫНДАҒЫ ИННОВАЦИЯЛАР»

«ИННОВАЦИИ В ОБЛАСТИ ФИЛОЛОГИИ,
ЖУРНАЛИСТИКИ И МУЗЫКИ»

THE ROLE OF CHATGPT IN FOREIGN LANGUAGE TEACHING: METHODS AND APPLICATIONS	
Асылғазина А.С., Чжан Е.Е.	174

ИСТОРИЯ, ФОНЕТИКА, ГРАММАТИКА И ЛЕКСИКА АНГЛИЙСКОГО: ПОЧЕМУ АМЕРИКАНСКИЙ ДРЕВНЕЕ БРИТАНСКОГО	
Байсеитов Ш., Абдрахманова Т.М.	178

ТҮРКІ ИЗАФЕТІ	
Бақытжанова А., Айтмукашова А.А.	184

ҚАЗАҚ ТІЛІНДЕГІ КҮРДЕЛІ ЕТІСТІК МӘСЕЛЕСІ	
Балқыбекова А., Айтмукашова А.А.	187

THE ROLE OF RHETORICAL SITUATIONS IN THE DEVELOPMENT OF STUDENTS' MONOLOGUE SPEECH	
Бостан Р.С., Чжан Е.Е.	191

ПОЛИТКОРРЕКТНОСТЬ В АНГЛИЙСКОМ ЯЗЫКЕ: РАЗВИТИЕ ИЛИ ЦЕНзуРА	
Ватулин В., Абдрахманова Т.М.	196

КУЛЬТУРНОЕ ПРОСТРАНСТВО ВОСТОЧНО-КАЗАХСТАНСКОЙ ОБЛАСТИ В ЗЕРКАЛЕ СОВРЕМЕННОЙ ПОЭЗИИ	
Даербаета З.К., Жумадилова Г.А.	201

«ЗВЕНО АЛТАЯ» КАК ЛИТЕРАТУРНОЕ ОБЪЕДИНЕНИЕ В КОНТЕКСТЕ КРАЕВЕДЕНИЯ ВОСТОЧНОГО КАЗАХСТАНА	
Кенжебаева А.А., Жумадилова Г.А.	206

ESSAYS IN FOREIGN LANGUAGES AS THE KEY TO ADVANCED WRITING SKILLS	
Мухаметкали Г.К., Капышева Г.К.	209

ИНТЕРТЕКСТУАЛЬНОСТЬ И МЕТАПРОЗА В РОМАННОМ ЦИКЛЕ «СНЫ ОКАЯННЫХ» А. ЖАКСЫЛЫКОВА
Нургалиева А.Р., Жумадилова Г.А..... 212

ТВОРЧЕСТВО КУАТА ШИЛЬДЕБАЕВА
Сухорукова О.О., Мужчиль М.Д., Есембаева З.Т..... 218

METAPHOR AND IDENTITY: THE ROLE OF CONCEPTUAL METAPHORS IN SHAPING NATIONAL IDENTITY IN CONTEMPORARY AMERICAN POLITICAL DISCOURSE
Tokan A.N..... 222

DISCURSIVE STRATEGIES OF NATIONAL IDENTITY CONSTRUCTION IN U.S. PRESIDENTIAL CAMPAIGN SPEECHES: A PRAGMALINGUISTIC PERSPECTIVE
Tokan A.N..... 225

№7 СЕКЦИЯ

**«ҒЫЛЫМНЫҢ ӘРТҮРЛІ САЛАЛАРЫНДАҒЫ ЗЕРТТЕУ
ҚЫЗМЕТІНДЕГІ АЛҒАШҚЫ ҚАДАМДАР»**

**«ПЕРВЫЕ ШАГИ В ИССЛЕДОВАТЕЛЬСКОЙ ДЕЯТЕЛЬНОСТИ В
РАЗЛИЧНЫХ ОБЛАСТЯХ НАУК»**

БАСТАУЫШ СЫНЫП ОҚУШЫЛАРЫНЫҢ МЕКТЕПКЕ БЕЙІМДЕЛУІ
Абдраманқұл А.Б. 229

**ШЫҒАРМАШЫЛЫҚ ТАПСЫРМАЛАР АРҚЫЛЫ ОҚУШЫНЫҢ ЖЕКЕ
ҚАБІЛЕТІН АШУ**
Айтбаева А.У..... 232

КӨРКЕМ МӘТІН АРҚЫЛЫ ТІЛ ДАМУЫ – БАСТАУЫШ СЫНЫП ТӘЖІРИБЕСІ
Айтқожанова А.С..... 234

**ТАРИХ ПӘНІНДЕ ОҚУШЫЛАРДЫҢ СЫНИ ОЙЛАУ ҚАБІЛЕТТЕРІН ДАМУЫ
ӘДІСТЕМЕСІ**
Алиева Н.Ш. 238

**ШИКІ МҰНАЙ АҒЫНЫН БАСҚАРУ ЖҮЙЕСІНДЕ АНЫҚ ЕМЕС ЛОГИКАНЫ
ҚОЛДАНУ**
Аманкелді К.Қ., Абжанова Л.К. 241

СУДЫҢ ЛАСТАНУ КӨЗДЕРІ БОЛАТЫН ОБЪЕКТІЛЕР
Амерханова Б.О., Қабылханов Ж.Ә., Дюлюмбаева А.В., Оксикбаев Б.К..... 247

**ӨРТ СӨНДІРУДІҢ ЗАМАНАУИ ТЕХНОЛОГИЯЛАРЫ ЖӘНЕ ДАМУ
ПЕРСПЕКТИВАЛАРЫ**
Әскерханова Г.Б., Рахимжанов Е.А., Абдугалиева Г.Ю. 250

ОҚУШЫЛАРДЫҢ ФУНКЦИОНАЛДЫҚ САУАТТЫЛЫҒЫН АРТТЫРУ
Бердисугилова З.А. 253

РОЛЬ РУССКОЙ ЛИТЕРАТУРЫ В ПАТРИОТИЧЕСКОМ ВОСПИТАНИИ МОЛОДЕЖИ	
Бердыгожаева Н.К.	256
ӘРТҮРЛІ ДЕНГЕЙДЕГІ ОҚУШЫЛАРҒА ОРЫС ТІЛІ МЕН ӘДЕБИЕТТІ ОҚЫТУДЫҢ ӘДІСТЕМЕЛІК ТӘСІЛДЕРІ ЖӘНЕ ДИФФЕРЕНЦИАЦИЯЛАНҒАН ОҚЫТУ ҮЛГІЛЕРІ	
Болатбаева Ж.М.	259
ҚАЗАҚ ТІЛІ МЕН ӘДЕБИЕТІ САБАҚТАРЫНДА ҰЛТТЫҚ ҚҰНДЫЛЫҚҚА БАУЛУ	
Бурумбетова А.М.	261
ВЛИЯНИЕ КЛИМАТИЧЕСКИХ УСЛОВИЙ НА ВОЗНИКНОВЕНИЕ ФЕНОТИПИЧЕСКИХ ДИМОРФИЗМОВ У ЧЕШУЕКРЫЛЫХ	
Гладышев А.О., Артемьева Е.В., Семенова А.Д., Колосова С.Ф.	264
ҚАЗАҚ ҰЛТТЫҚ ОЙЫНДАРЫНЫҢ ҚАЛЫПТАСЫП ДАМУ КЕЗЕҢІНДЕГІ ТАРИХИ ПЕДАГОГИКАЛЫҚ МӘСЕЛЕРІ	
Дайрабаев М.С., Калиев Н.К., Жилисбаев Н.К.	269
ХИМИЯНЫ ПРАКТИКАҒА БАҒЫТТАЙТЫН СИТУАЦИЯЛЫҚ ЕСЕПТЕРДІҢ МАҢЫЗЫ	
Даулетқазы М.А., Тантыбаева Б.С.	273
ЦИФРЛЫҚ ТЕХНОЛОГИЯЛАР МЕН ОНЛАЙН ПЛАТФОРМАЛАРДЫ ҚОЛДАНУ АРҚЫЛЫ ГЕОГРАФИЯЛЫҚ БІЛІМДІ ТЕРЕҢДЕТУ	
Елекенов Е.К.	278
ОҚУШЫЛАРДЫҢ ҚЫЗЫҒУШЫЛЫҒЫН АРТТЫРУ: ИННОВАЦИЯЛЫҚ ӘДІСТЕР МЕН ТЕХНОЛОГИЯЛАР	
Елеманова Ж.О.	281
ТҰЛҒАҒА БАҒЫТТАЛҒАН ОҚЫТУДЫҢ БАСТАУЫШ КЕЗЕҢДЕГІ РӨЛІ	
Ербосынова Д.Ж.	283
SUZMAQ - СУЗБЕ МЕН ҚАЙМАҚТАН ЖАСАЛҒАН ДЕСЕРТ	
Еркінбекқызы Л., Бауыржанова А., Советканова А., Ерболат Д., Ерболатұлы Досым ...	286
БАЛАБАҚШАДАН МЕКТЕПКЕ ӨТУДІҢ ПСИХОЛОГИЯЛЫҚ АСПЕКТІЛЕРІ	
Есенбекова Э.М.	289
ТАРИХ ПӘНІНІҢ МҰҒАЛІМІНЕ АРНАЛҒАН КӘСІБИ ДАМУДЫҢ ЖАҢА БАҒЫТТАРЫ	
Жағалбаева М.Н.	292
ЕРЕКШЕ БАЛАЛАРДЫ ТҮЗЕТЕ-ДАМУ ТҰЖЫМАЛАРЫНДА МОНТЕССОРИ ӘДІСІН ҚОЛДАНУ	
Жумагулова Г.Е.	295
«ONE LIFE» ФОТОСТУДИЯСЫНЫҢ ЖҰМЫСЫН ОҢТАЙЛАНДЫРУҒА АРНАЛҒАН САЙТ ӘЗІРЛЕУ	
Жұмахан С.А., Солтанбекқызы А., Адиканова С.	298

КӘСІБИ ДАМУДЫҢ ЖАҢА БАҒЫТТАРЫ Заирова Н.К.	300
АБАЙ МҰРАЛАРЫНДАҒЫ ОТБАСЫ ТӘРБИЕСІ Зарипова М.К.	303
ОҚУШЫЛАРДЫҢ ФУНКЦИОНАЛДЫҚ САУАТТЫЛЫҒЫН ҚАЛЫПТАСТЫРУДЫҢ ПЕДАГОГИКАЛЫҚ НЕГІЗ Кайнарова Б.Т.	306
«РУТНОН ТІЛІНДЕ АЛГОРИТМДЕРДІ ПРОГРАММАЛАУ» ТАҚЫРЫБЫ БОЙЫНША ОҚЫТУ ҚҰРАЛЫН ӘЗІРЛЕУ Кайсенова Р.К., Сейтахметова Ж.М., Солтанбекқызы А., Адиканова С.	310
ОНЛАЙН ПЛАТФОРМАЛАР, МОБИЛЬДІ ҚОСЫМШАЛАР ЖӘНЕ ЭЛЕКТРОНДЫ КІТАПХАНАЛАР АРҚЫЛЫ ОРЫС ТІЛІ МЕН ӘДЕБИЕТТІ ОҚЫТУДЫҢ ЖАҢА ЖОЛДАРЫ Калденова Ж.С.	312
ҚАЗАҚ ТІЛІН ҮЙРЕТУДЕ КОММУНИКАТИВТІК ӘДІСТІҢ МАҢЫЗЫ Кинолбаева Р.С.	315
ДЕБАТТАР МЕН ШІКІРТАЛАСТАР АРҚЫЛЫ ОРЫС ТІЛІНІҢ КОММУНИКАТИВТІК ДАҒДЫЛАРЫН ДАМУ Кобельдесова А.Ж.	318
«СҮТ ЖЕЛЕСІ» ҰЛТТЫҚ ӨНІМДІ ДАЙЫНДАУ ӨНІМІН ДАЙЫНДАУ Конгратбаева Қ., Мұқият Л., Аманкелді К., Ерболат Д.Д., Ерболатұлы Досым	321
БИОЛОГИЯ ПӘНІ АРҚЫЛЫ ОҚУШЫЛАРДЫҢ ЭКОЛОГИЯЛЫҚ МӘДЕНИЕТІН ҚАЛЫПТАСТЫРУ Коппаева Н.К.	326
ОҚУШЫЛАРДЫҢ ТІЛДІК ДАҒДЫЛАРЫН ДАМУДЫҢ ЕРЕКШЕЛІКТЕРІ Курмекешова Б.А.	329
ОНЛАЙН ПЛАТФОРМАЛАР, МОБИЛЬДІ ҚОСЫМШАЛАР ЖӘНЕ ИНТЕРАКТИВТІ МАТЕРИАЛДАРДЫҢ АҒЫЛШЫН ТІЛІ САБАҚТАРЫНДА ҚОЛДАНЫЛУЫ Қабылова А.Қ.	332
ТАУ-КЕН КӘСІПОРЫНДАРЫНДАҒЫ ЖАЗАТАЙЫМ ОҚИҒАЛАРДЫҢ СЕБЕПТЕРІ МЕН ЕРЕКШЕЛІКТЕРІН ТАЛДАУ Абдугалиева Г.Ю., Қалибеков М.Е., Атудинов А.М.	334
ГЛУБОКОЕ АУДАНЫНЫҢ ТАБИҒИ-РЕКРЕАЦИЯЛЫҚ АЙМАҚТАРЫ ЖӘНЕ ОЛАРДЫҢ ДАМУЫ Қанапиянов Б.Ж., Қабдрахманова Н.К.	340
«АҚ ІРІМШІК СҮЗБЕ ДЕСЕРТІ» ҰЛТТЫҚ ӨНІМДІ ДАЙЫНДАУ Болатбек Ш., Қияқова А., Ерболат Д., Ерболатұлы Д.	345

РОБОТОТЕХНИКАНЫ ОҚЫТУДЫҢ ӘДІСТЕМЕЛІК ЖҮЙЕСІ Мусалимова А.О., Базарова М.Ж., Солтанбекқызы А., Адиканова С.	348
БАСТАУЫШ СЫНЫП ОҚУШЫЛАРЫНЫҢ ӨЗІНДІК САНА МЕН ТҮЛҒАЛЫҚ ДАМУЫН ҚОЛДАУ Мухаметжанова Л.О.	350
ҚАЗАҚ ТІЛІ САБАҒЫНДА ЖАҢА ПЕДАГОГИКАЛЫҚ ТЕХНОЛОГИЯЛАРДЫ ҚОЛДАНУ Мырзабиева Д.Т.	353
ГЕОГРАФИЯ САБАҚТАРЫНДА ДАРЫНДЫ БАЛАЛАРМЕН ЖҰМЫС ЖАСАУДЫҢ БІЛІМ БЕРУ ТЕХНОЛОГИЯЛАРЫ Омуркулова Б.А.	356
БИОЛОГИЯ ПӘНІН ОҚЫТУДА STEM ТЕХНОЛОГИЯСЫН ҚОЛДАНУ ТӘЖІРИБЕСІ Оразбаева А.Б.	359
«АҚПАРАТТЫҚ ЖҮЙЕЛЕР НЕГІЗДЕРІ:ЖОБАЛЫҚ ТӘСІЛ» ОНЛАЙН КУРСЫНЫҢ ЦИФРЛЫҚ МАЗМҰНЫН ӘЗІРЛЕУ Рахымжанова А.С., Сейтахметова Ж.М., Солтанбекқызы А., Адиканова С.	362
«ДАЛА ТӘТТІСІ» ҰЛТТЫҚ ӨНІМДІ ДАЙЫНДАУ Секенова Ж., Бақытқан А., Ерболат Д.Д., Ерболатұлы Д.	364
БАСТАУЫШ СЫНЫП МҰҒАЛІМНІҢ ПЕДАГОГИКАЛЫҚ ШЕБЕРЛІГІ МЕН ПСИХОЛОГИЯЛЫҚ ҚОЛДАУЫ Серикпаева Л.С.	368
ҚАШЫҚТЫҚТАН ОҚЫТУ ЖАҒДАЙЫНДА ОҚУШЫЛАРДЫҢ БІЛІМІН БАҒАЛАУҒА АРНАЛҒАН ВЕБ-СЕРВИСТЕРДІ ҚОЛДАНУ Советханова Ж.Ж., Базарова М.Ж.	371
ОТБАСЫ МЕН БАЛАБАҚША ҮНТІМАҚТАСТЫҒЫ Спрындина Э.Б.	374
ДИЕТАЛЫҚ ДЕСЕРТ Табысқанқызы Е., Толық Н., Кадирова Г., Ерболат Д.Д., Ерболатұлы Д.	377
ҚАЗАҚ ТІЛІ МЕН ӘДЕБИЕТІ САБАҒЫНДА ОҚУШЫЛАРДЫ ҚҰНДЫЛЫҚТАР АРҚЫЛЫ РУХАНИ БАЙЫТУ Танжарыкова С.Б.	381
АҒЫЛШЫН ТІЛІ САБАҒЫНДА ОҚУШЫ МОТИВАЦИЯСЫН АРТТЫРУ ЖОЛДАРЫ Токбаланова Н.Т.	384
ЖАСАНДЫ ИНТЕЛЛЕКТ ПЛАТФОРМАЛАРЫН ҚОЛДАНА ОТЫРЫП ИНФОРМАТИКА ПӘНІН ОҚЫТУ Төлеубай Қ., Сейтахметова Ж.М., Солтанбекқызы А., Адиканова С.	386

ОСОБЕННОСТИ КОННОГО ТУРИЗМА В КАЗАХСТАНЕ Троеглазова К.Н., Байгужинова А.Ж.	389
ОҚУШЫЛАРДЫҢ ТАРИХИ САНАСЫН ҚАЛЫПТАСТЫРУ ЖОЛДАРЫ Умербекова Г.О.	392
ҚАЗАҚТЫҢ ДӘСТҮРЛІ ҚОЛӨНЕРІН МЕКТЕП БАҒДАРЛАМАСЫНДА ДӘРІШТЕУ Усманова М.М.	395
КӨРКЕМ ЕҢБЕК САБАҒЫНДА AR/VR ТЕХНОЛОГИЯЛАРЫН ПАЙДАЛАНУ Усманова Н.М.	398
ХИМИЯ САБАҒЫНДА ОҚУШЫЛАРДЫҢ ЭКСПЕРИМЕНТТІК ДАҒДЫЛАРЫН ДАМЫТУДА БЕЛСЕНДІ ӘДІСТЕРДІҢ ОРНЫ Эрикова А.Э., Тантыбаева Б.С.	401

Сәтбаев оқулары: БІЛІМ-ҒЫЛЫМ-БИЗНЕС ИНТЕГРАЦИЯСЫ:

ӨЗЕКТІ МӘСЕЛЕЛЕРІ МЕН БОЛАШАҒЫ тақырыбында
студенттер, магистранттар, докторанттар және жас ғалымдардың
ХІІ Республикалық ғылыми-тәжірибелік конференциясының
МАТЕРИАЛДАР ЖИНАҒЫ
ІІ бөлім

СБОРНИК МАТЕРИАЛОВ

**ХІІ Республиканской научно-практической конференции студентов,
магистрантов, докторантов и молодых ученых на тему**
Сатпаевские чтения: ИНТЕГРАЦИЯ ОБРАЗОВАНИЯ-НАУКИ-БИЗНЕСА:
ПРОБЛЕМЫ И ПЕРСПЕКТИВЫ
Часть II

COLLECTION OF MATERIAL

**XII Republican scientific and practical conference of students,
undergraduates, doctoral students and young scientists on the topic**
Satpaev reading: INTEGRATION OF EDUCATION-SCIENCE-BUSINESS,
PROBLEMS AND PROSPECTS
Part II

Басуға жауапты Ислямова С.А.

*Автор түпнұсқасынан көшірме жасау арқылы басып шығарылды
Мазмұны үшін Баспа жауапты емес*

Басуға 30.04.2025 ж. қол қойылды
Шартты баспа табағы 24,06
Таралымы 500 дана

Пішімі 60x84/16
Есептік баспа табағы 30,97
Тапсырыс 461

С. Аманжолов атындағы ШҚУ «Берел» баспасы
070020, Өскемен қаласы, 30-шы Гвардиялық дивизия көшесі, 42